

# KOMBI TRAK

## 1903 SD 15"



### ERSATZTEILLISTE

2. AUFLAGE (ab Fgsl.Nr. 1903 15 1710 93)

Rabi Masant GmbH  
Alsborg 20  
A-3541 Selzhausen  
Österreich  
Tel. + 43 (0)3467 7511  
Fax + 43 (0)3467 7511-11

Mähgeräte, Kommunalgeräte

# **RASANT**

[www.pruckner.com](http://www.pruckner.com)

Werter Kombi Trak Besitzer!

Bei allen Ersatzteilbestellungen ist immer die Ersatzteilnummer, sowie die Artikelbezeichnung, nach Möglichkeit auch die Fahrgestellnummer der Maschine anzugeben.

Damit beschleunigen Sie die Lieferung und vermeiden Fehllieferungen.

Bezeichnungen "rechts"- "links"- "vorne" und "hinten" gelten in Fahrtrichtung gesehen.

Konstruktions- und Ausführungsänderungen, die dem technischen Fortschritt dienen, vorbehalten!

II HALTSVERZEICHNIS

	Seite
1. Fahrgestell.....	1
2. Getriebe - Motoranbauteile.....	2-16
3. Hydraulik.....	17-25
4. Vorderachse/Hinterachse/Bremsen.....	26-31
5. Schalthebel.....	32-42
6. Verkleidungsteile.....	43-54
7. Sitz.....	55-56
8. Bereifung.....	57-58
9. Anhängervorrichtung.....	59
10. Elektrik.....	60-61
11. Schutzrahmen.....	62
12. Sonderausführung "Royal".....	63
13. Werkzeuge.....	64
14. Aufkleber	

Fahrtrichtung



10000N 10000N  
1000N 1000N#  
100N 100N##  
101N 101N##  
1021N 1021N#  
102N 102N##  
10N 10N###  
12345N 12345N  
123N 123N##  
12N 12N###  
135N 135N##  
138N 138N##  
13N 13N###  
1N 1N####  
20000N 20000N  
2000N 2000N#  
20028N 20028N  
2083N 2083N#  
20N 20N###  
2N 2N####

\* Erklärung

Bedingt durch unsere Ident Nummer kann die Sortierung nur alpha-numerisch erfolgen. Der Buchstabe hat eine höhere Wertigkeit als die Ziffer und das Leerzeichen (#) hat jeweils die höchste Wertigkeit und kommt in der Sortierung am Schluß

Siehe Beispiel:

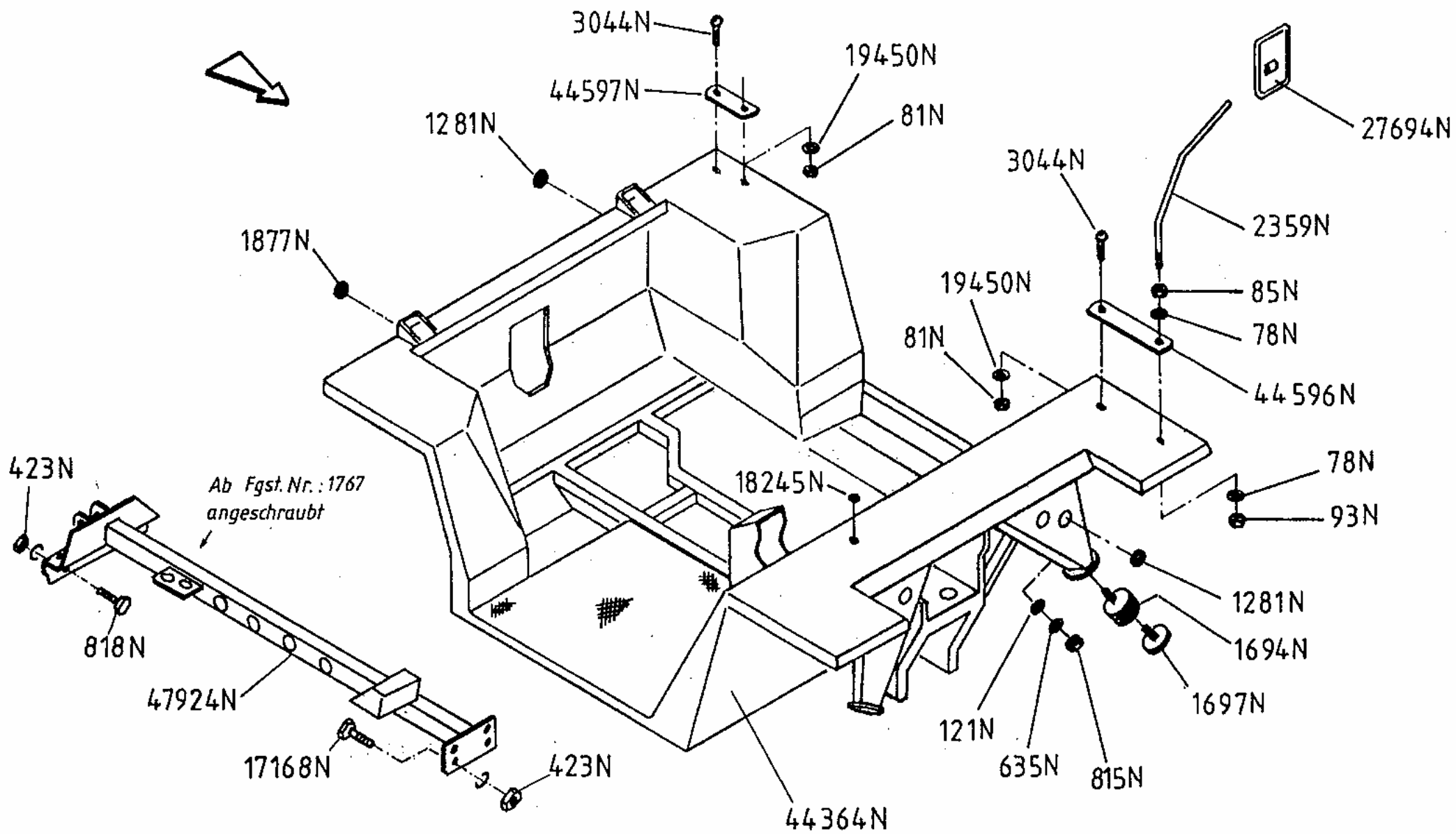

# Fahrgestell



# Schaltgetriebe - Gehäuse

Schaltgetriebe TR6 D-00-01/DS/N kpl. 11014N

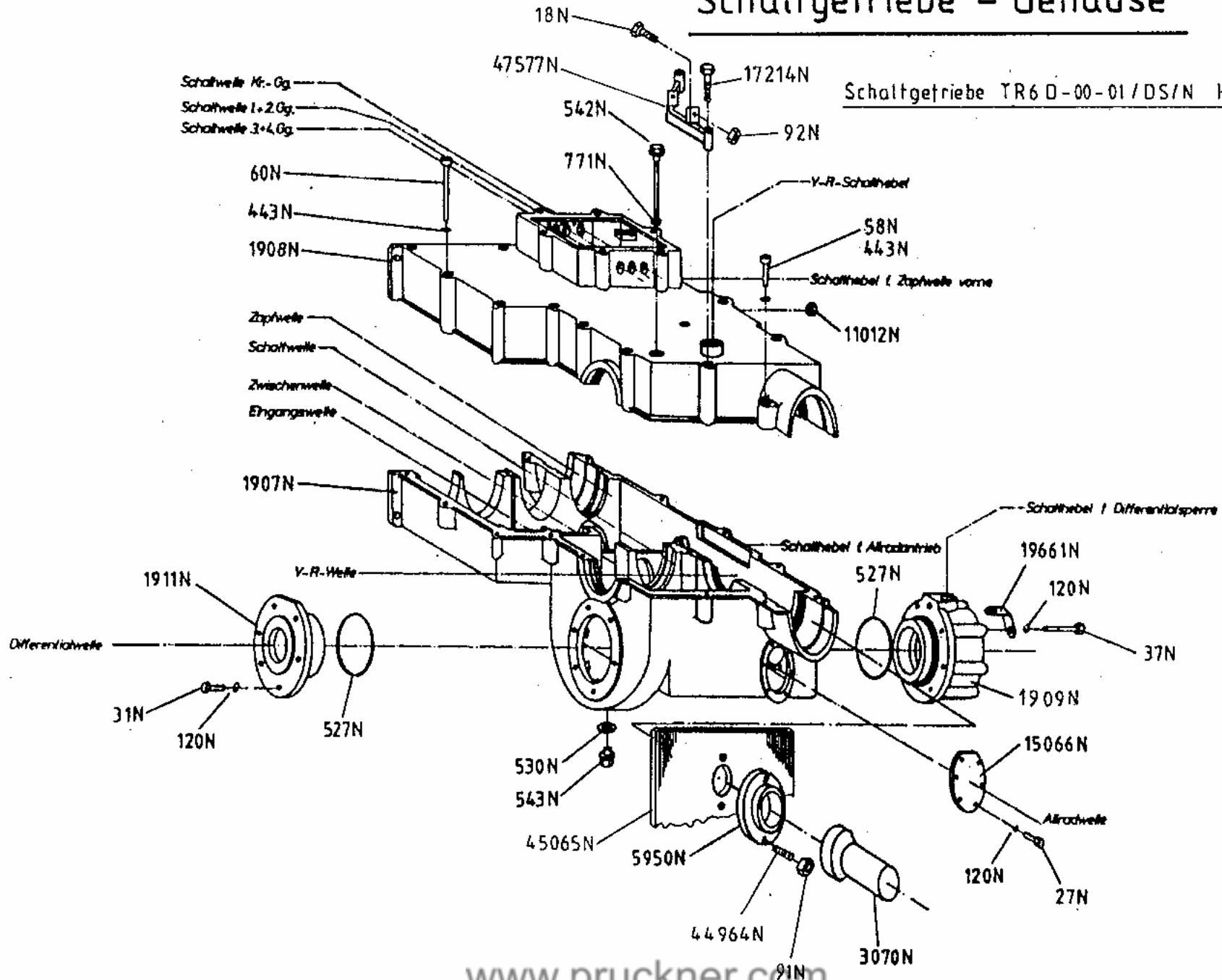

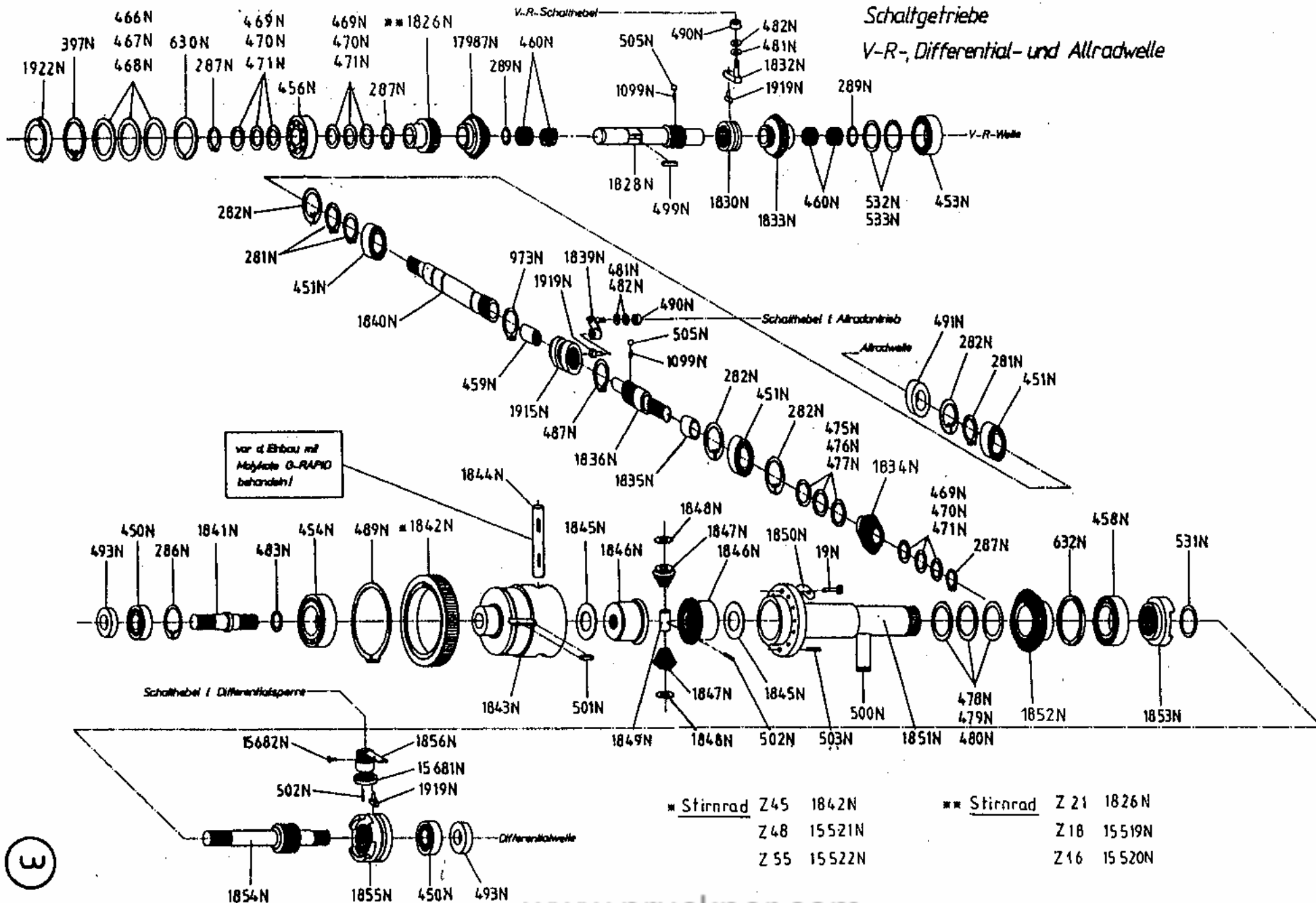

3

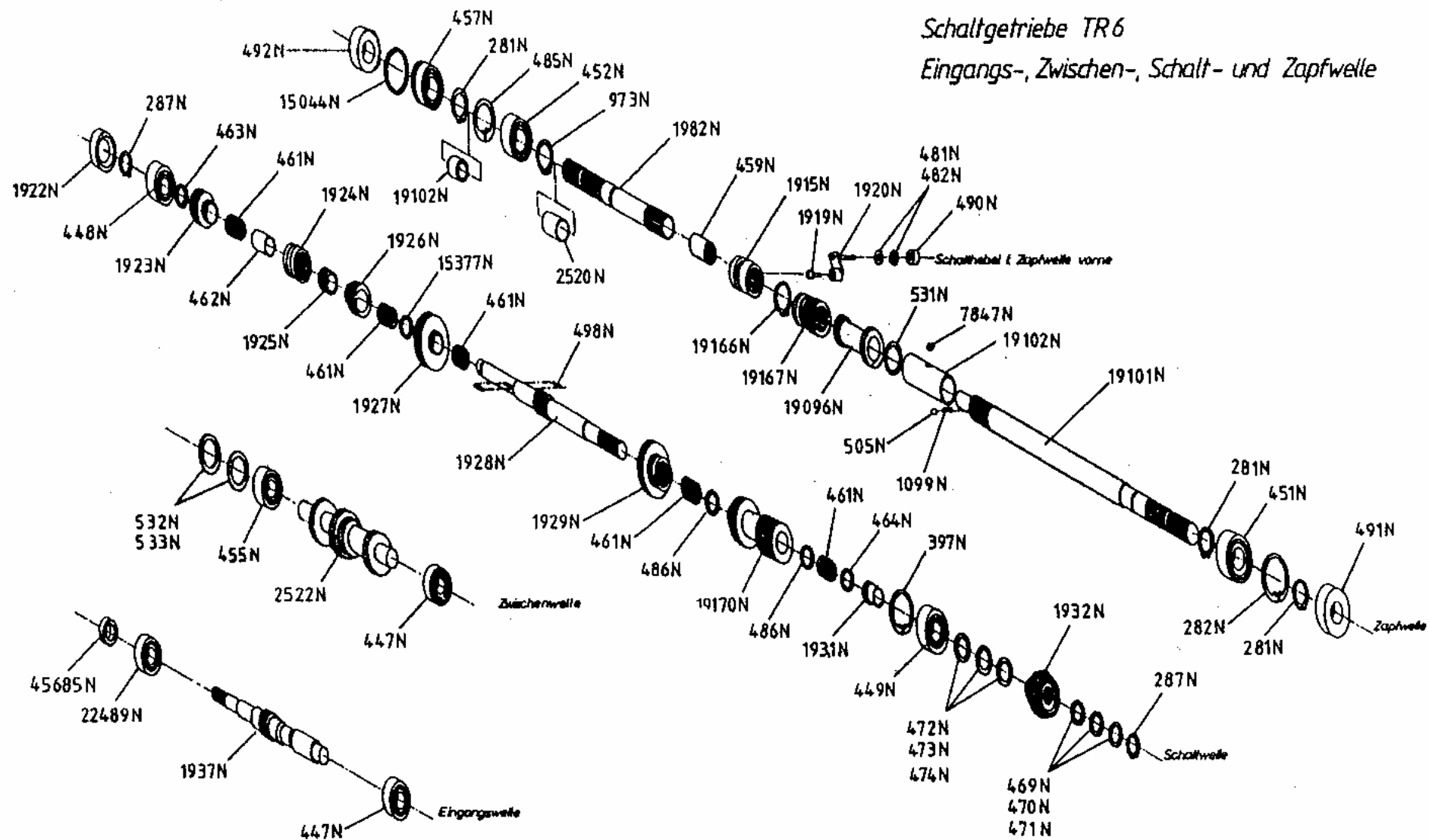

Schaltgetriebe TR6  
Eingangs-, Zwischen-, Schalt- und Zapfwelle

**ACHTUNG!** Gültig bis Gerätenummer 1903 SD 15 1743  
Siehe auch Seite 4/a

**Schaltgetriebe TR6**

# Schaltgetriebe Schaltung

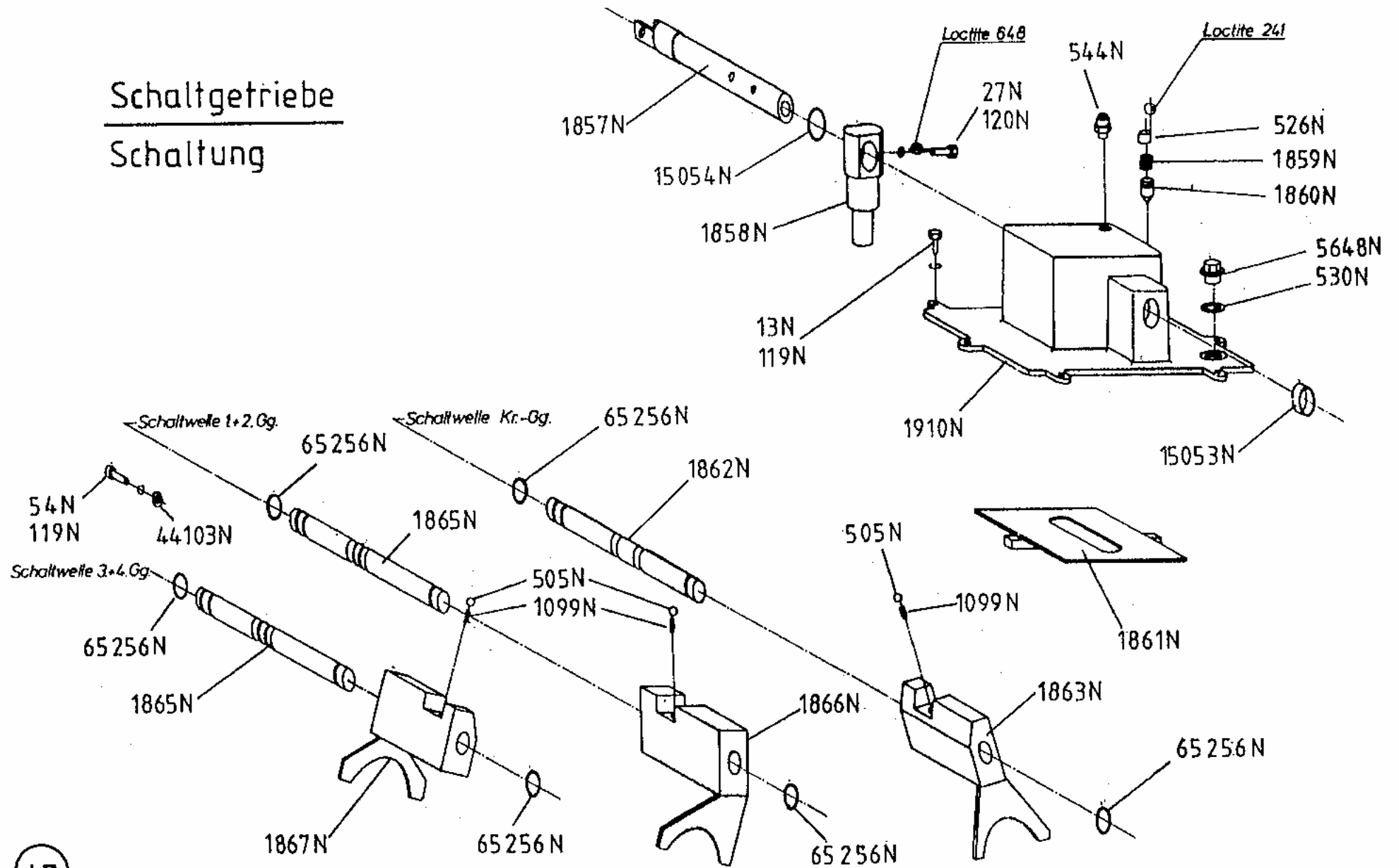

# Zapfwellengetriebegehäuse

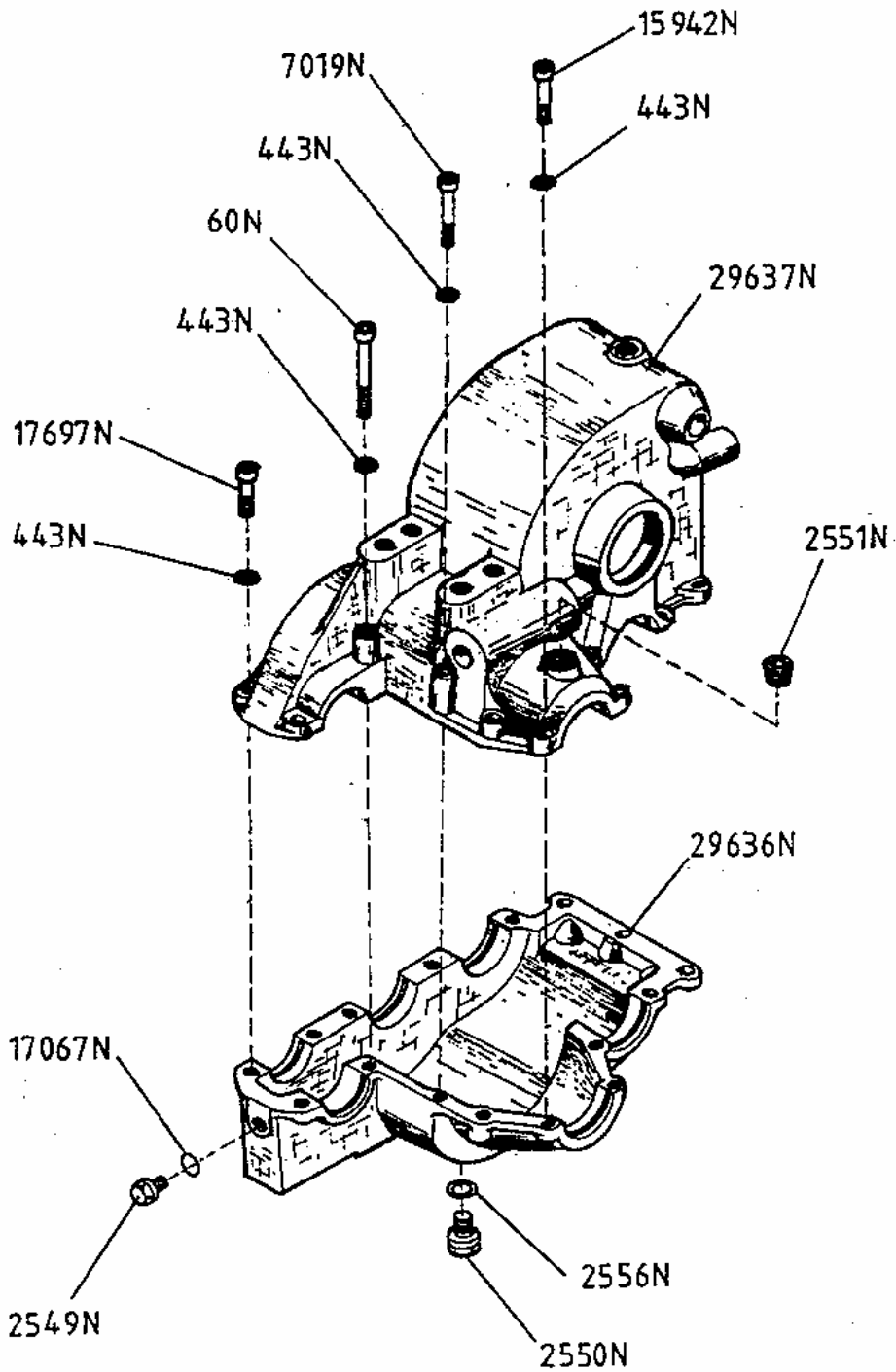

6



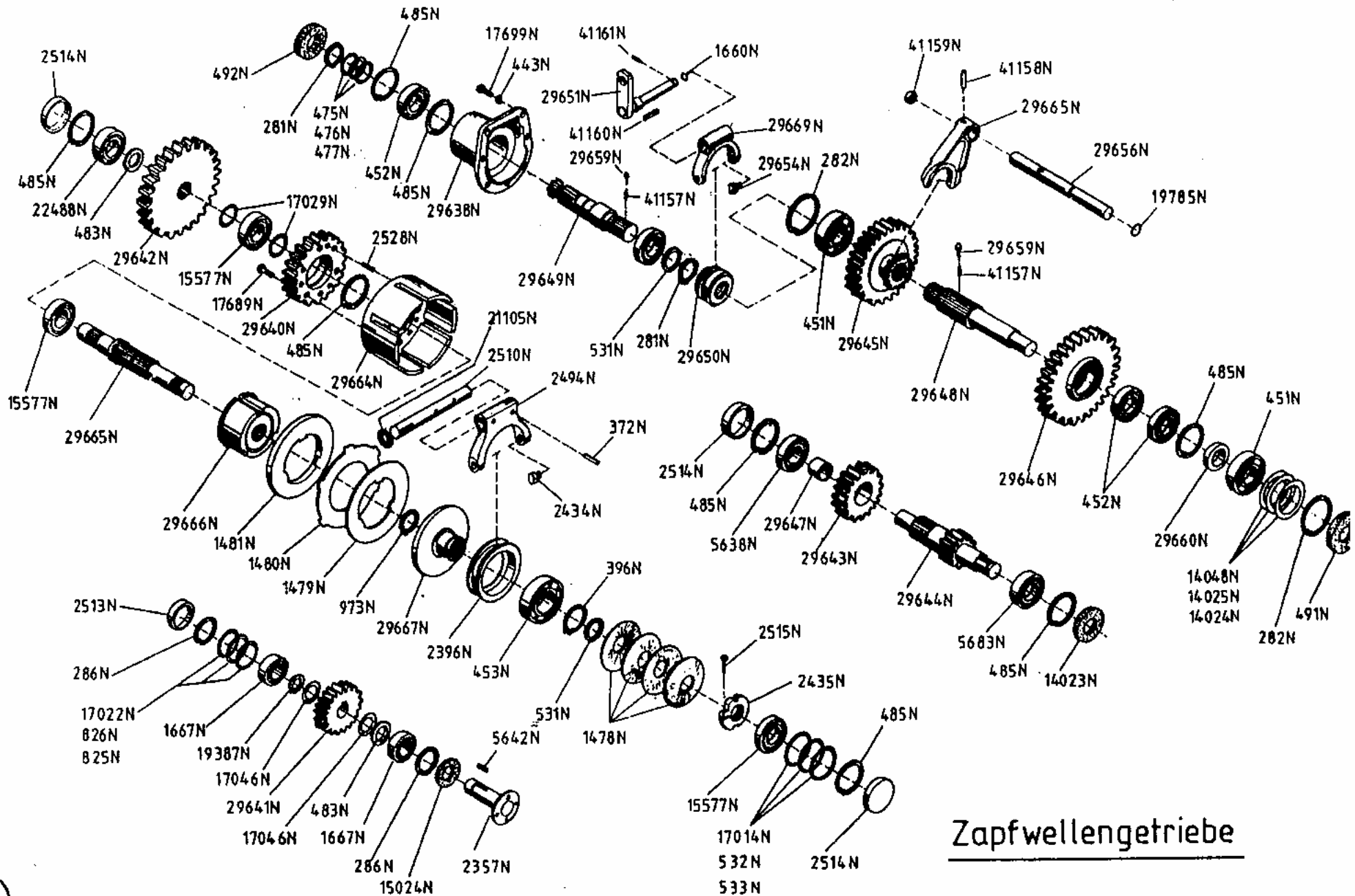

**Zapfwellengetriebe**

# Seitengetriebe

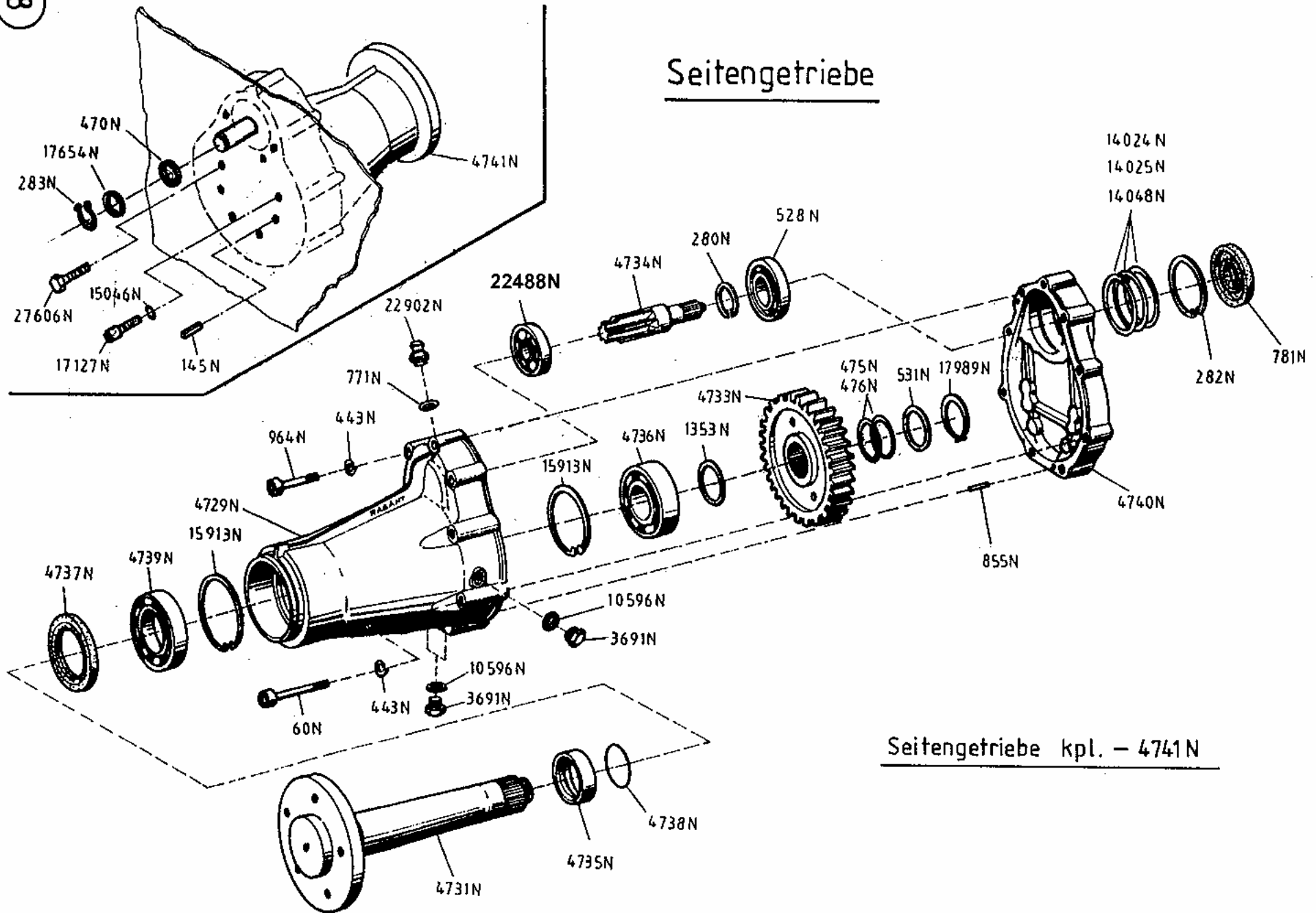

Seitengetriebe kpl. – 4741N

# Getriebe - Anbauteile

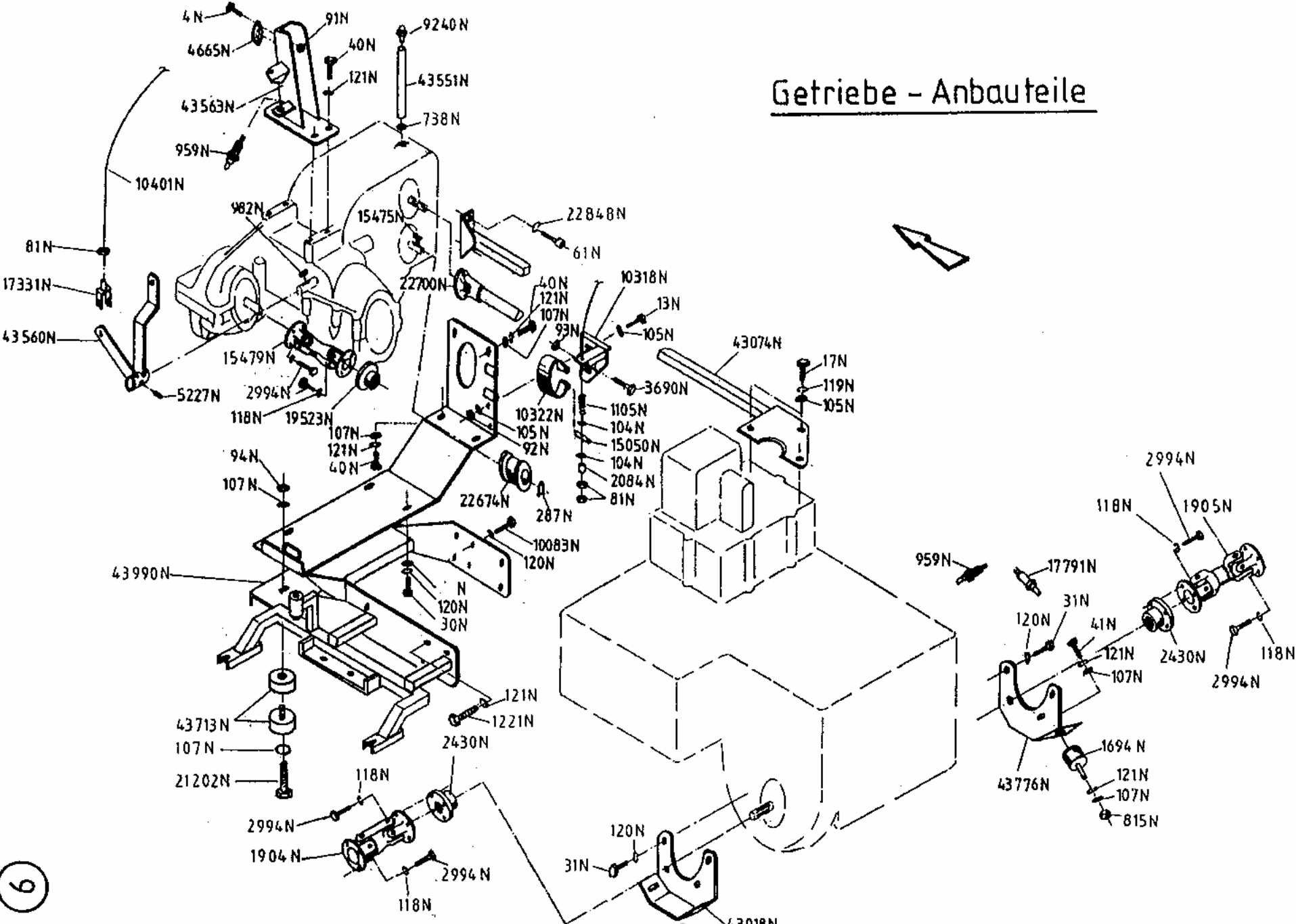

6

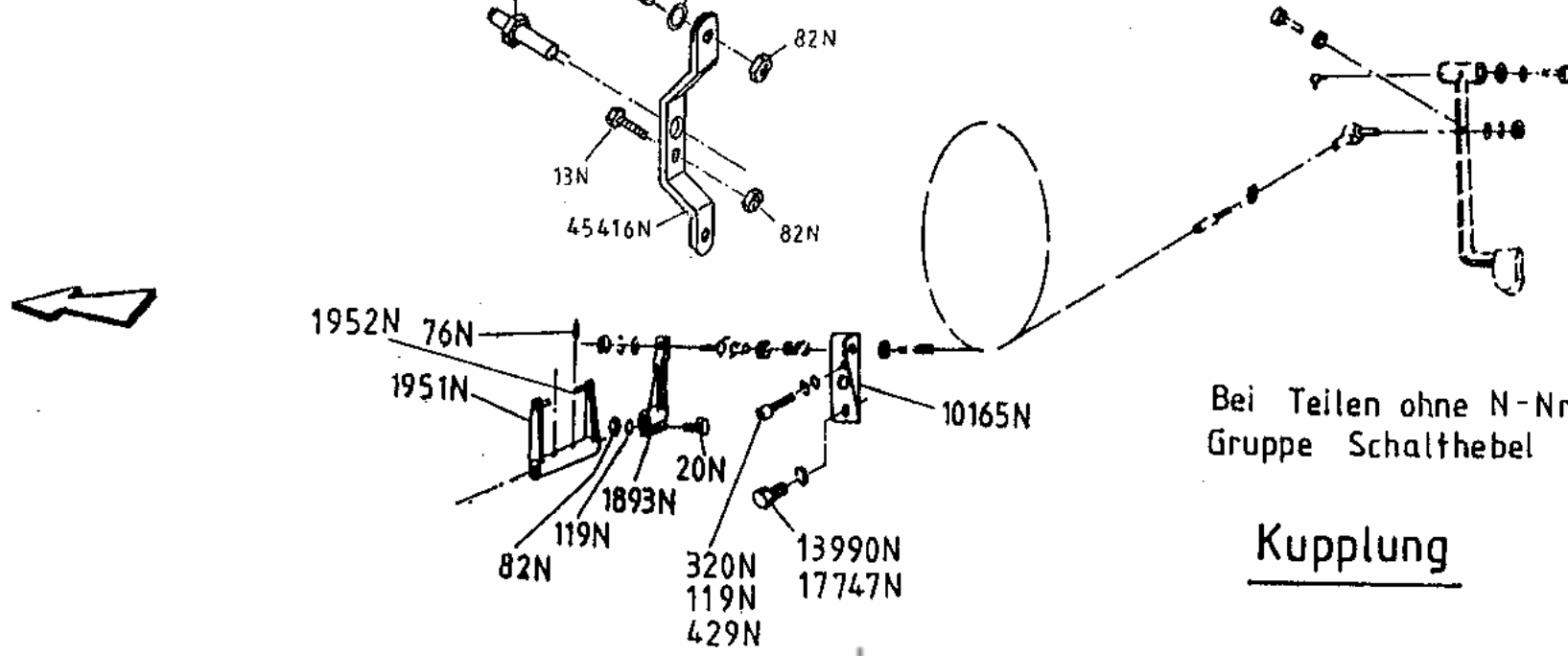
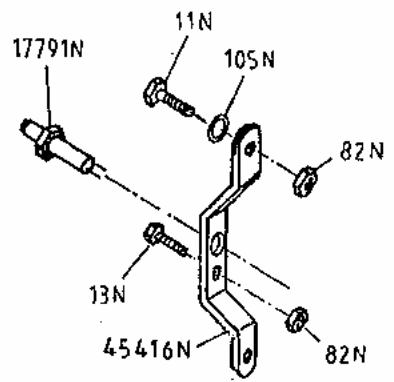
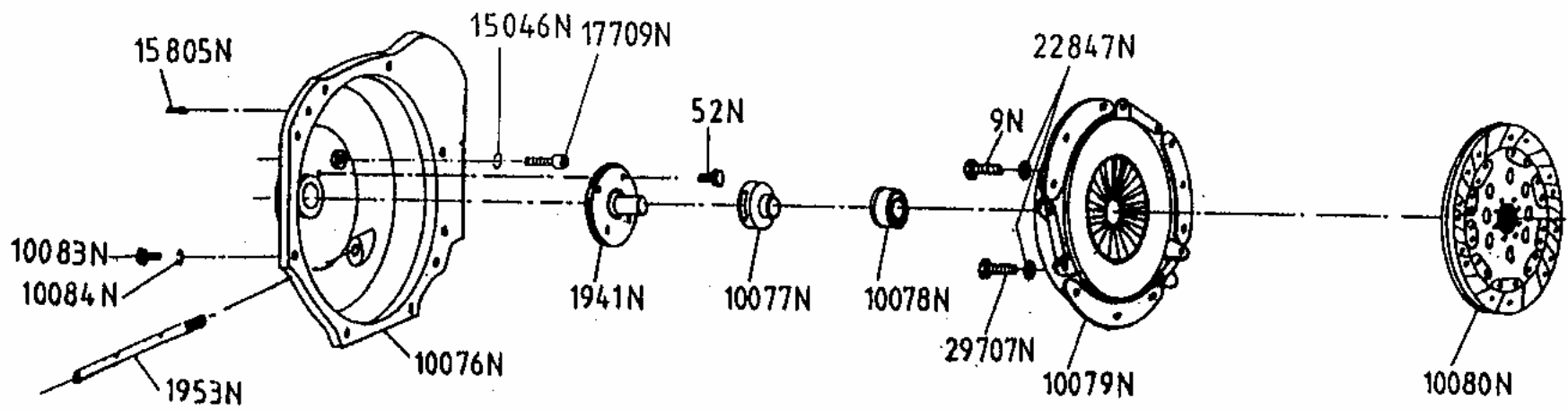

Bei Teilen ohne N-Nr. siehe Gruppe Schalthebel

Kupplung

# Motoranbauteile

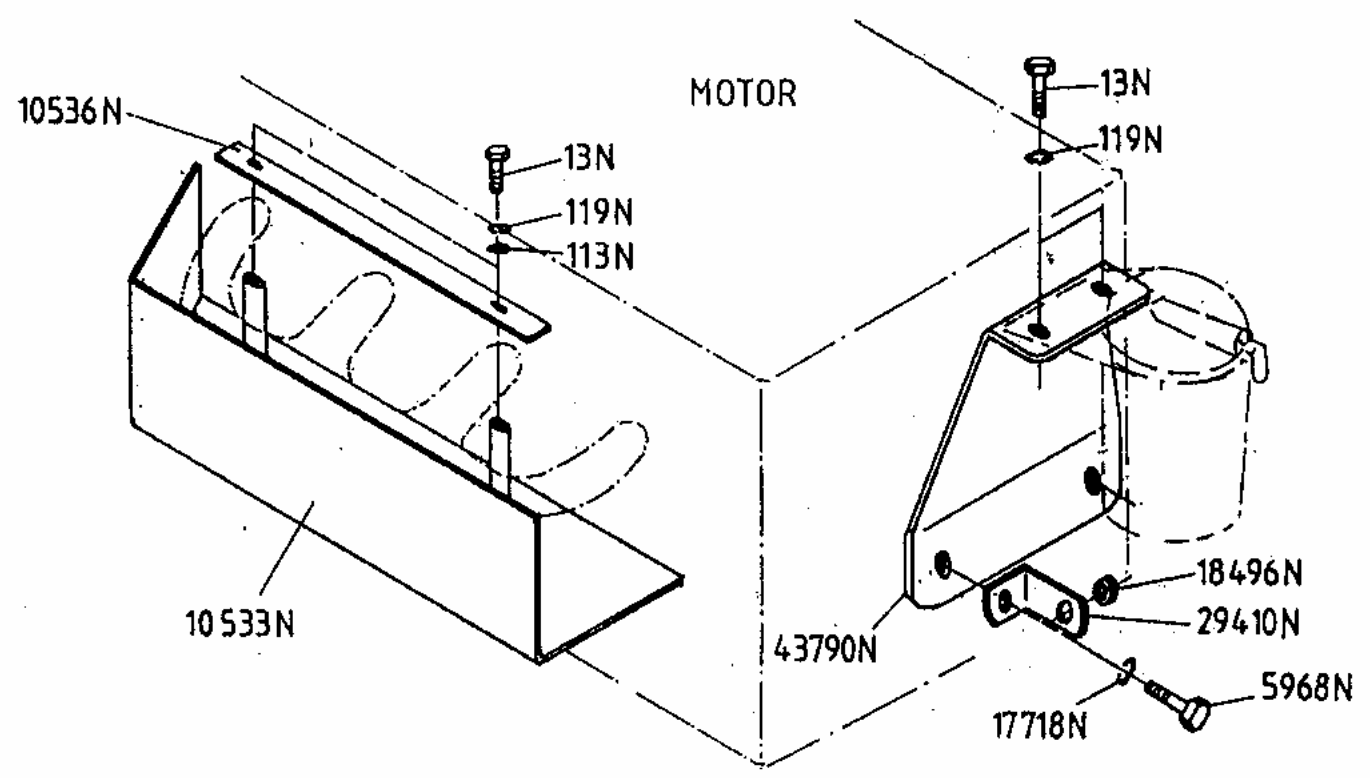

# Pumpenflansche

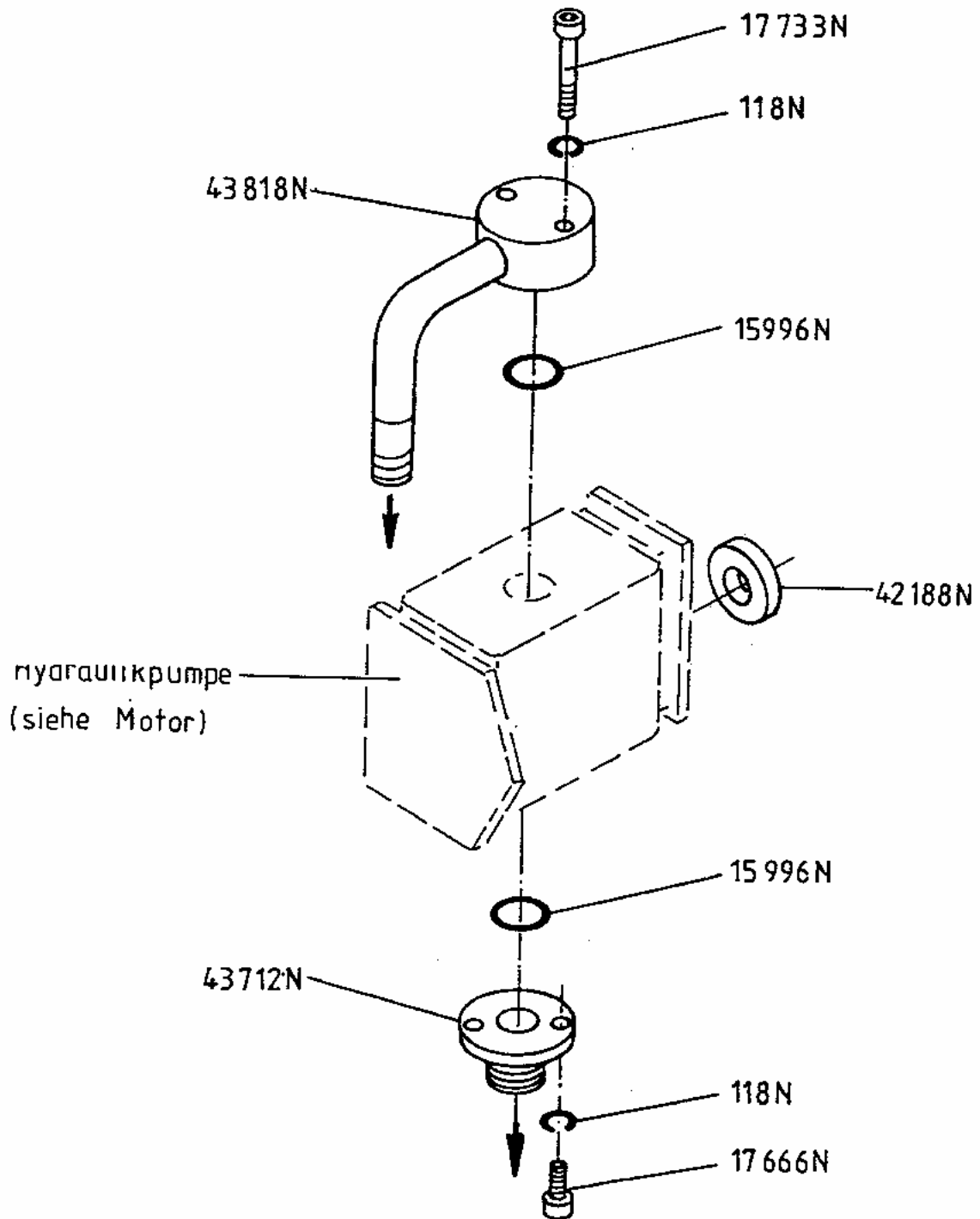

\* Luftfilter kpl. 43627N

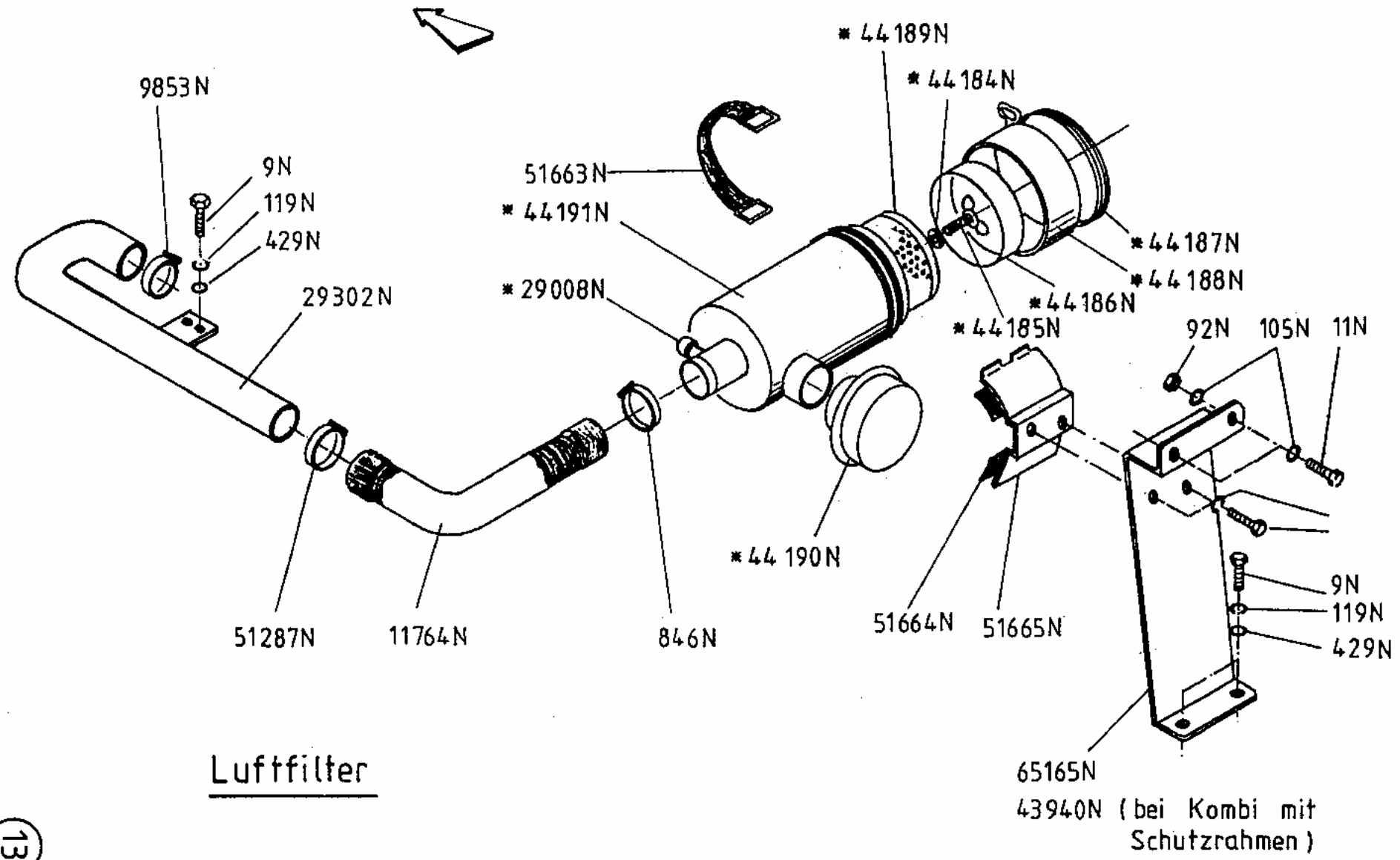

Luftfilter

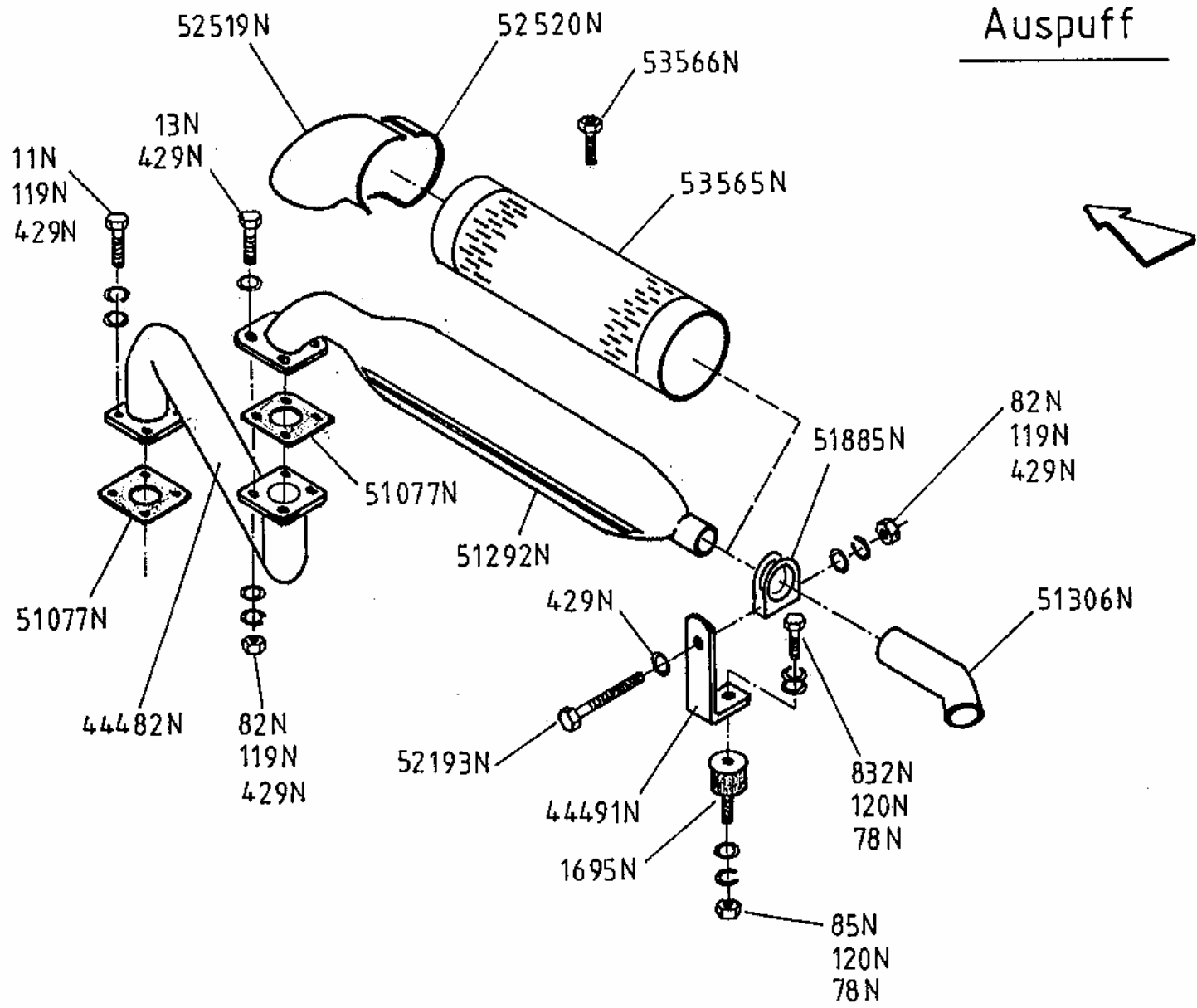



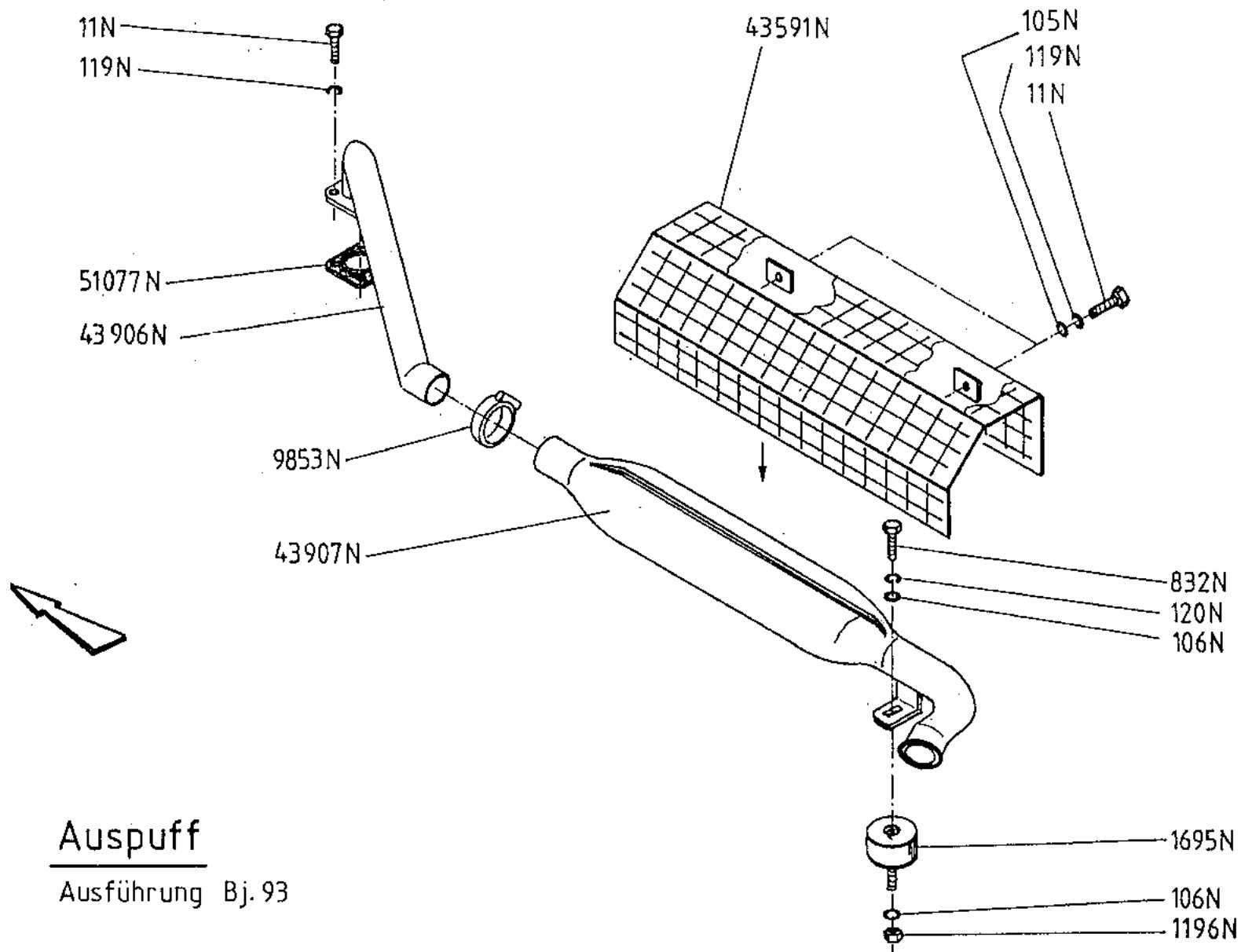

## Auspuff

Ausführung Bj. 93

14 A

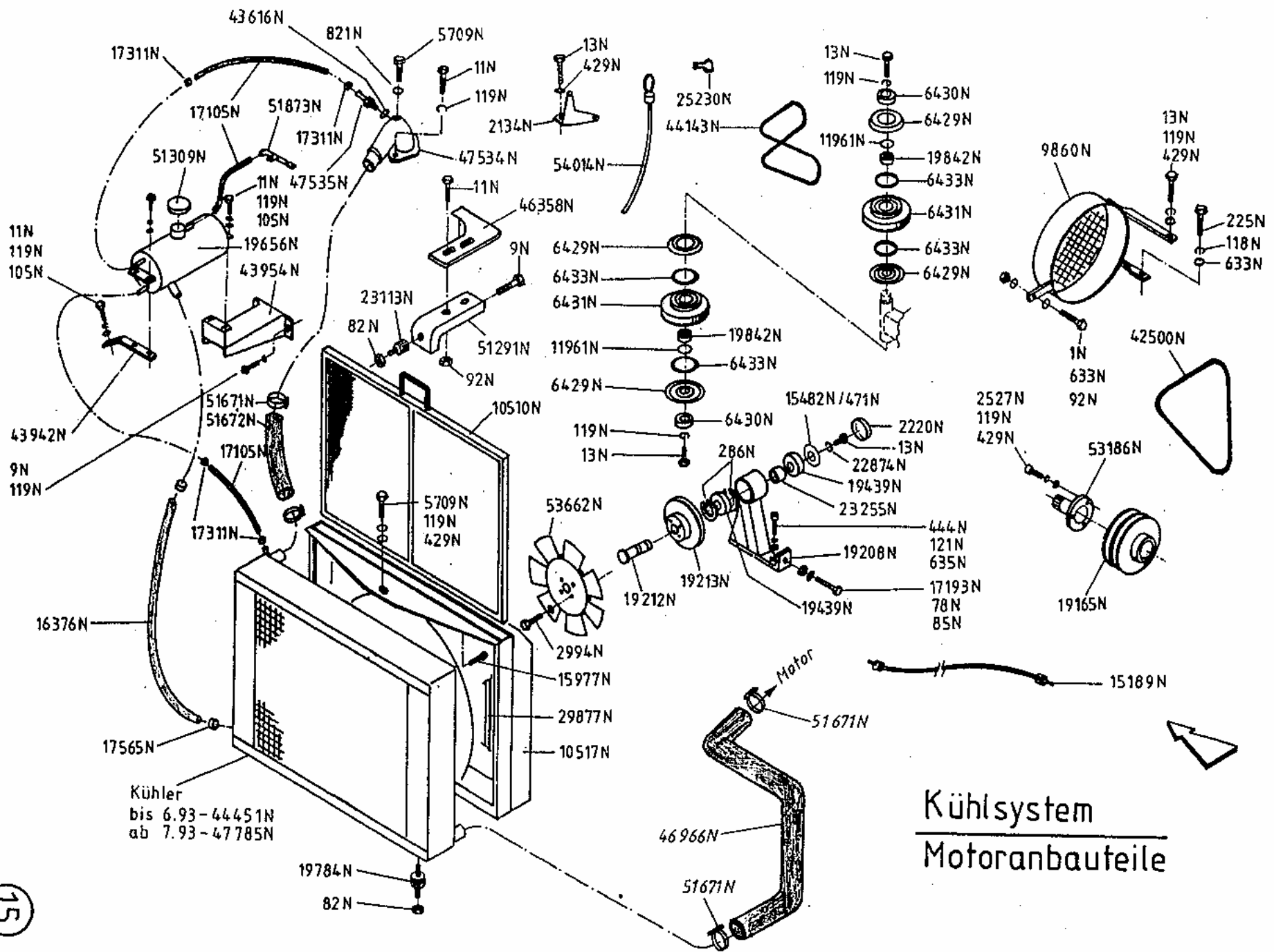

**Kühlsystem**  
**Motoranbauteile**

# Kraftstoffsystem

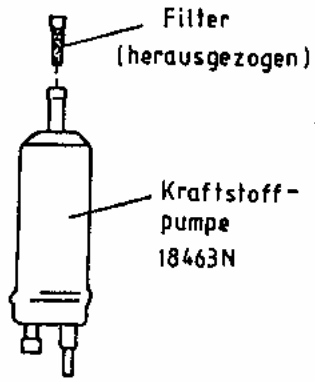

Bei Defekt der Pumpe  
den Filter herausziehen und  
auf Verschmutzung prüfen

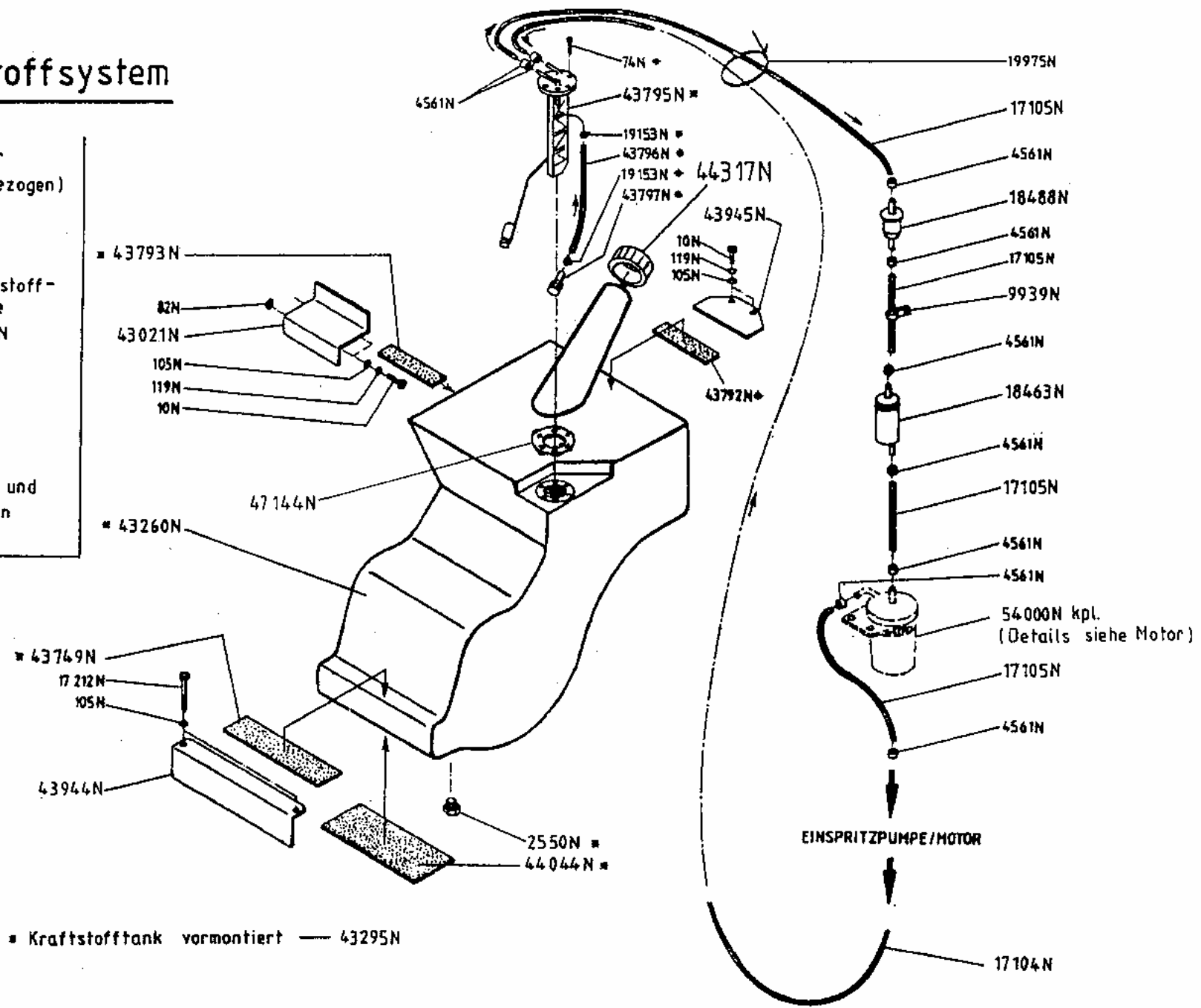

# Hydraulik

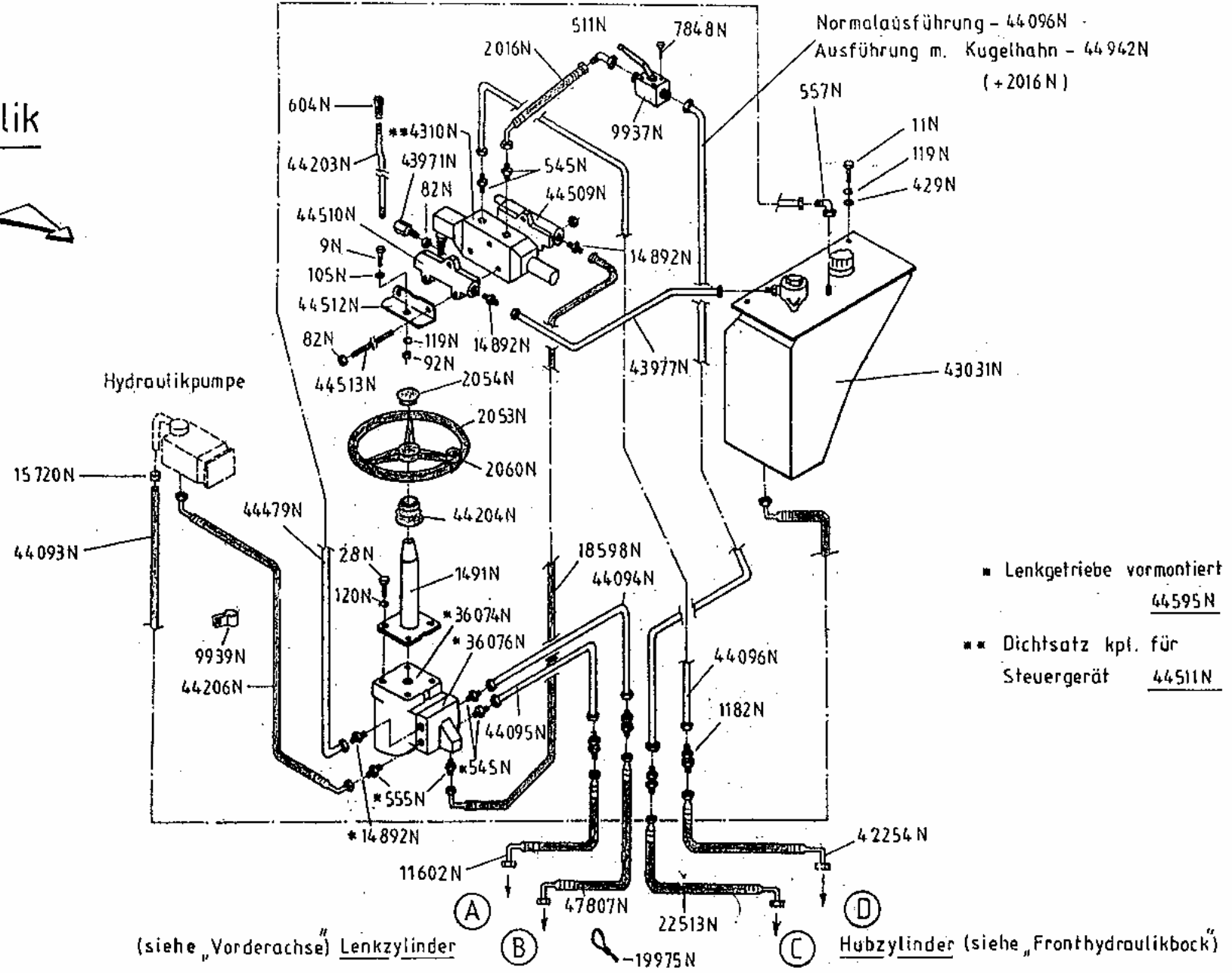

- Lenkgetriebe vormontiert 44595N
- \*\* Dichtsatz kpl. für Steuergerät 44511N

# Hydraulik - Tank

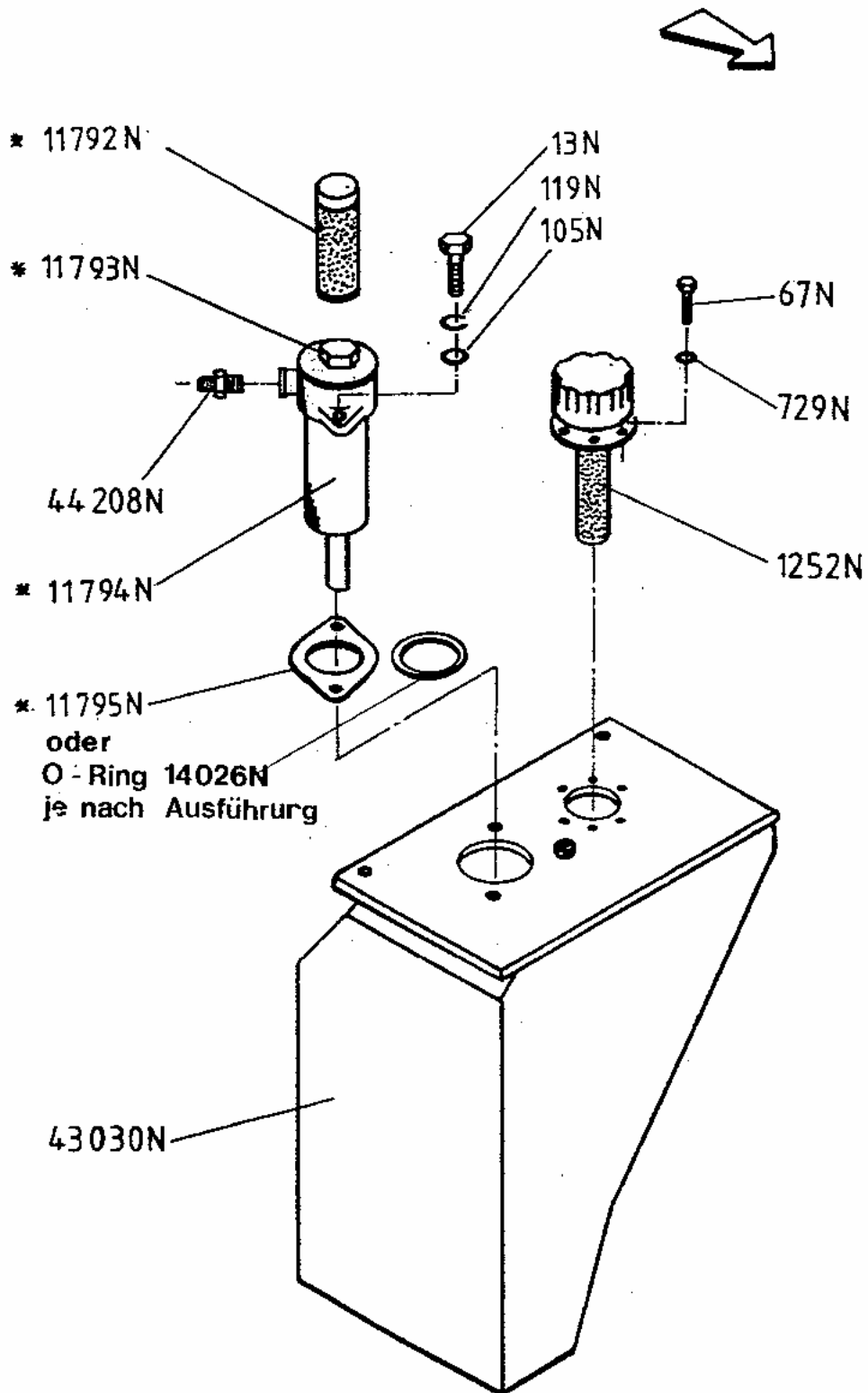

\* Filter kpl. 19287N

# Lenkgetriebe 36074N

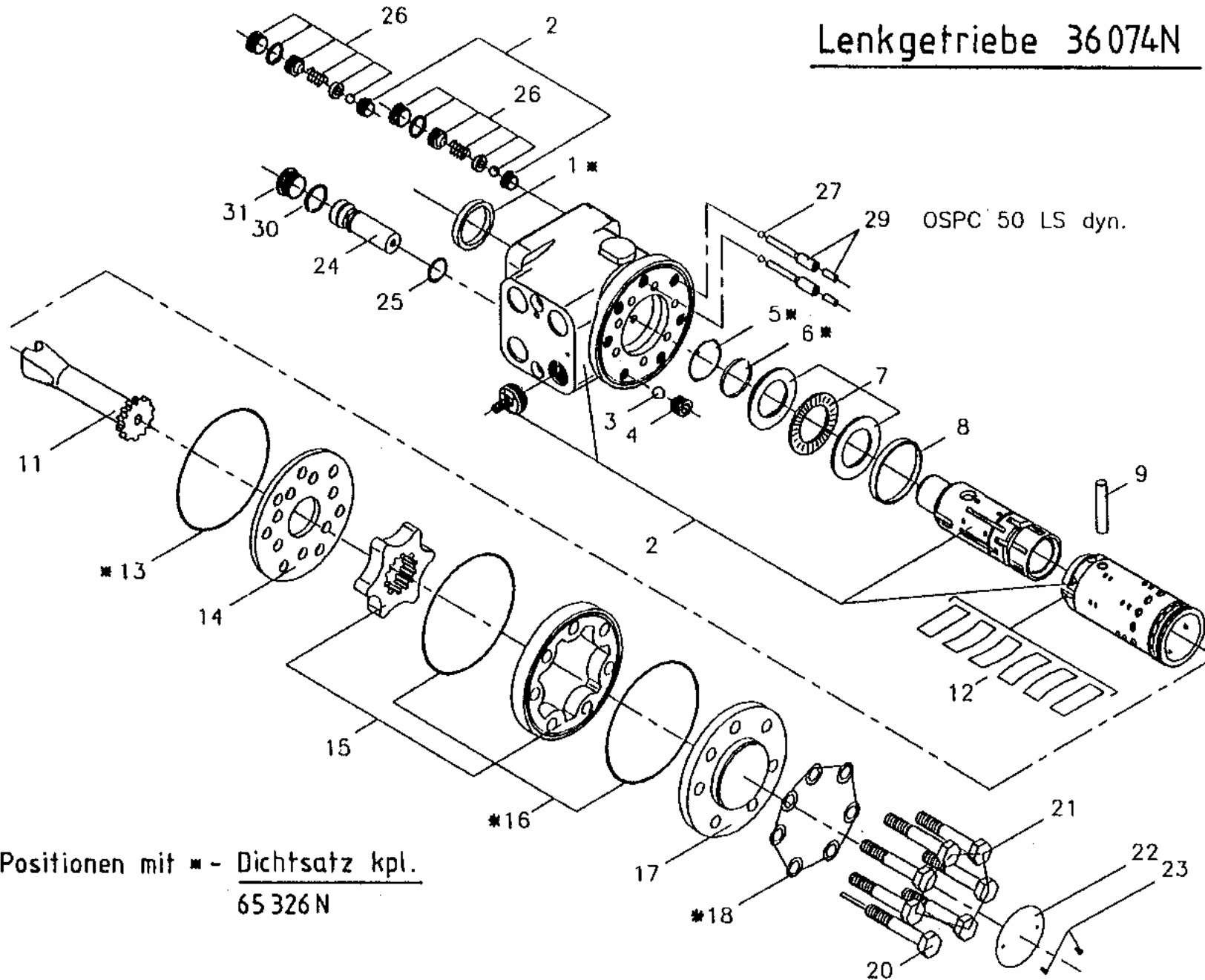

Prioritätsventil 36 076 N

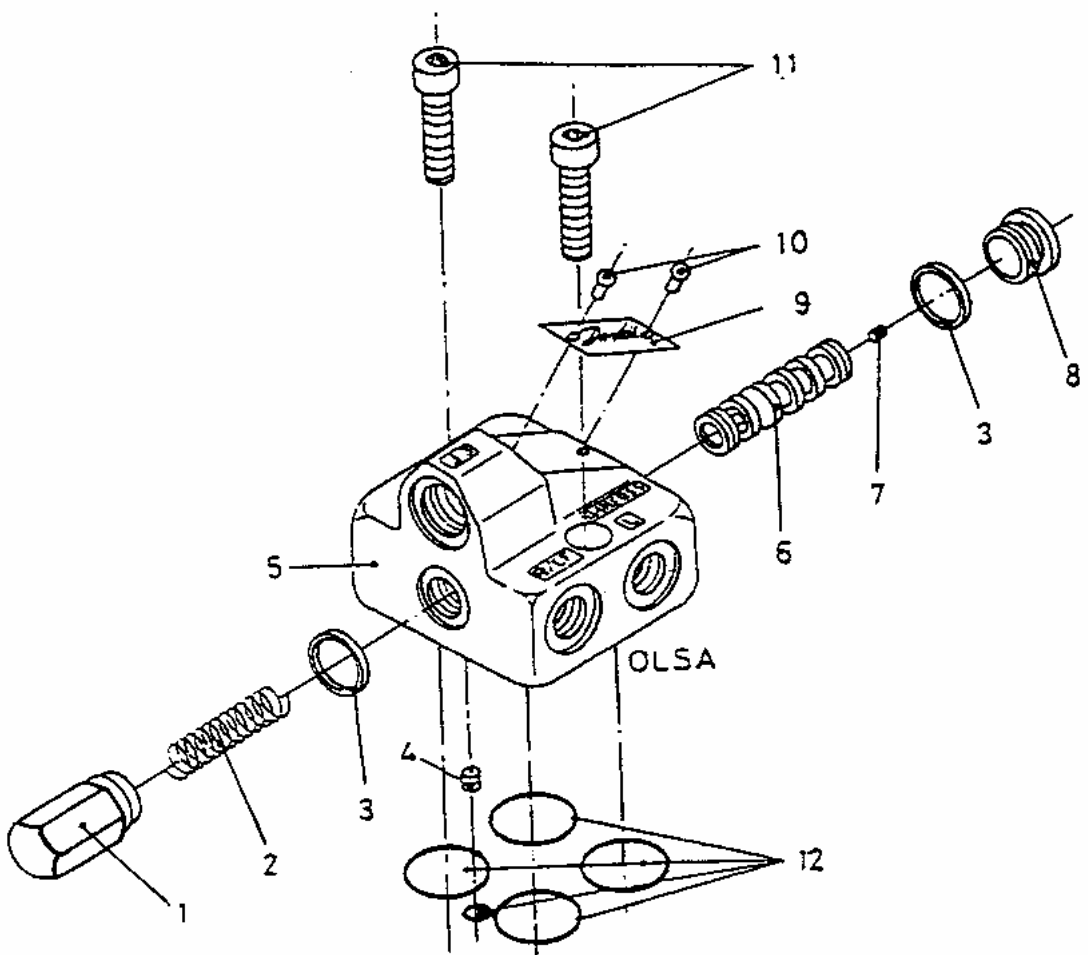

Pos. 12 — Dichtsatz kpl. 44 517N

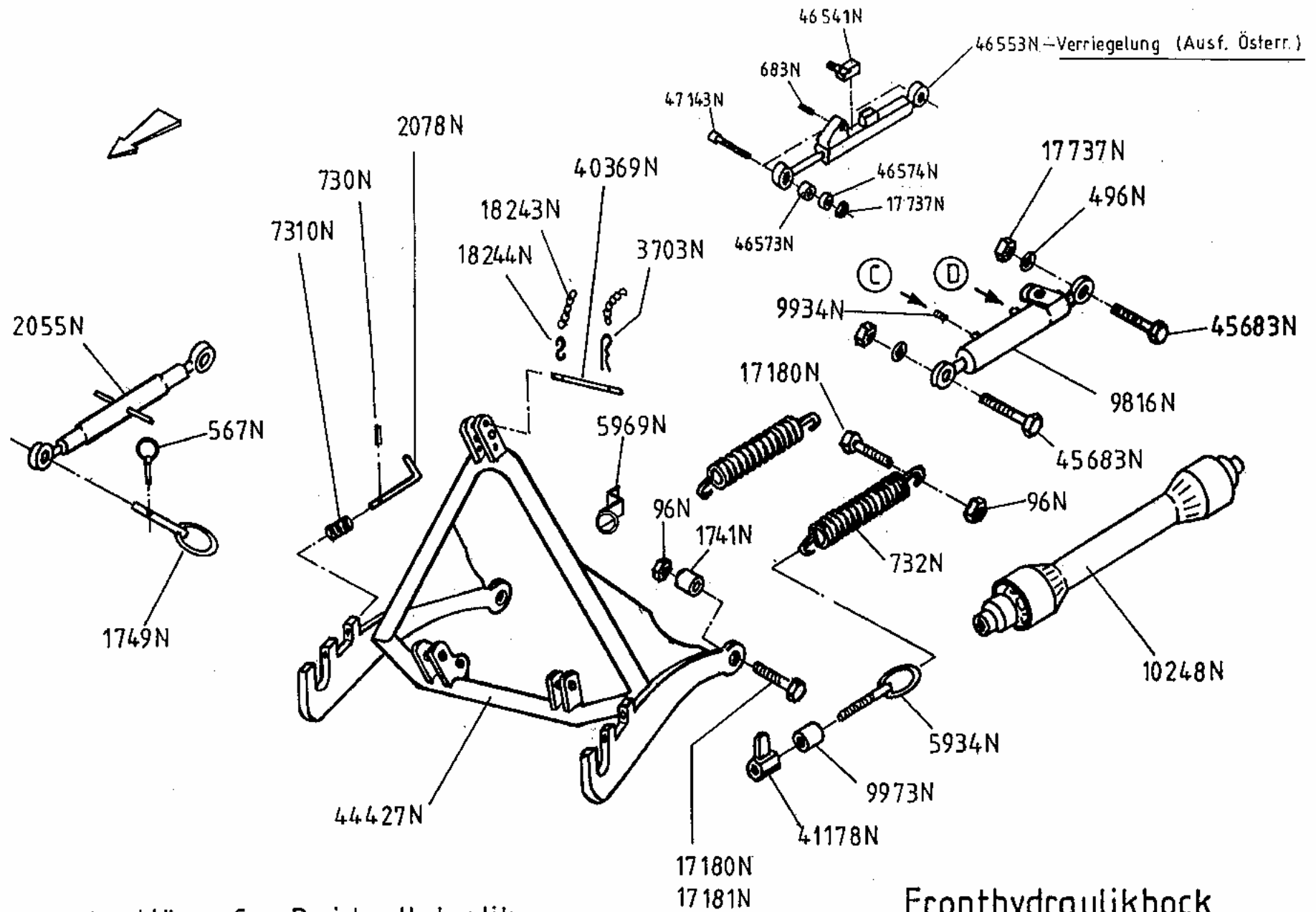

Anschlüsse C u. D siehe Hydraulik

Fronthydraulikbock



Lenkzylinder  
29247N

Heckhydraulik-  
zylinder 19843N

Fronthydraulik-  
zylinder 9816 N

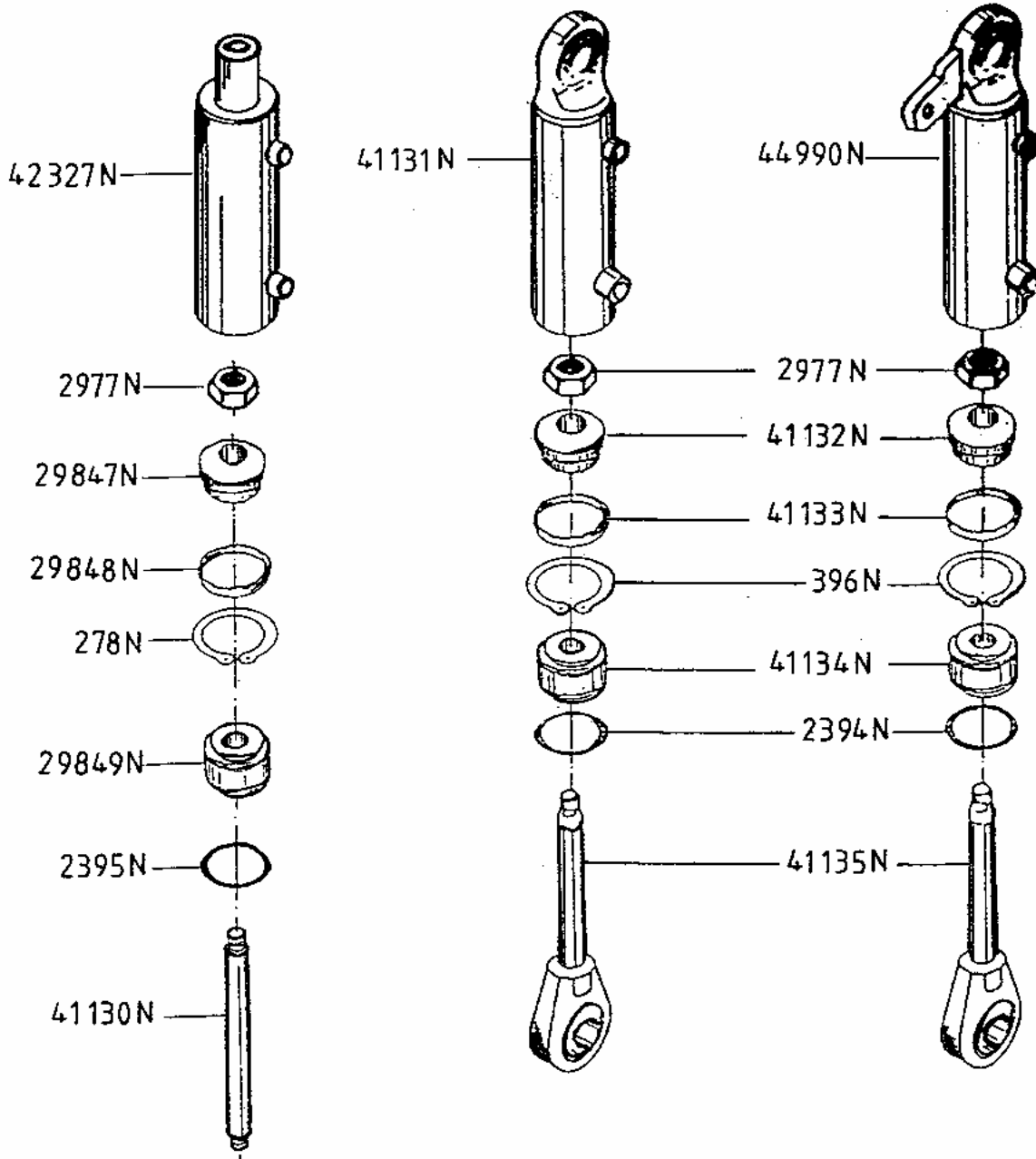

### Hydraulikzylinder

# Zusatzausrüstung Heckhydraulik

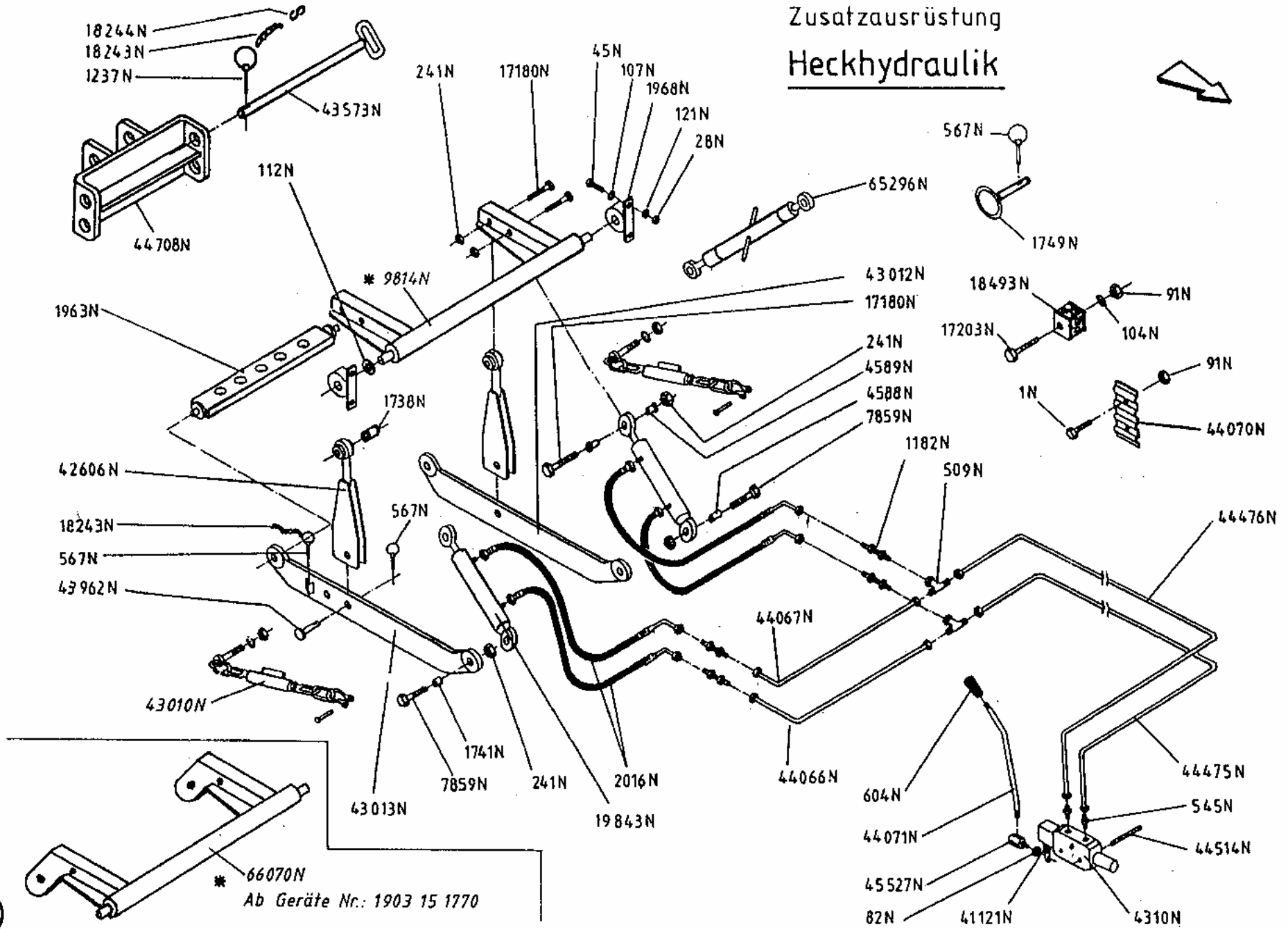

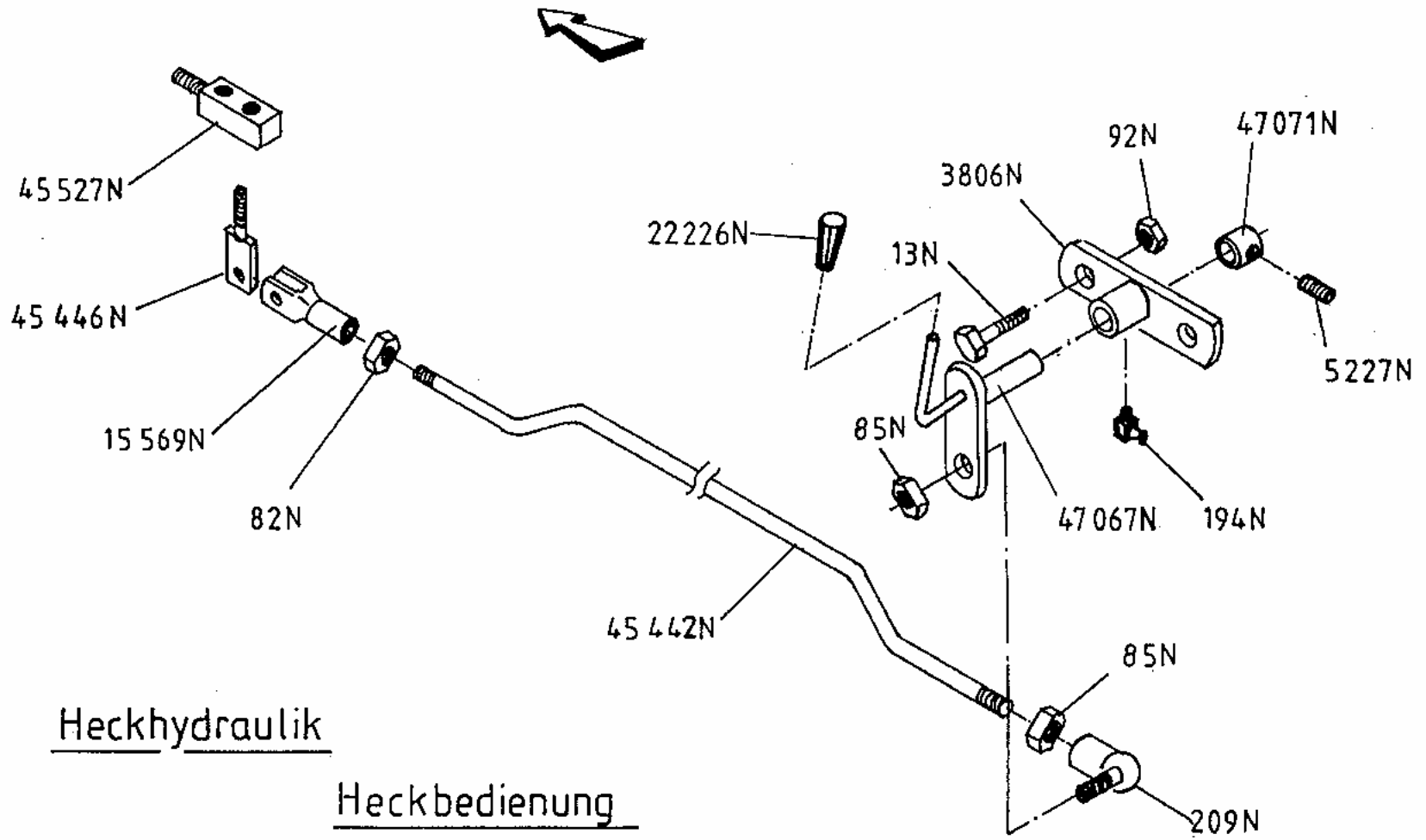

Heckhydraulik

Heckbedienung

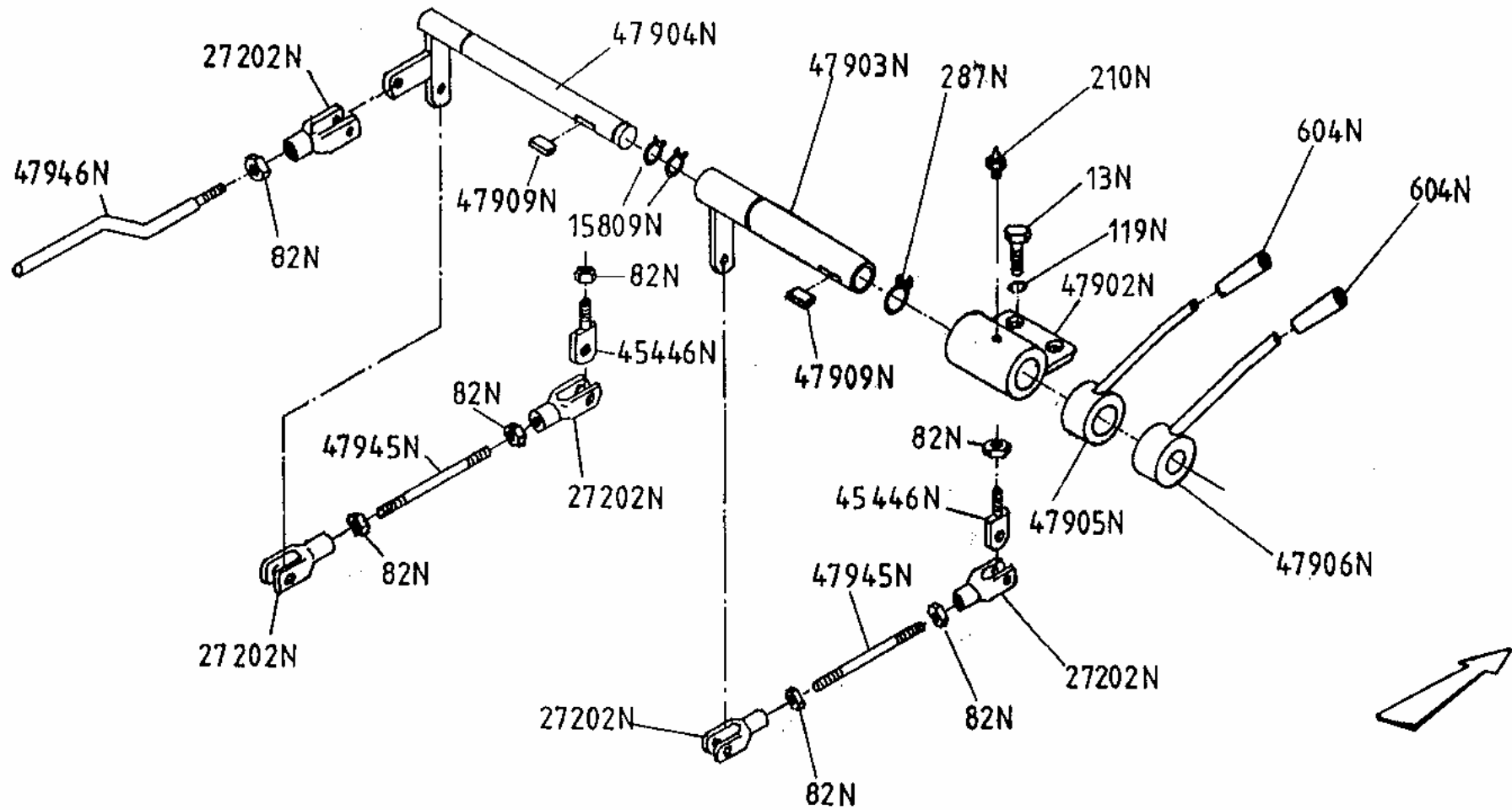

Sonderausführung  
 Steuerhebel 1.+2. Steuerkreis

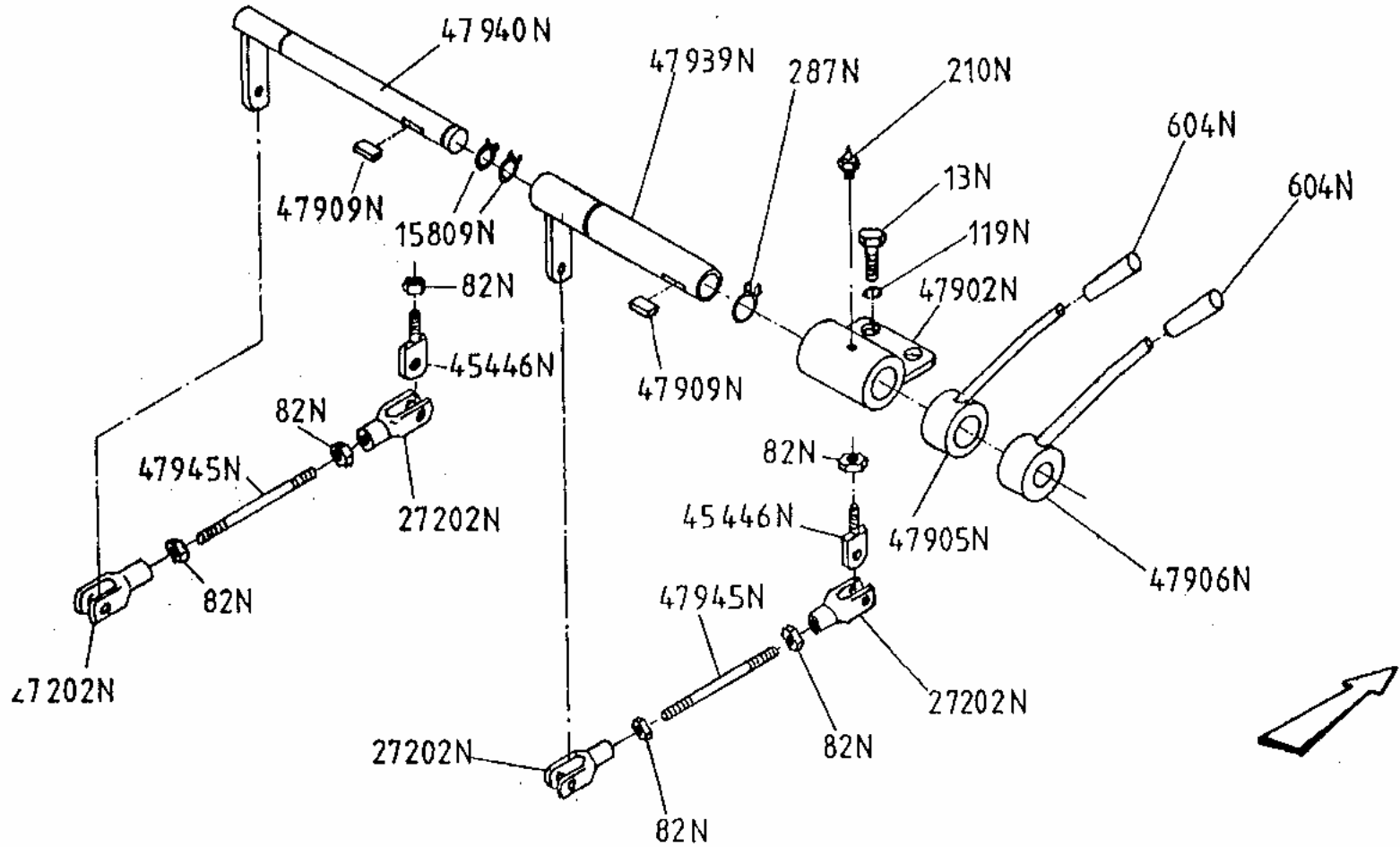

Sonderausführung  
Steuerhebel 3.+4. Steuerkreis

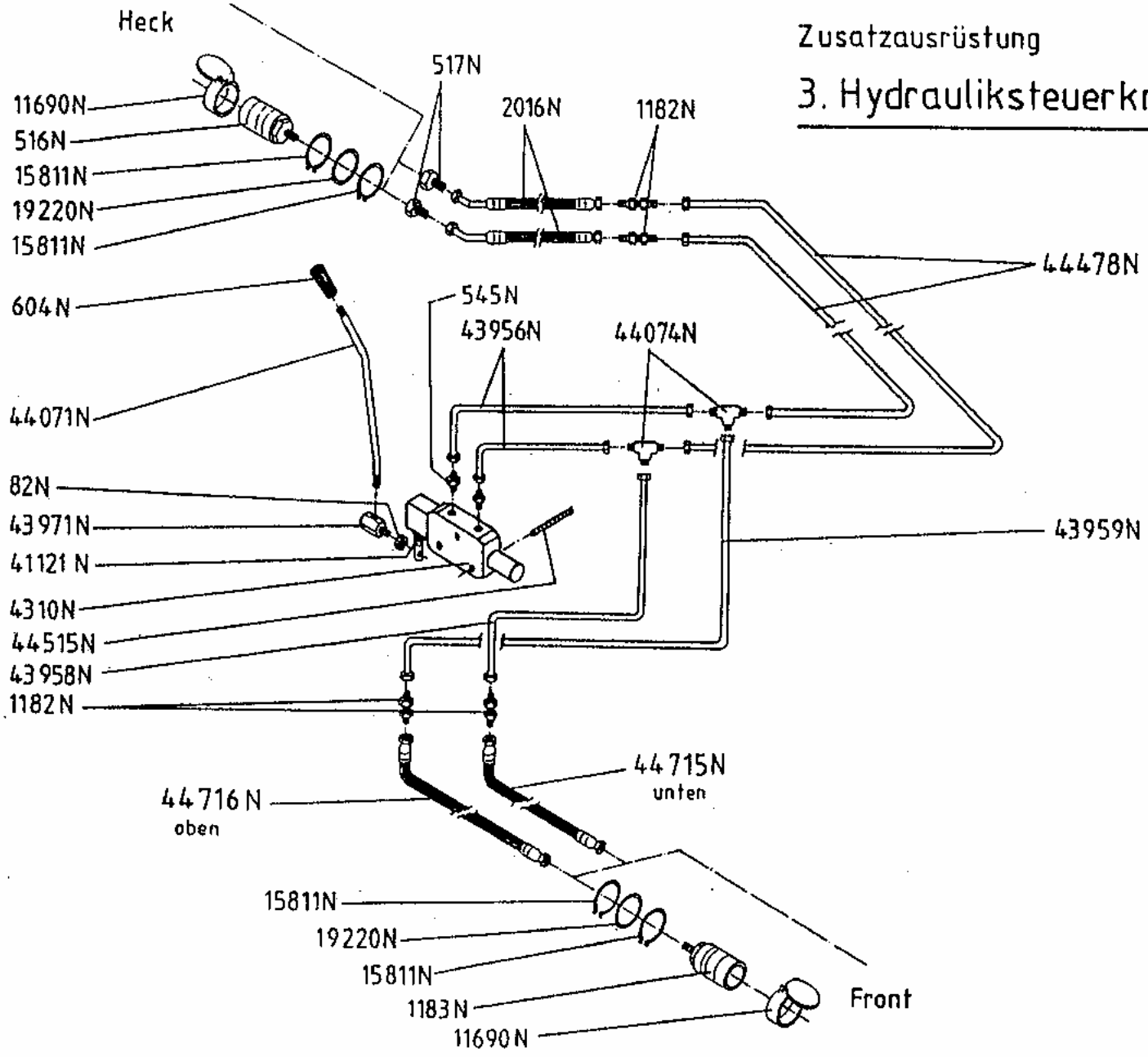

# Montageanleitung für Hydraulische Hubentlastung KOMBI TRAK 1903 S/SD 15"

[ Für nachträglichen Einbau ]

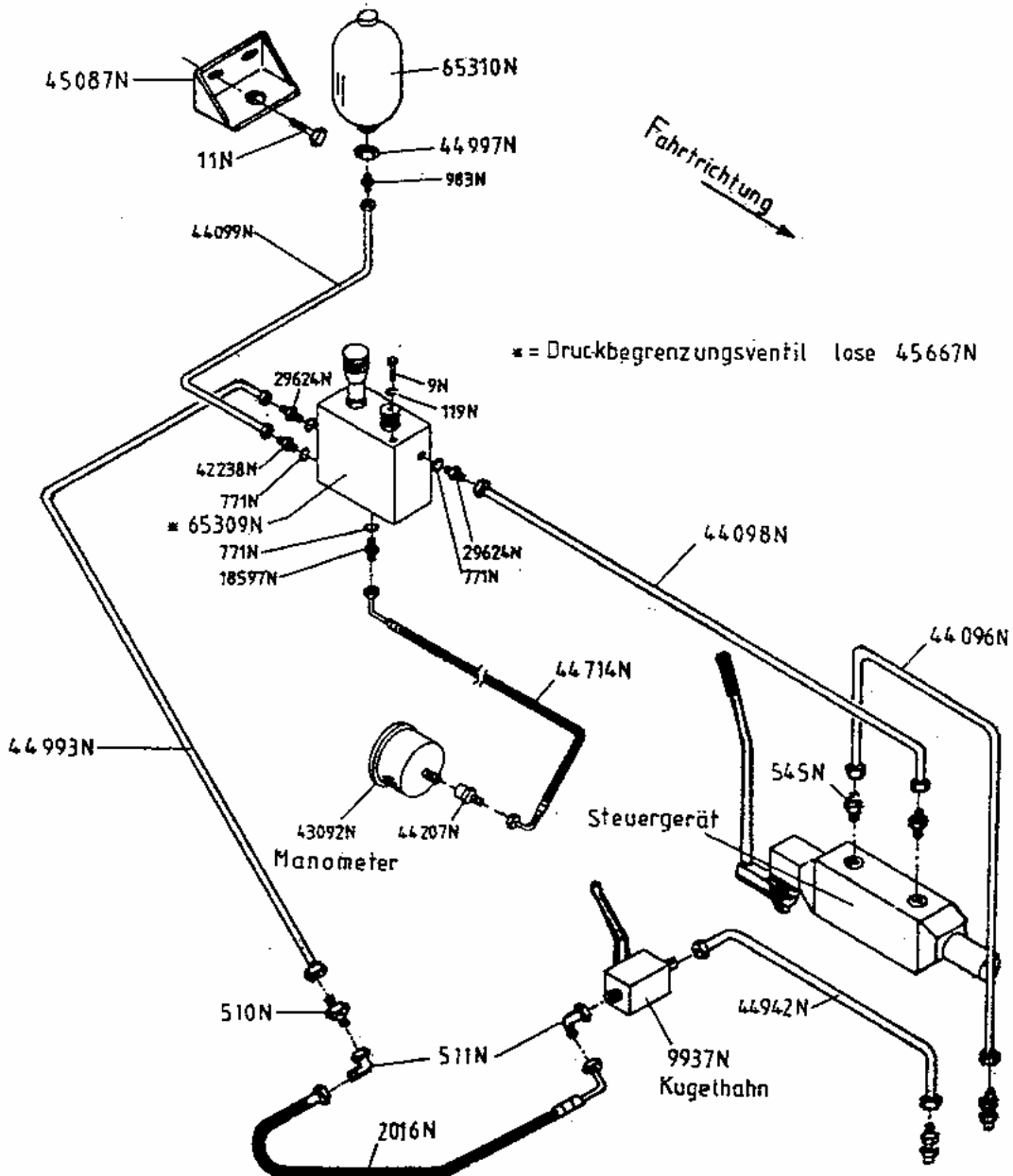

**Achtung!** Unbedingt die vorhandene Drosselschraube 9934N im Fronthydraulikzylinder 9816N ausbauen.

# Vorderachsgetriebe TR7-00-01/DS

Getriebe kpl. 1649N

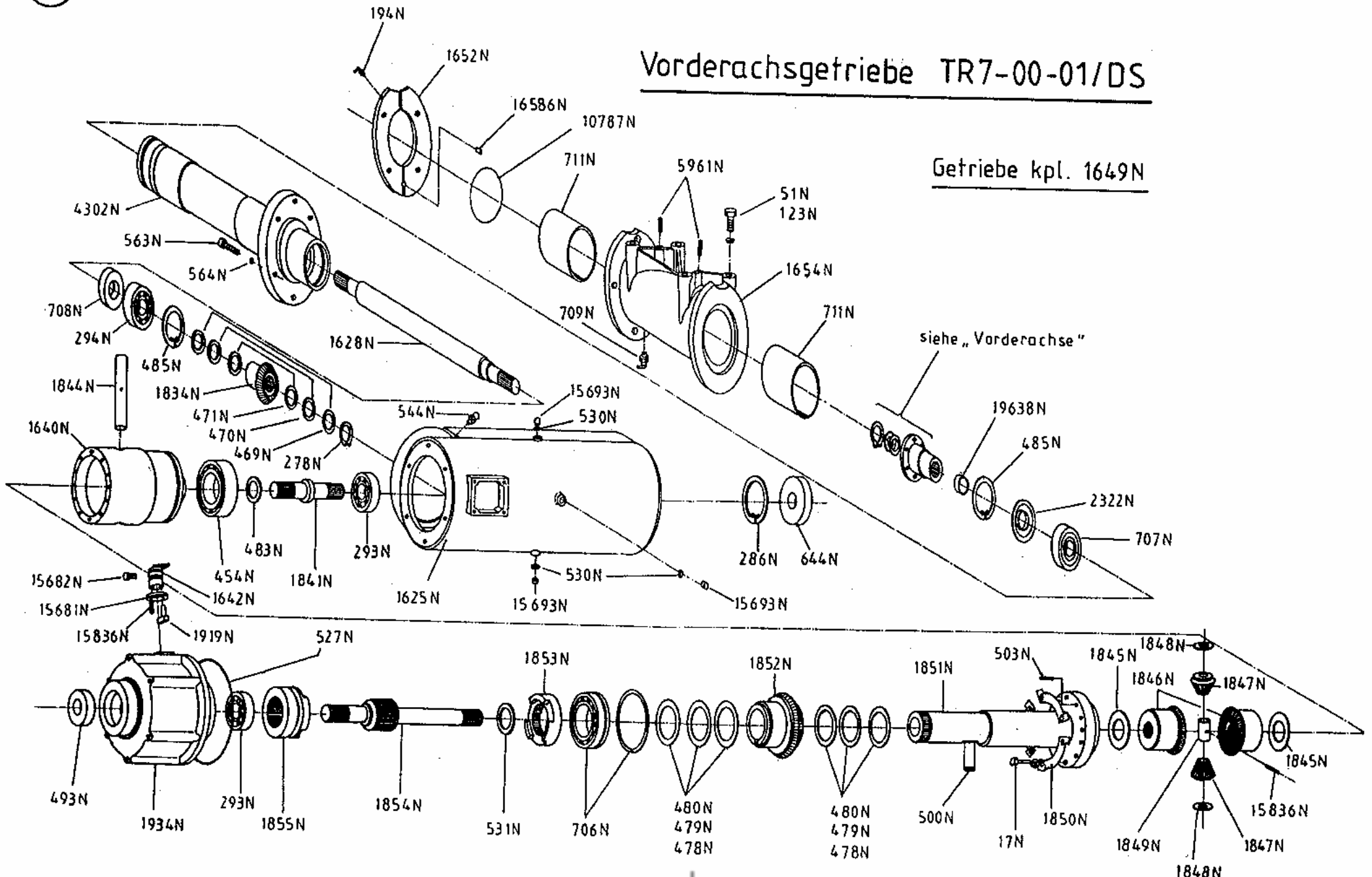



# Lenkgetriebe TR4 L

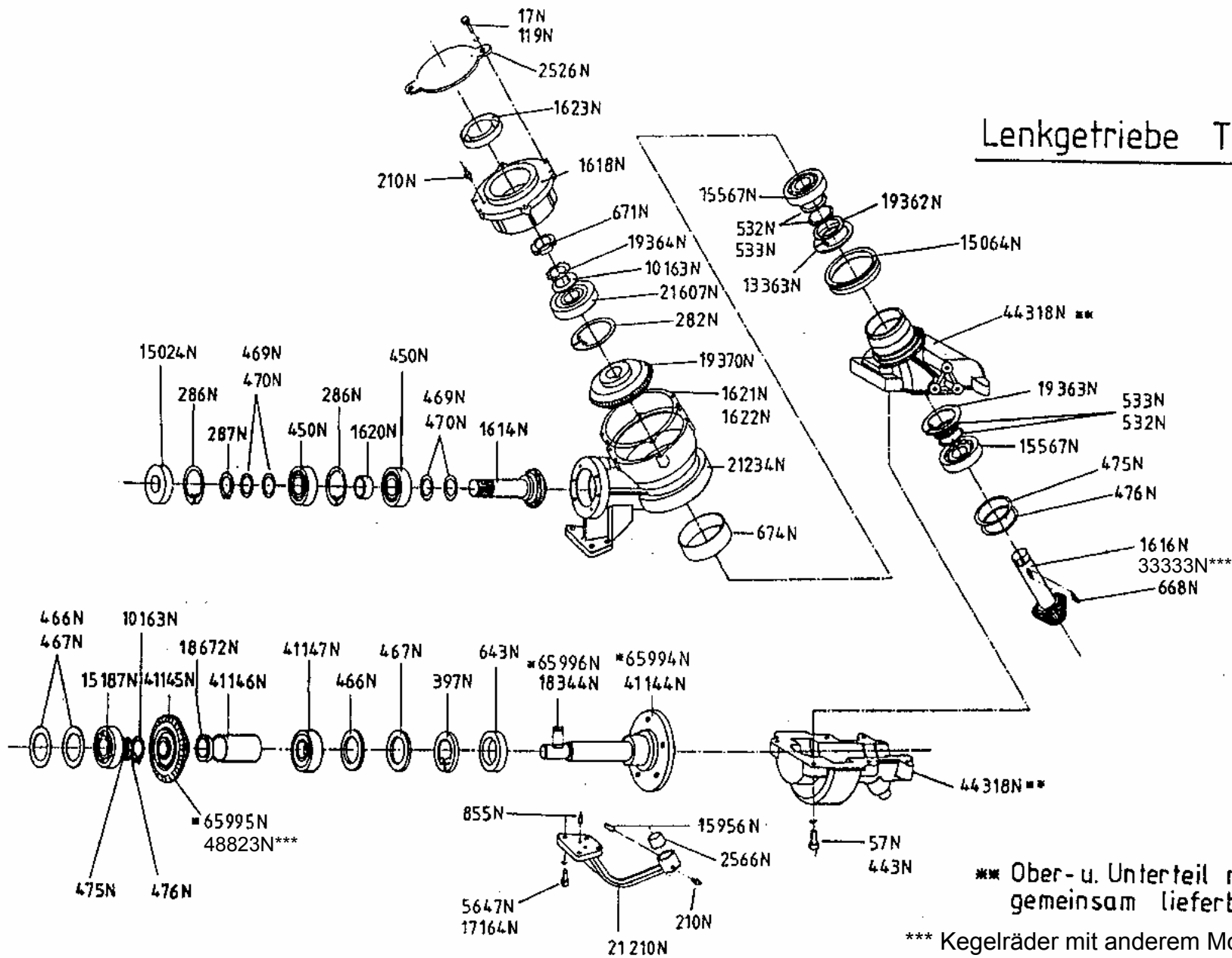

\*\* Ober- u. Unterteil nur  
gemeinsam lieferbar

\*\*\* Kegelräder mit anderem Modul ab Bj. 1995

Pos. ■ = ab Fgst. Nr. 1903 SD15 1710

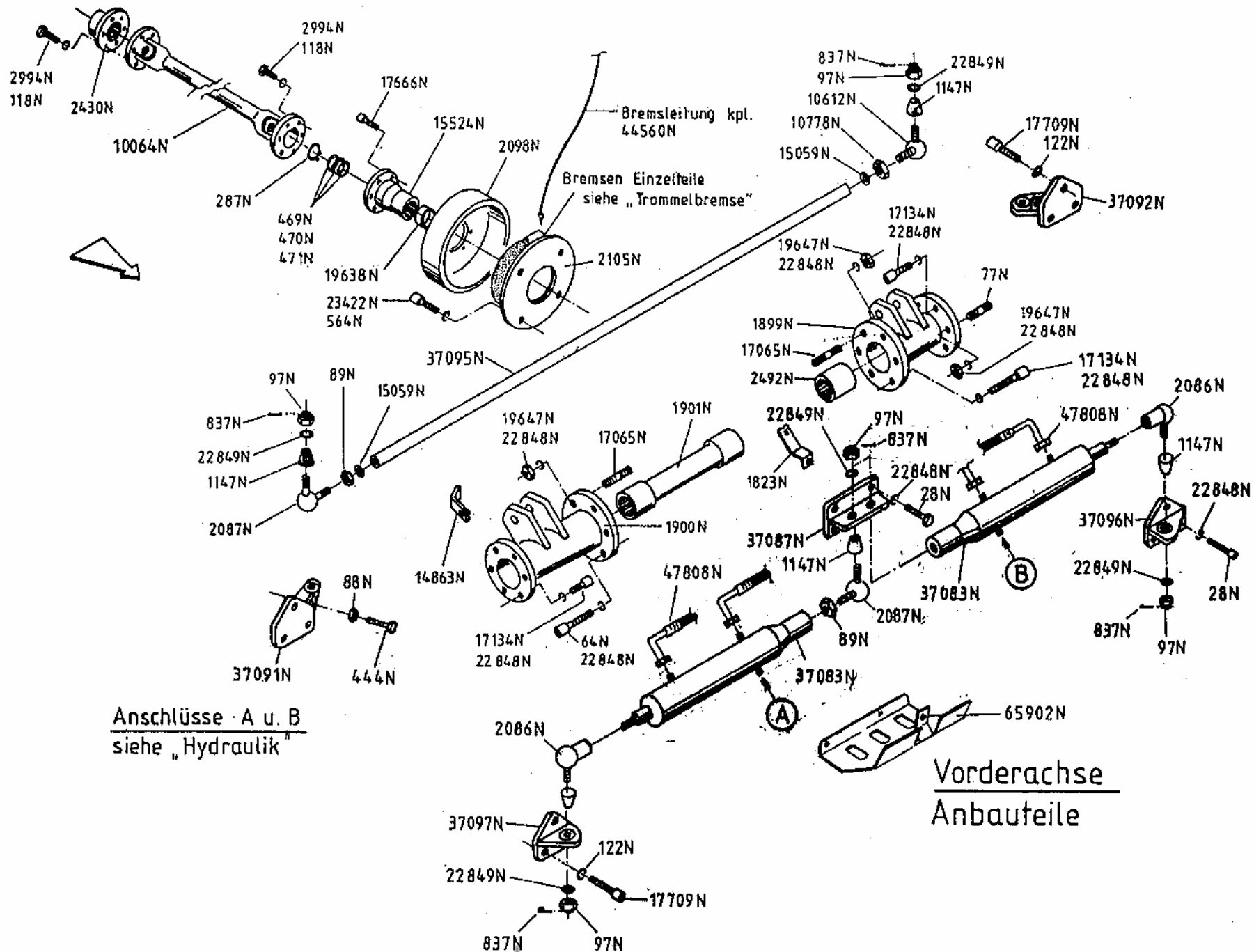

Anschlüsse A u. B  
siehe „Hydraulik“

# Trommelbremse

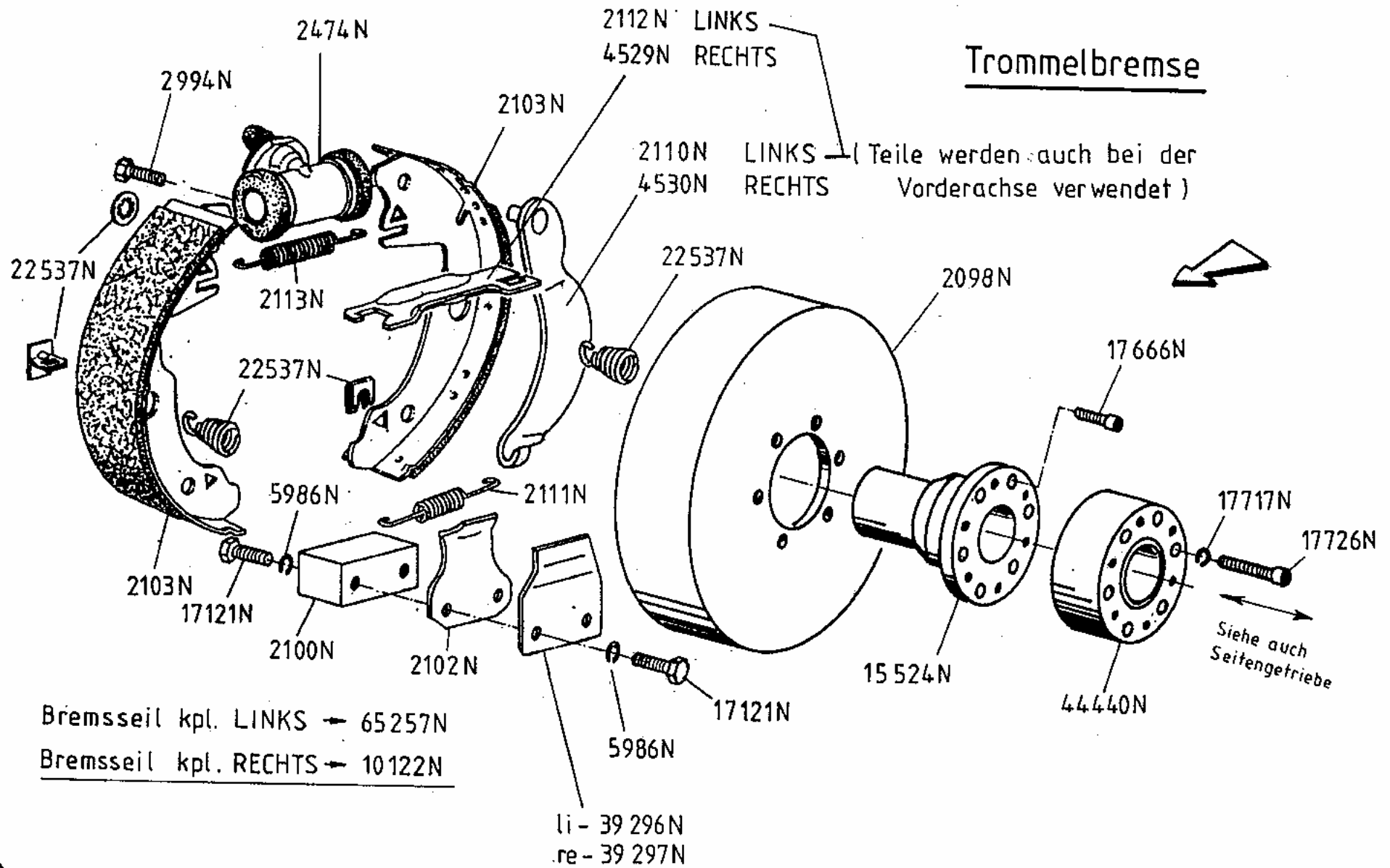

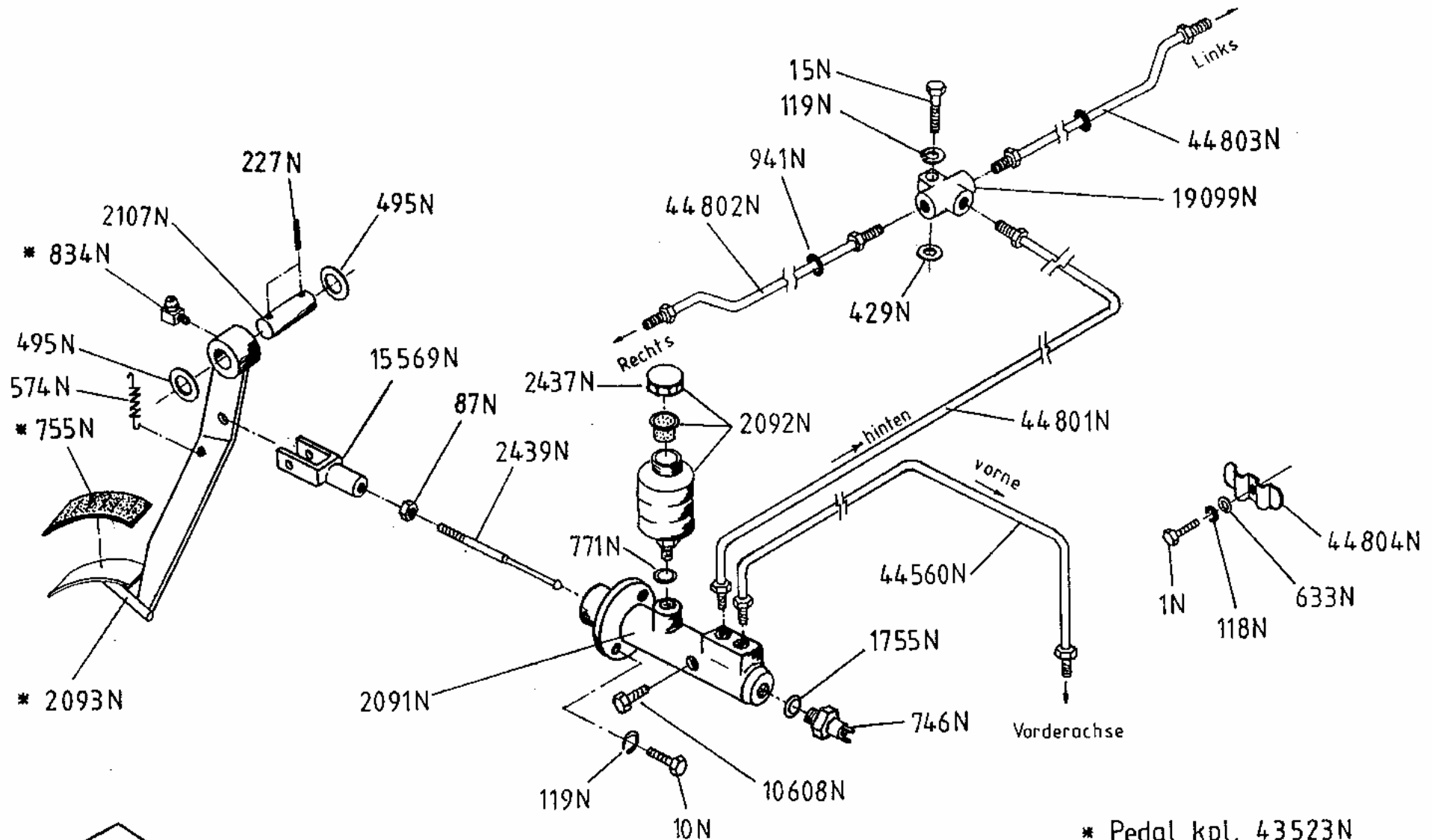

Bremsflüssigkeit DOT 4  
5 Liter Kanister - 17842N

\* Pedal kpl. 43523N

Fußbremse (Hauptbrems-  
zylinder)

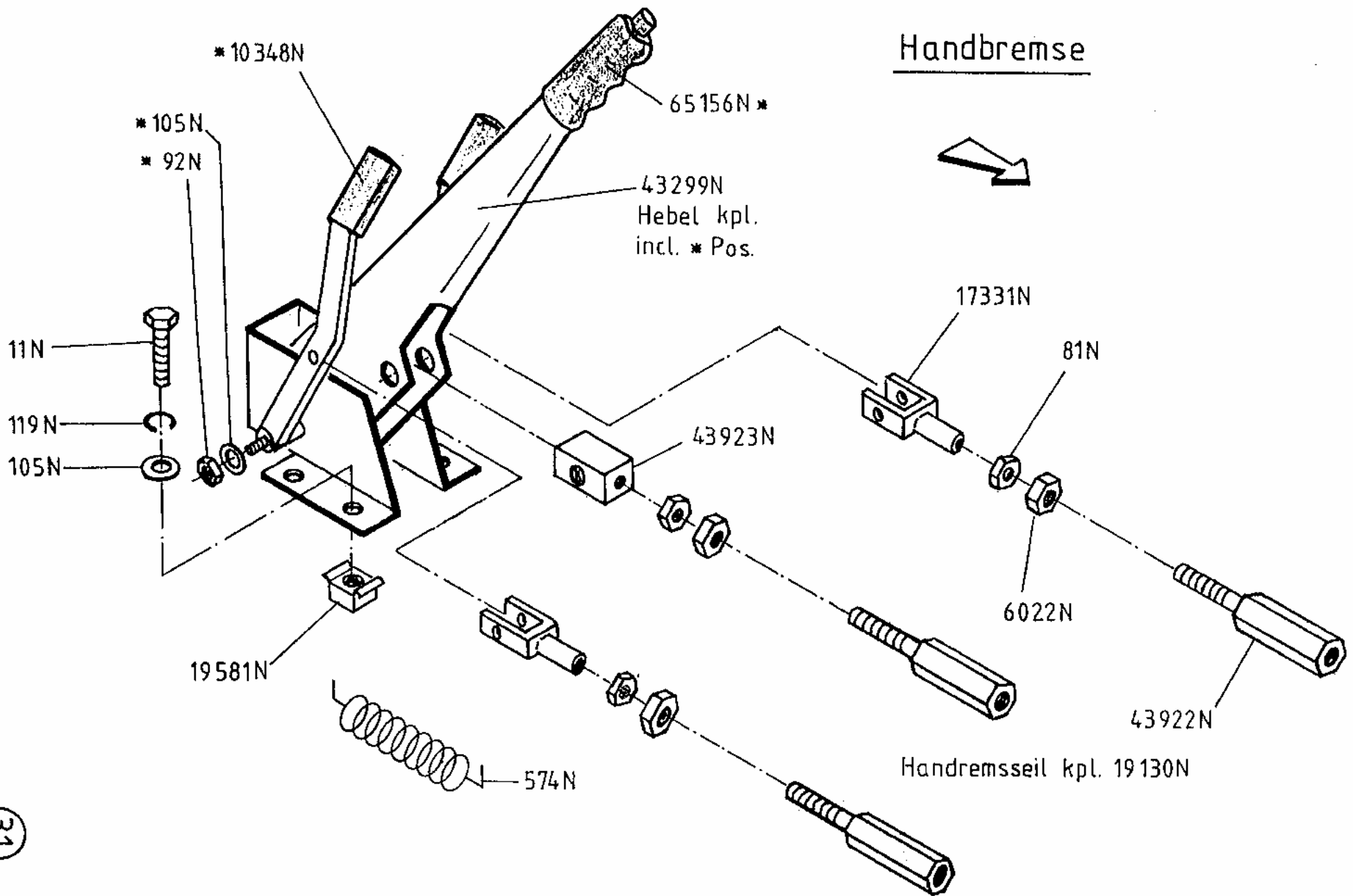

Handbremse



32

Schalt turm

# Gangschaltung

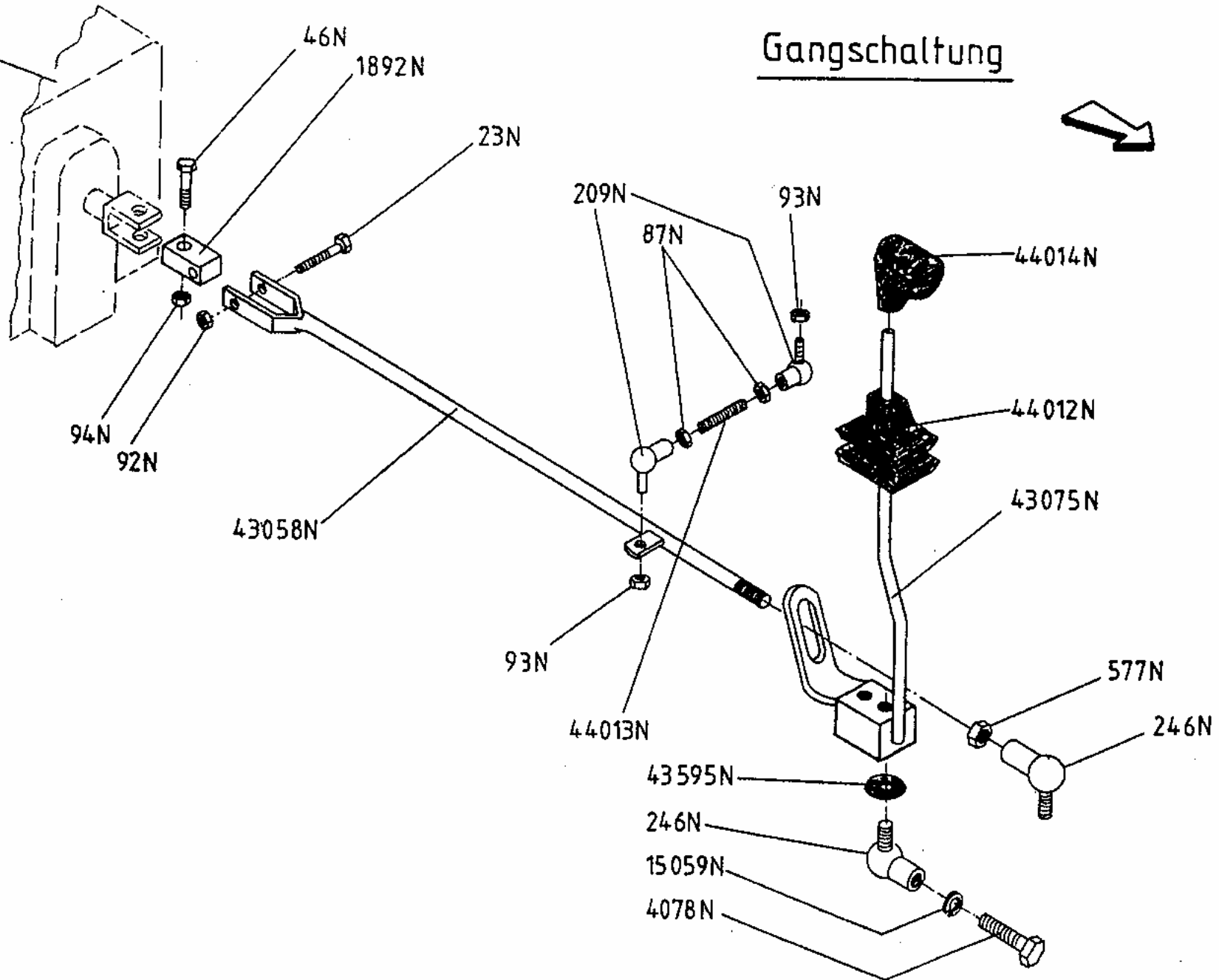

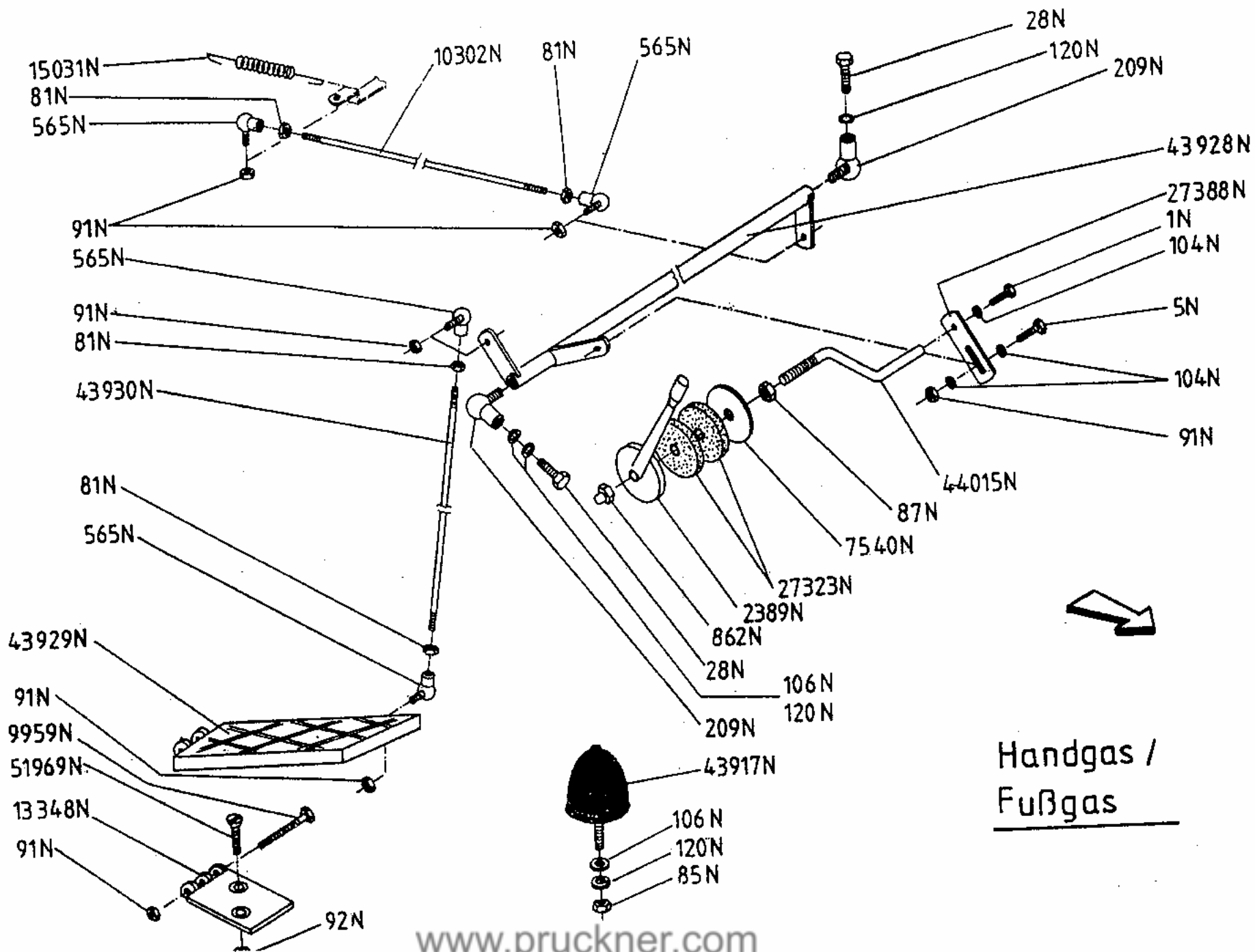

Handgas /  
Fußgas

# Differentialsperre vorne

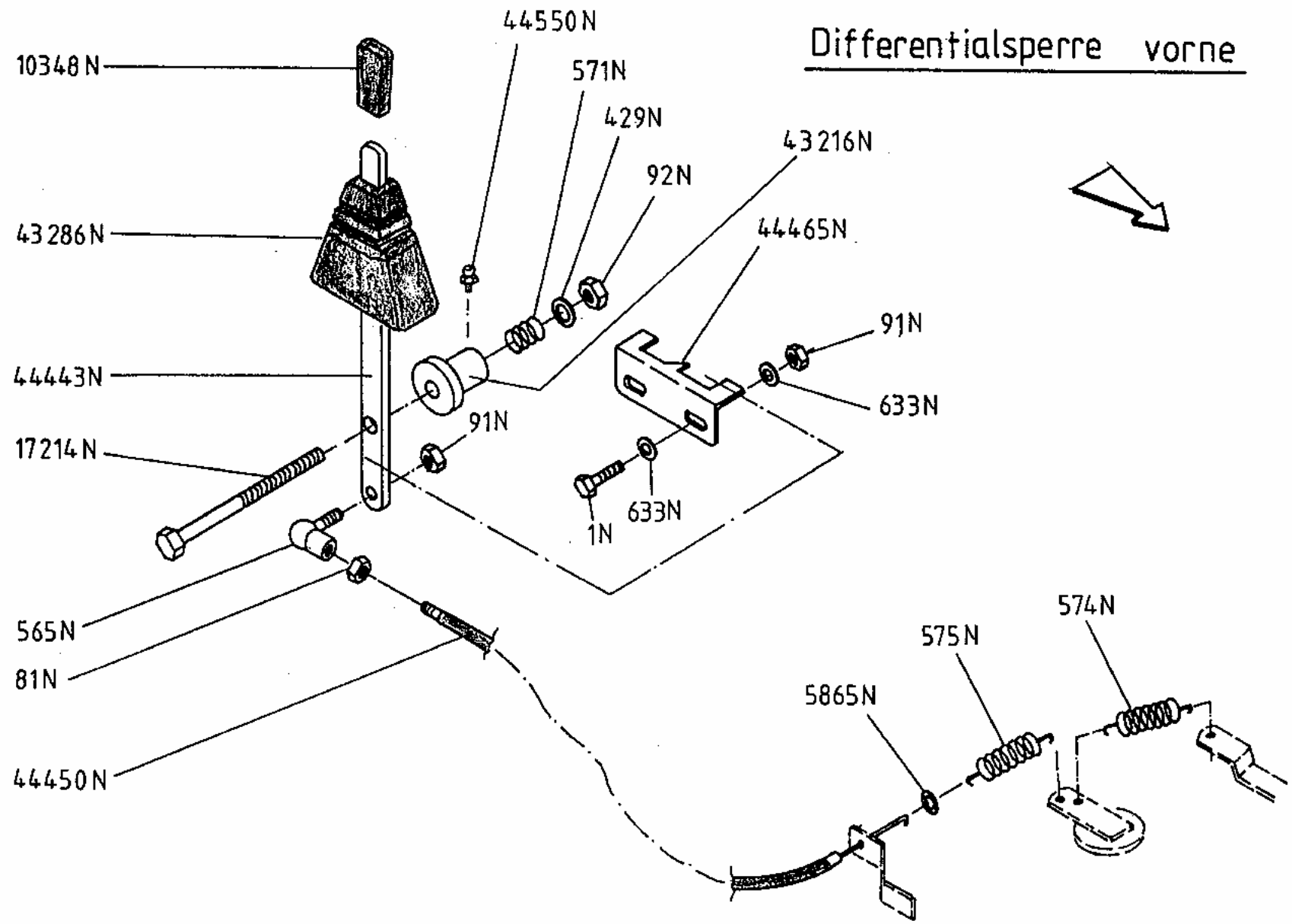



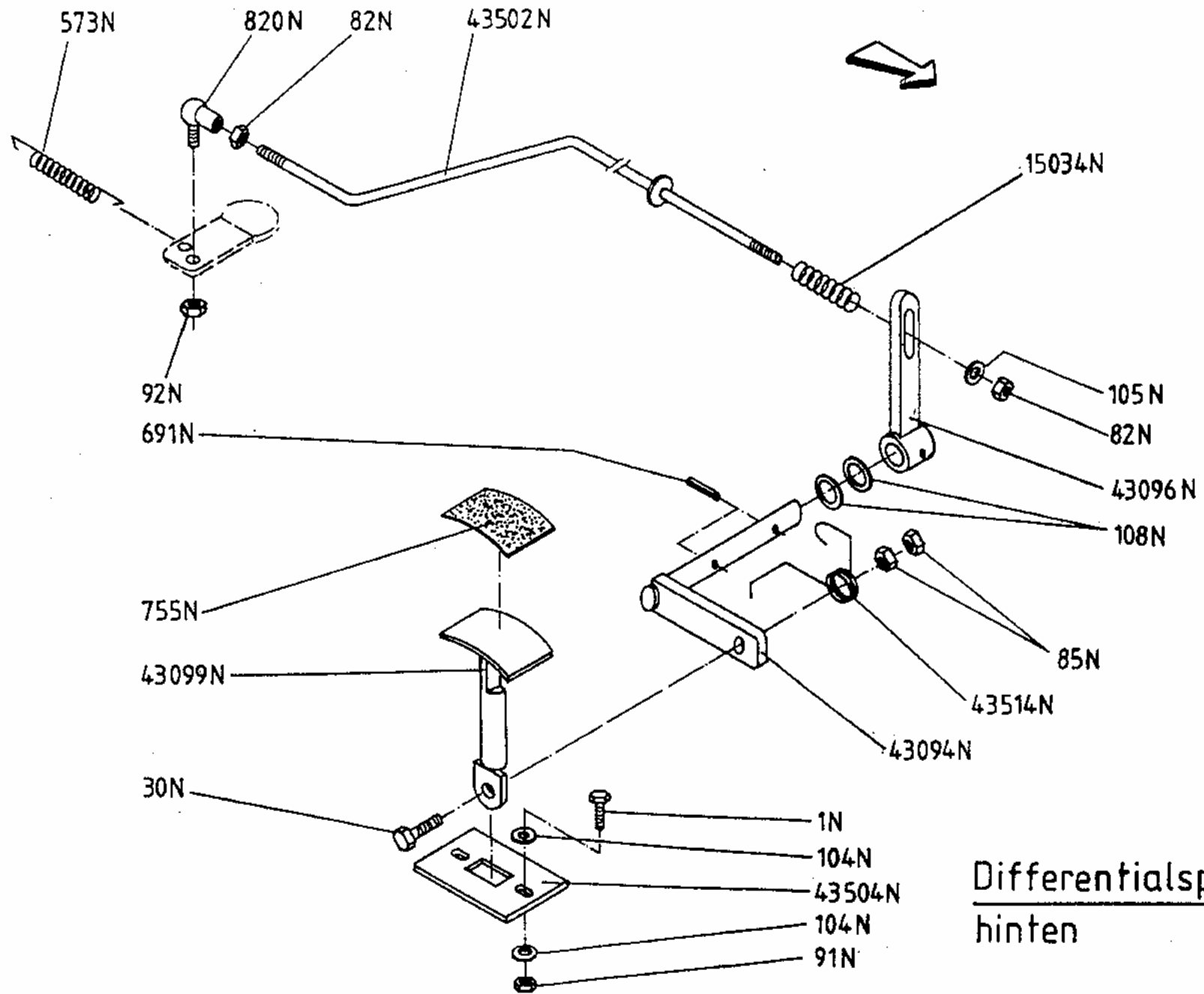

Differentialsperre  
hinten

Zapfwellenkupplung mech.

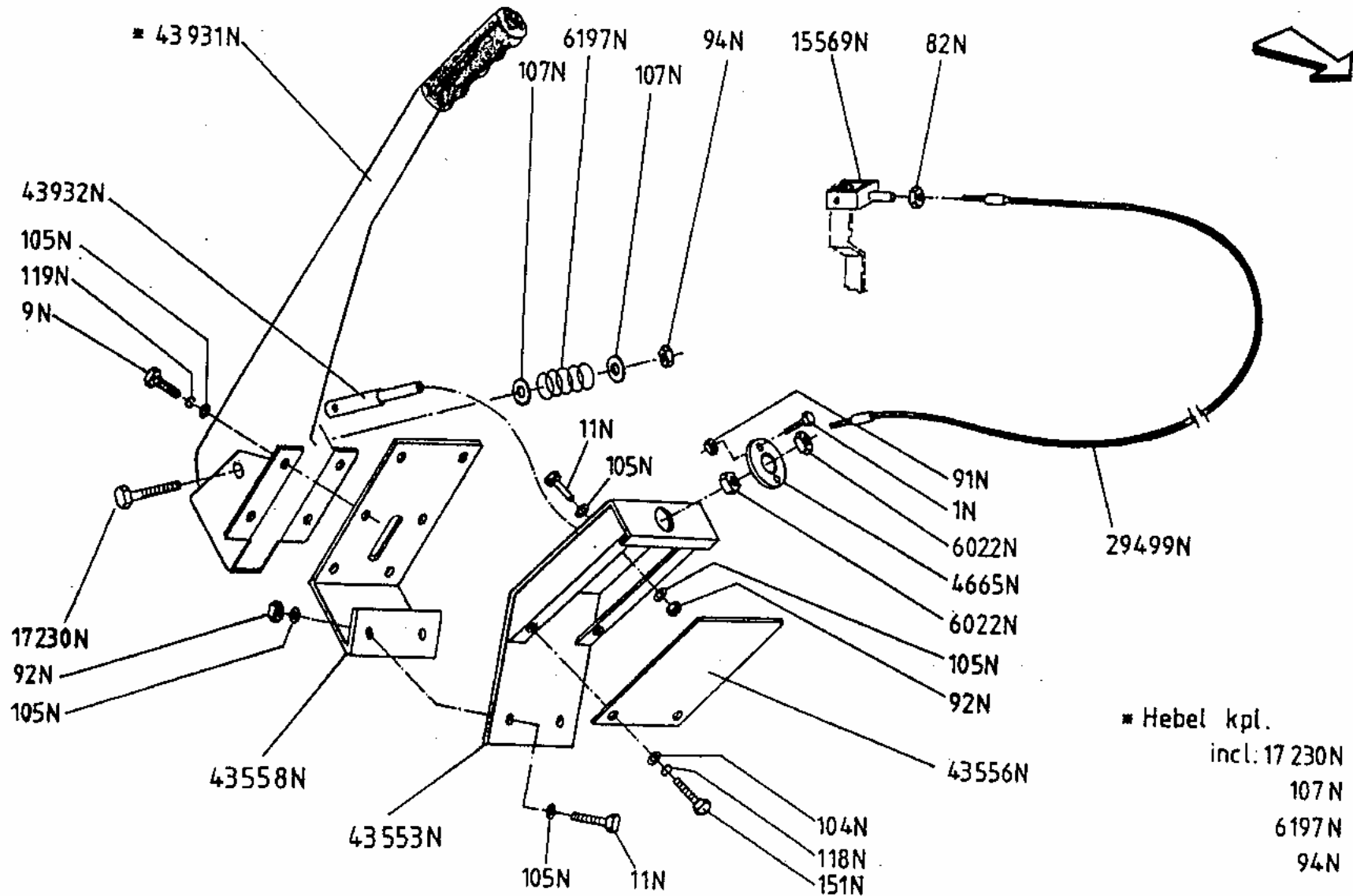

- \* Hebel kpl.
- incl: 17 230N
- 107 N
- 6197 N
- 94 N

# Zapfwellenschaltung

540 - 1000 U/min

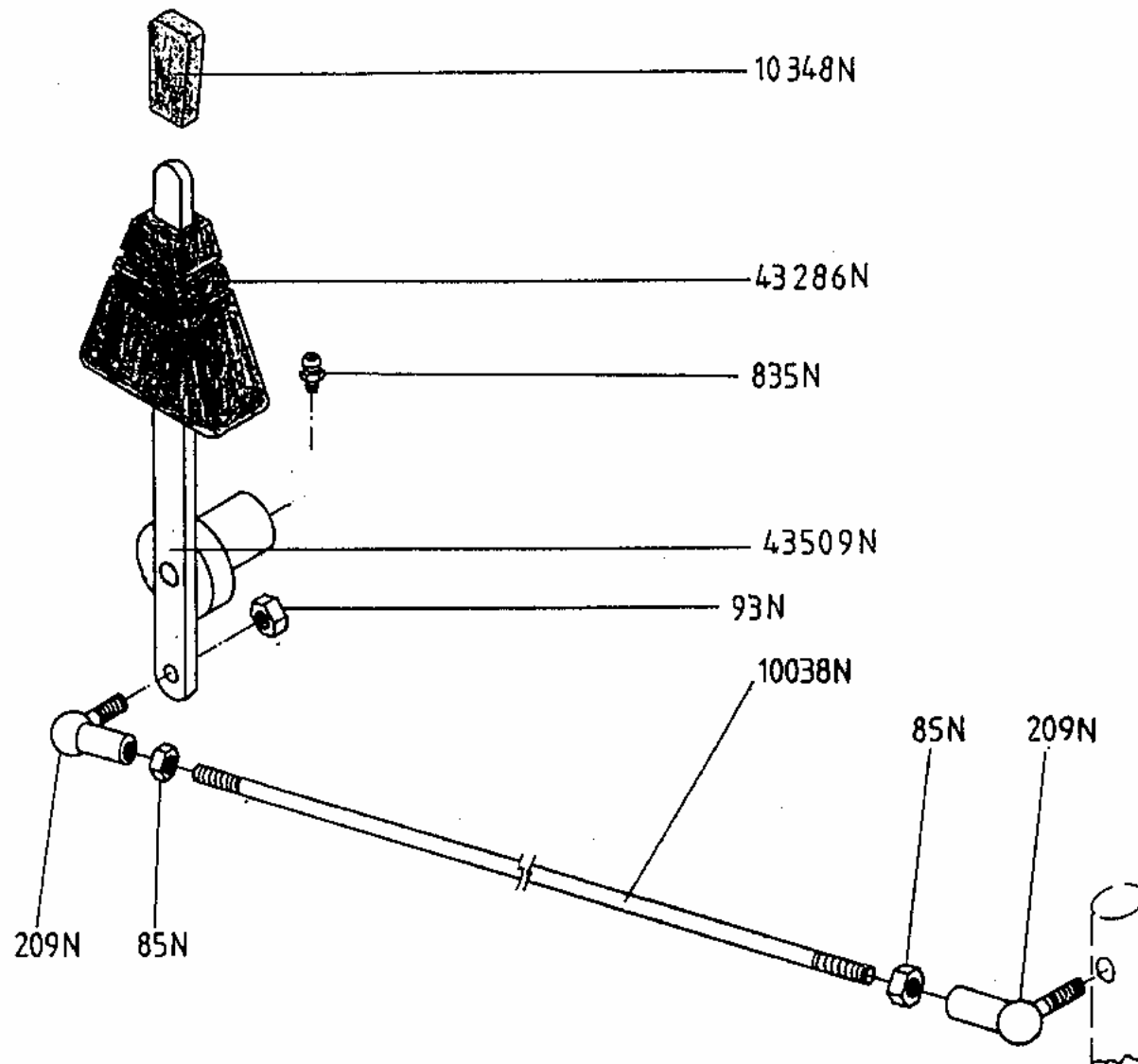



# Zapfwellenschaltung hinten

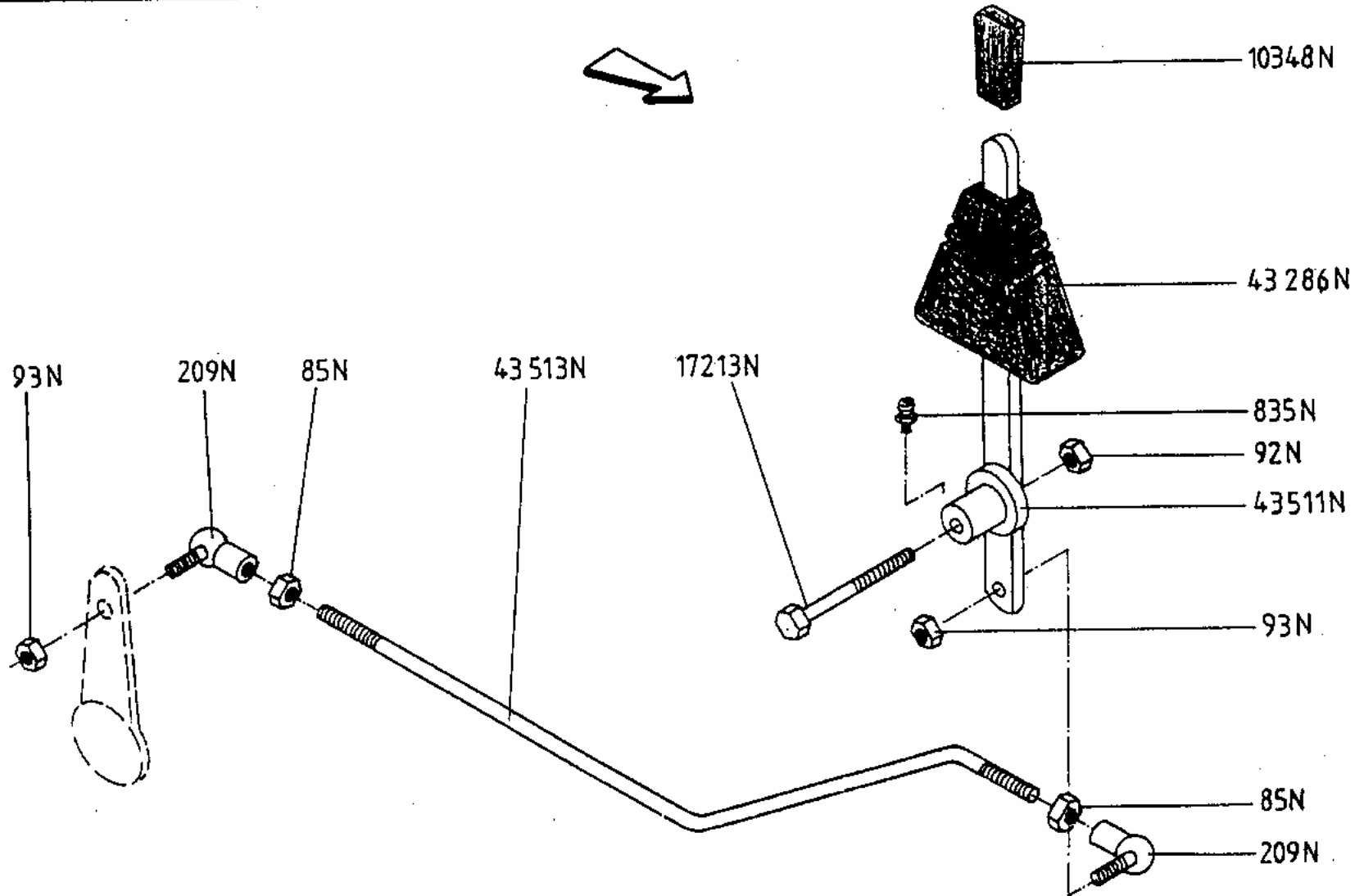

Schaltung VOR-RETOUR

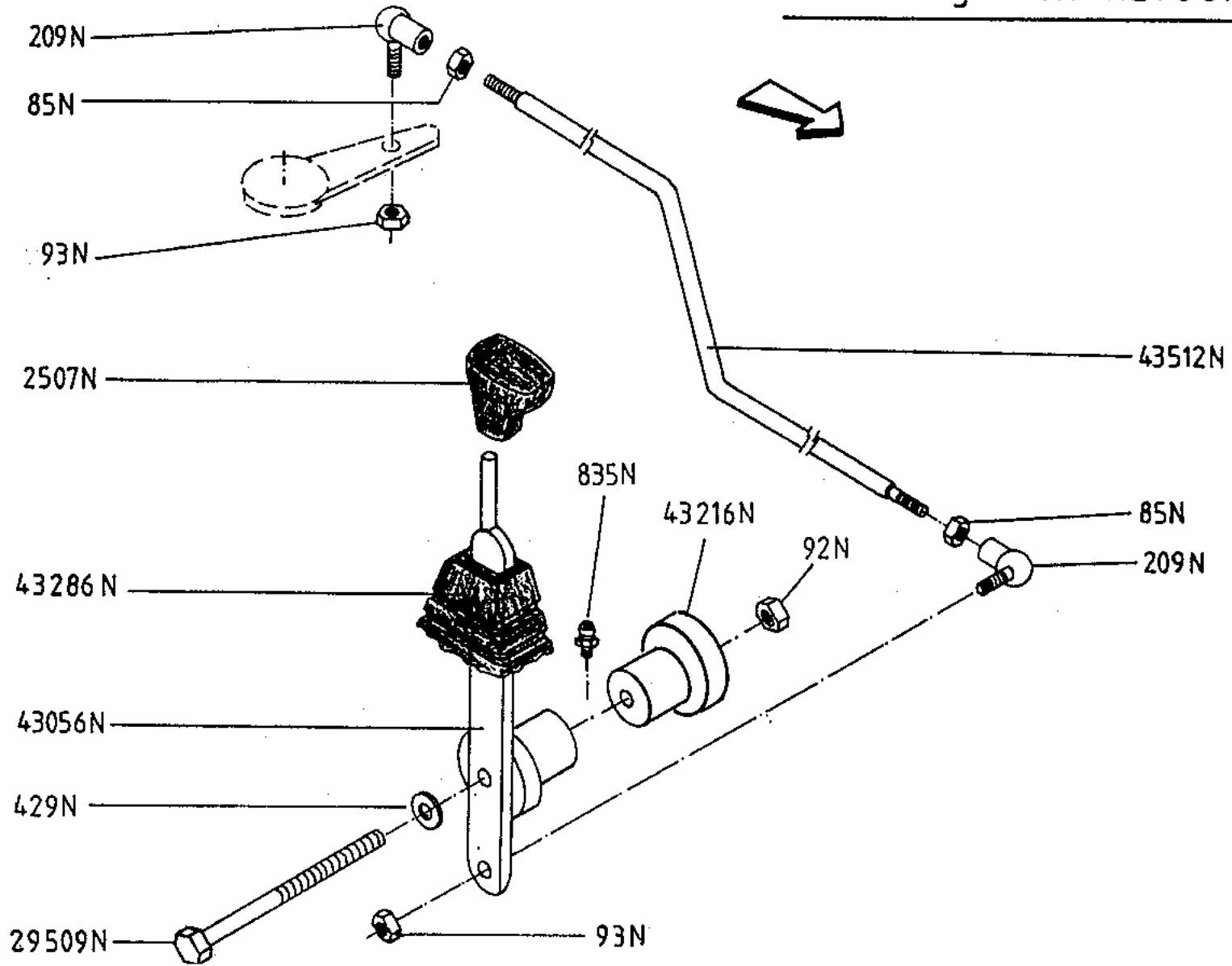

# Allradschaltung

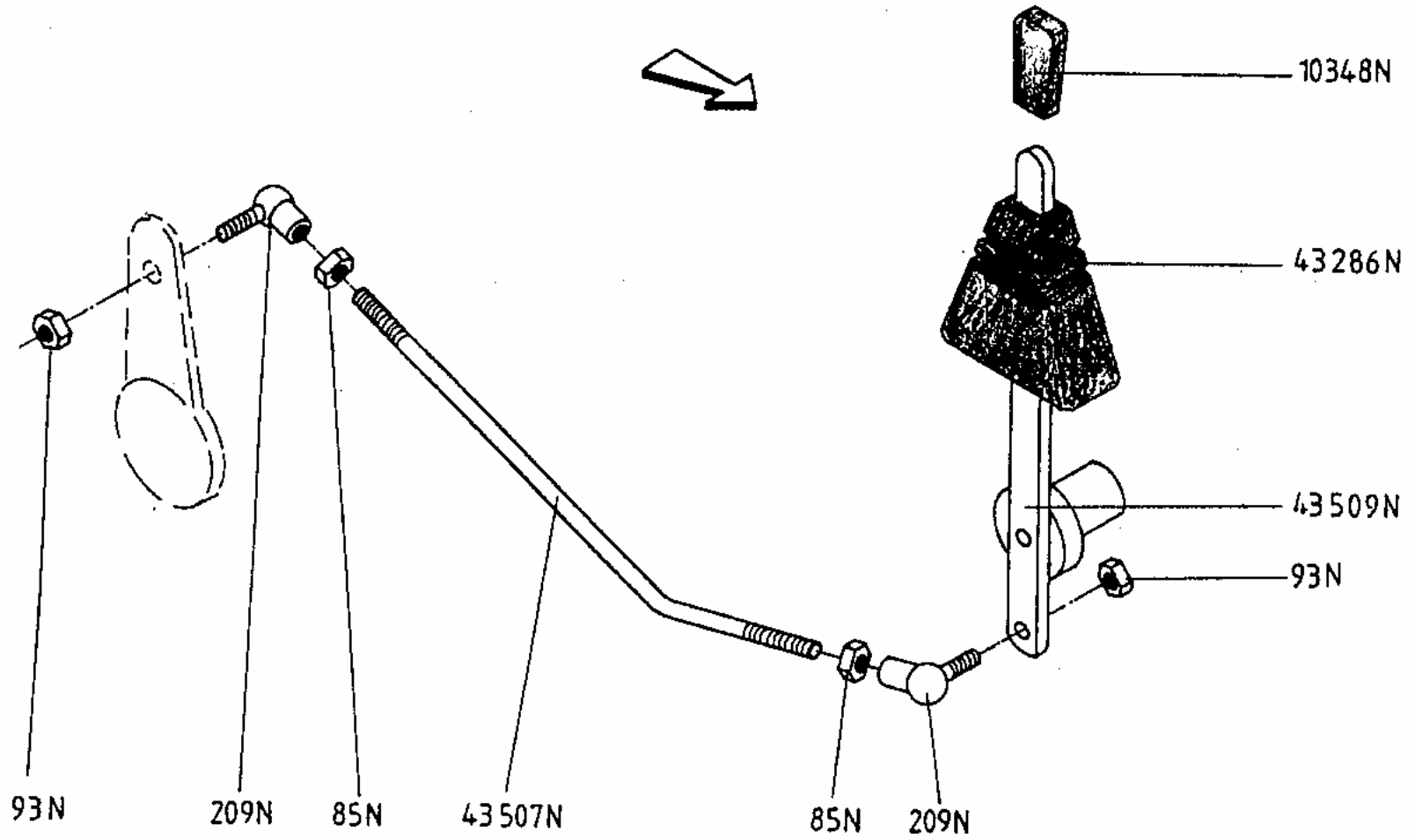

# Kupplungspedal

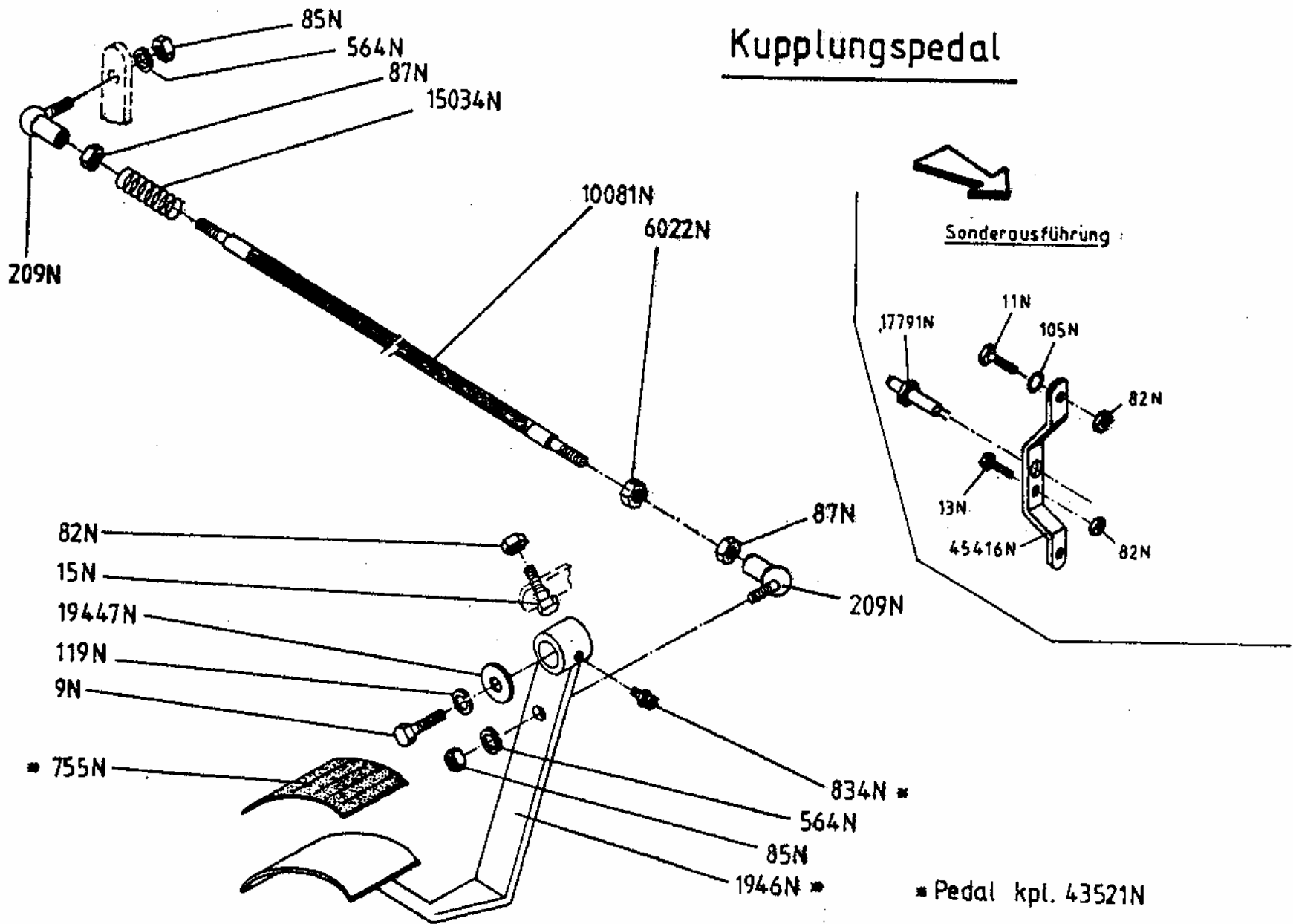



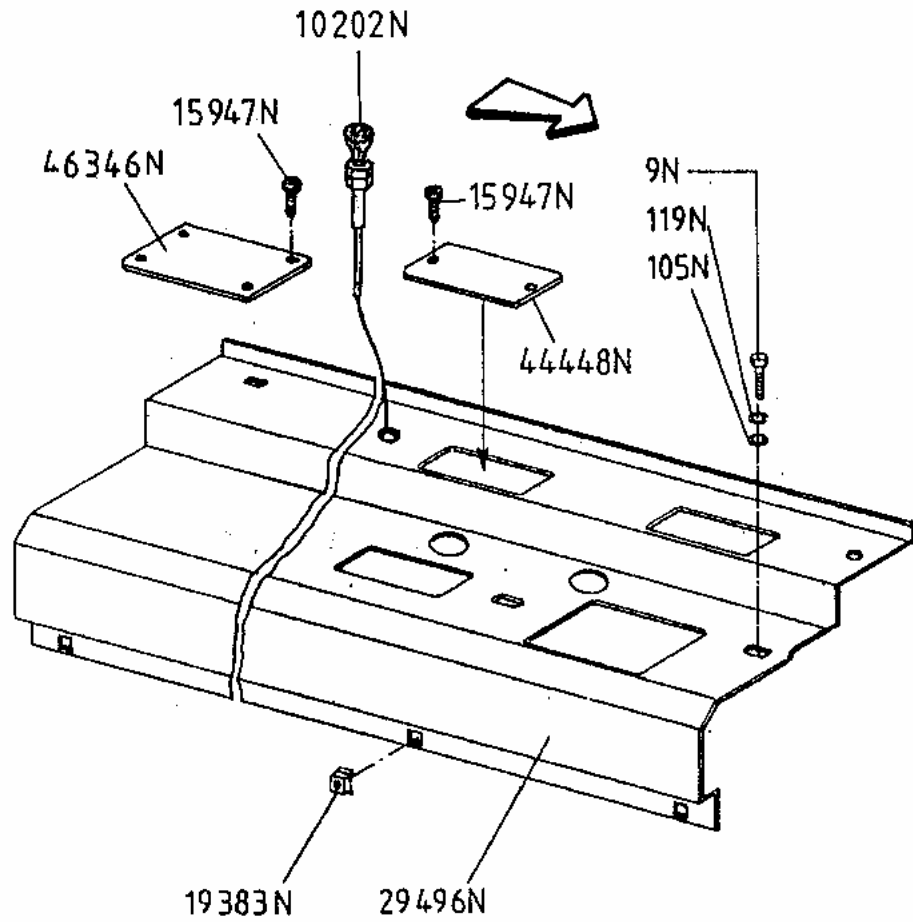

Schaltkanal

Frontgitter

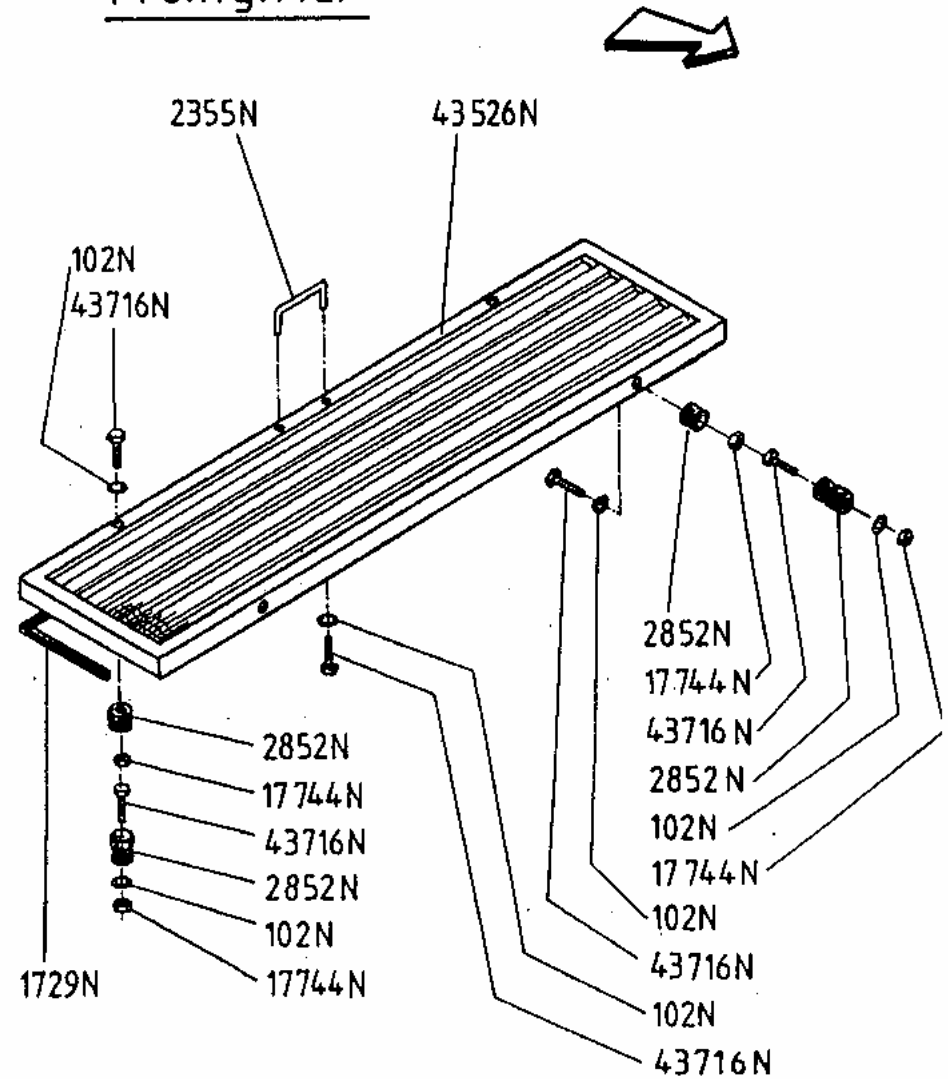

# Motorhaube

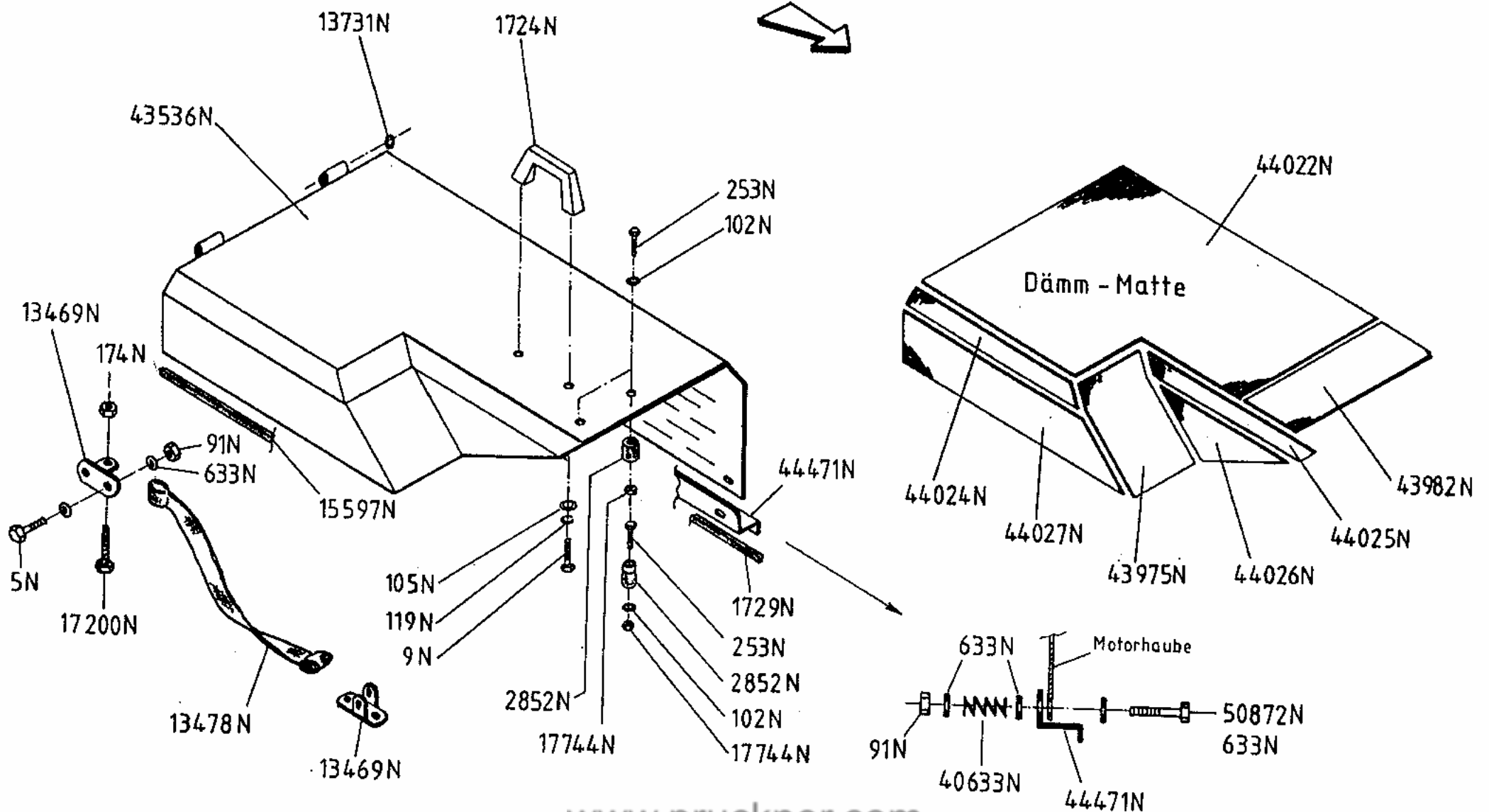

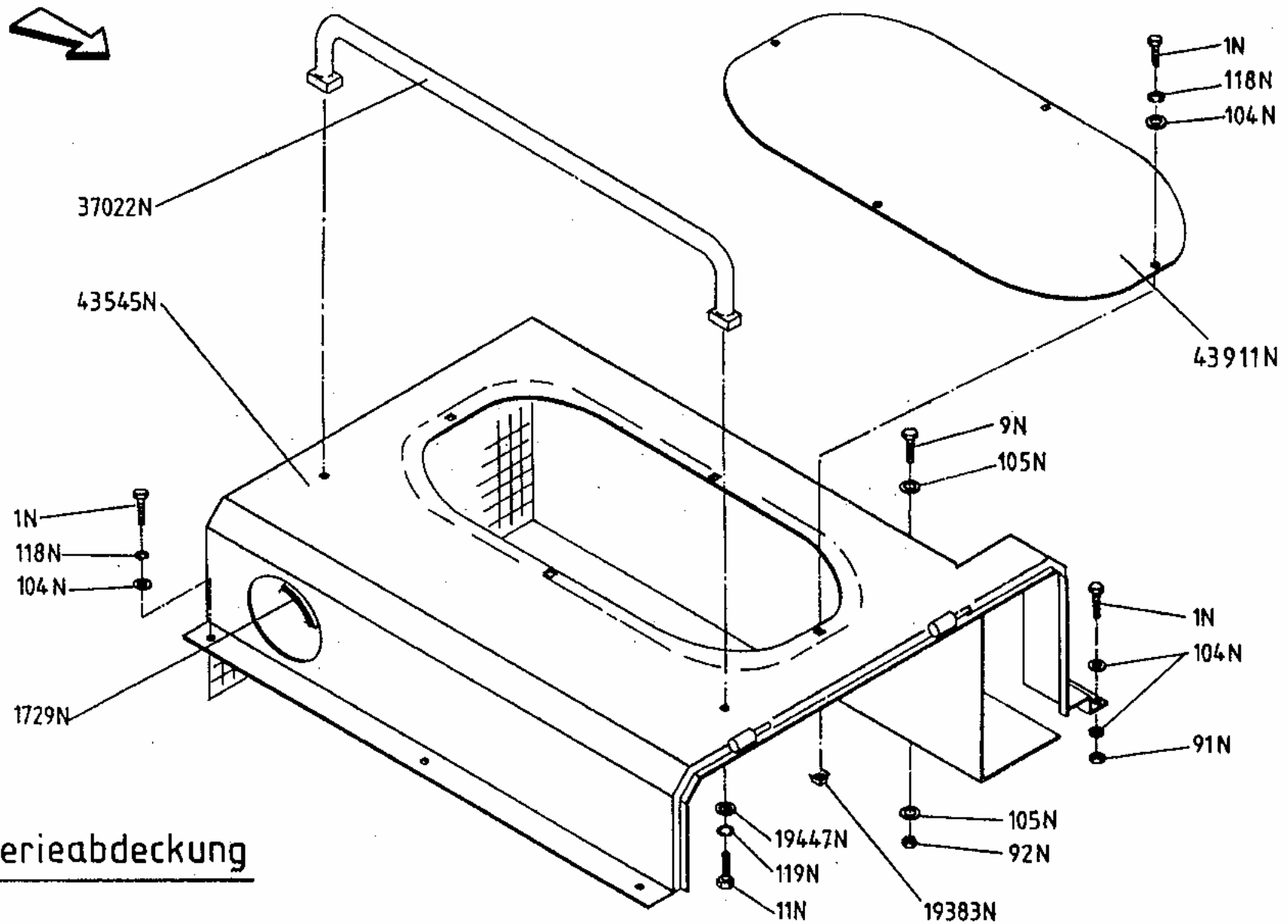

Batterieabdeckung

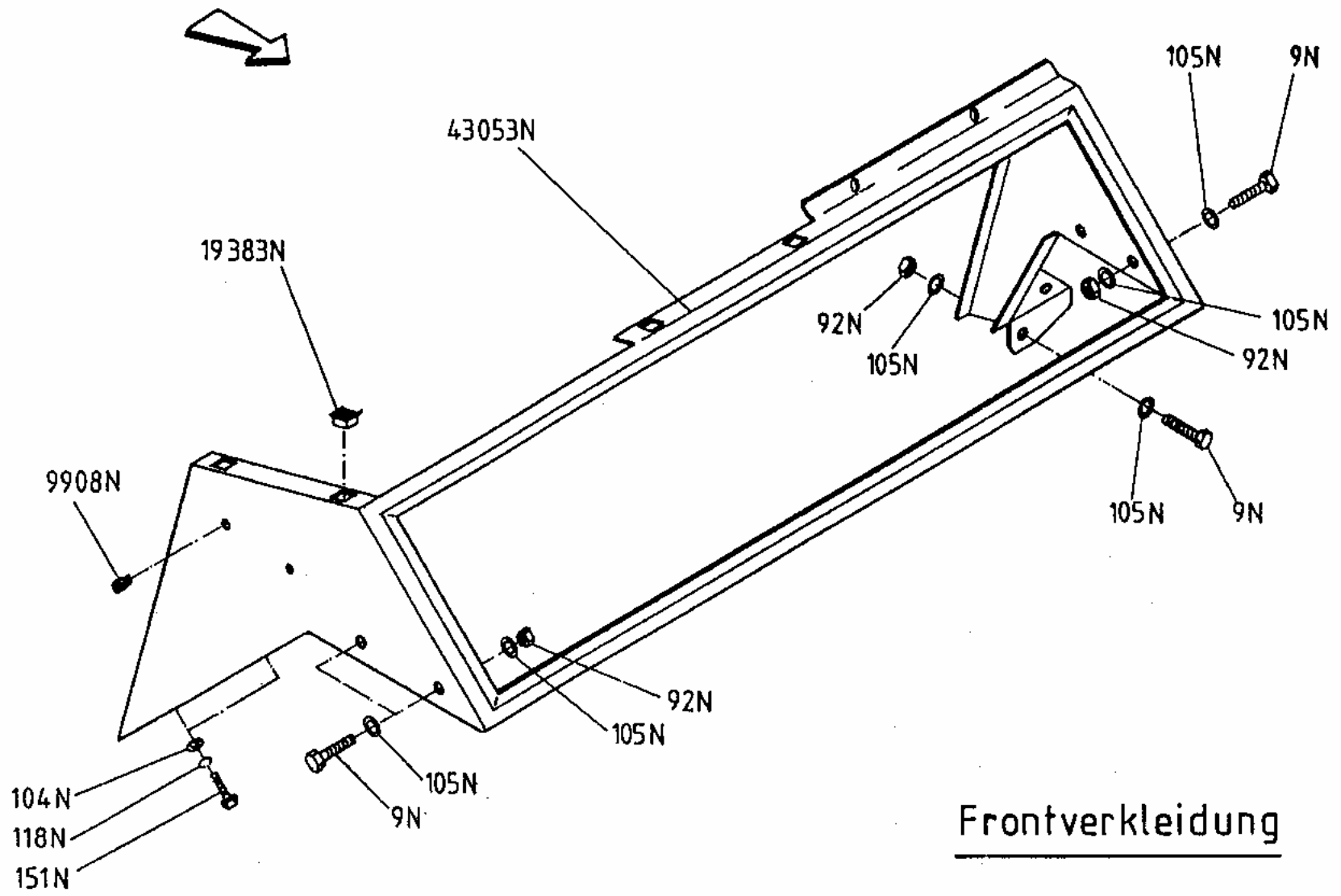

Frontverkleidung

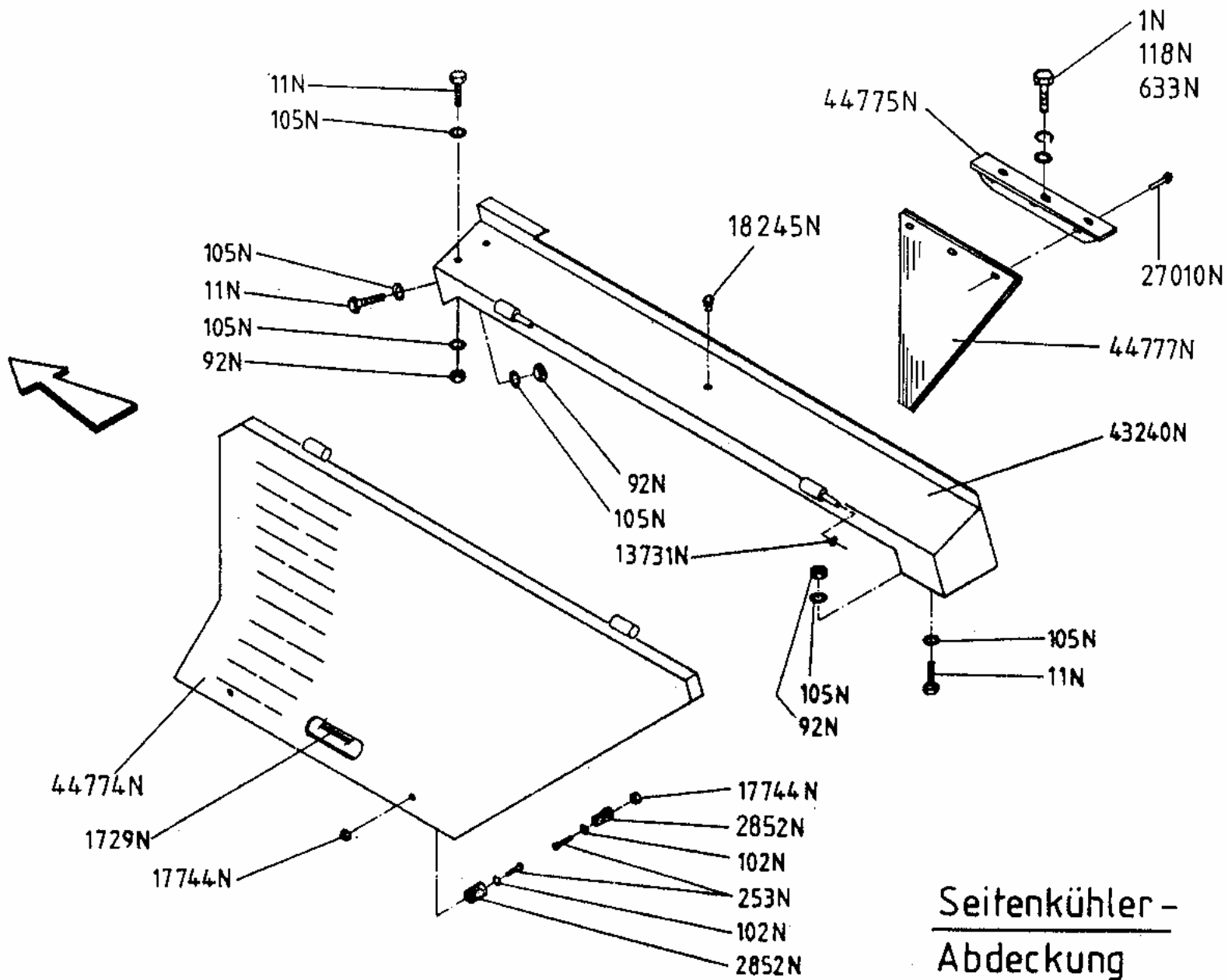

Seitenkühler -  
Abdeckung

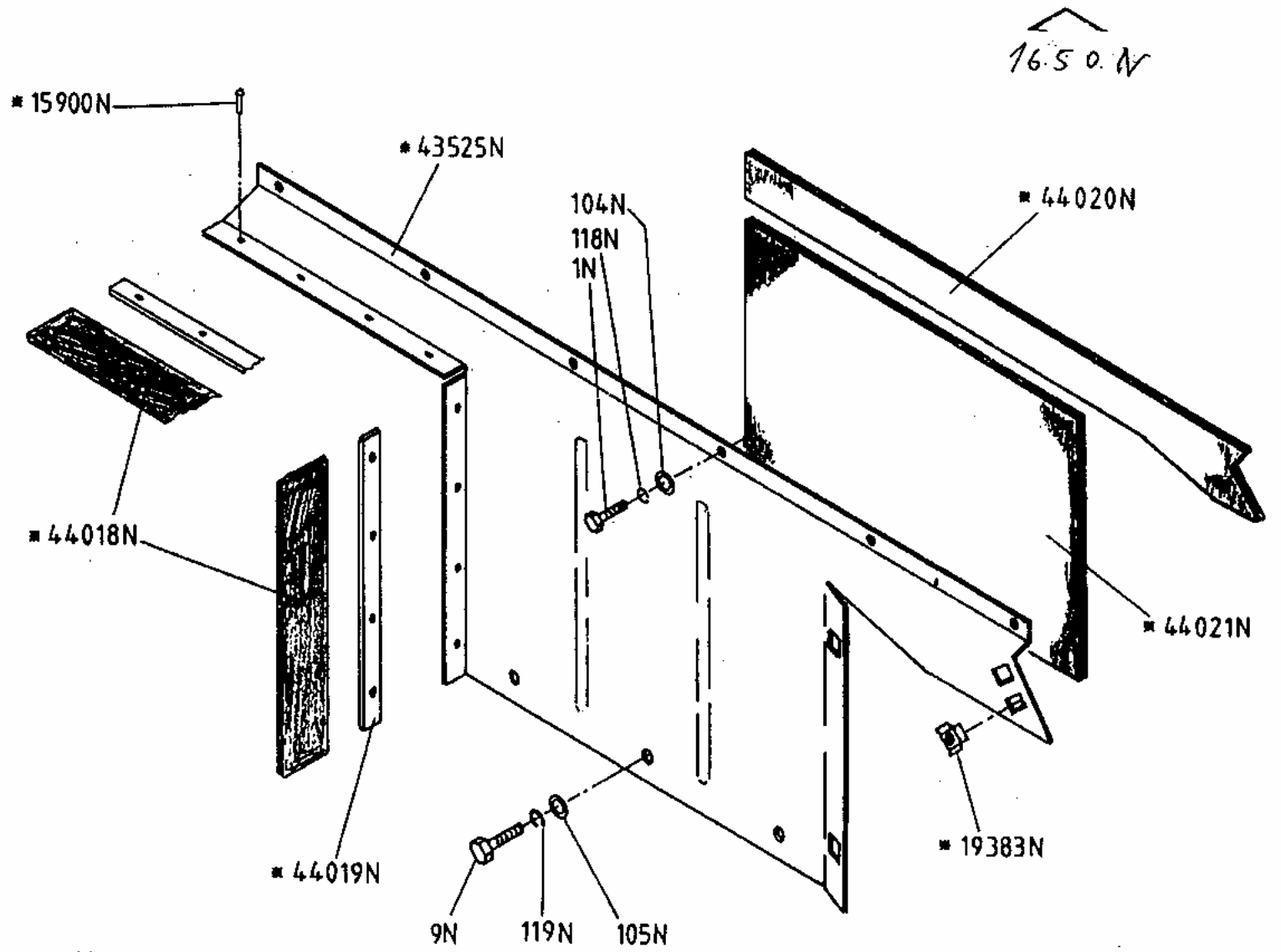

Verkleidungsteil seitl.

\* Verkleidungsteil vormontiert  
44017N

Bodenabdeckung

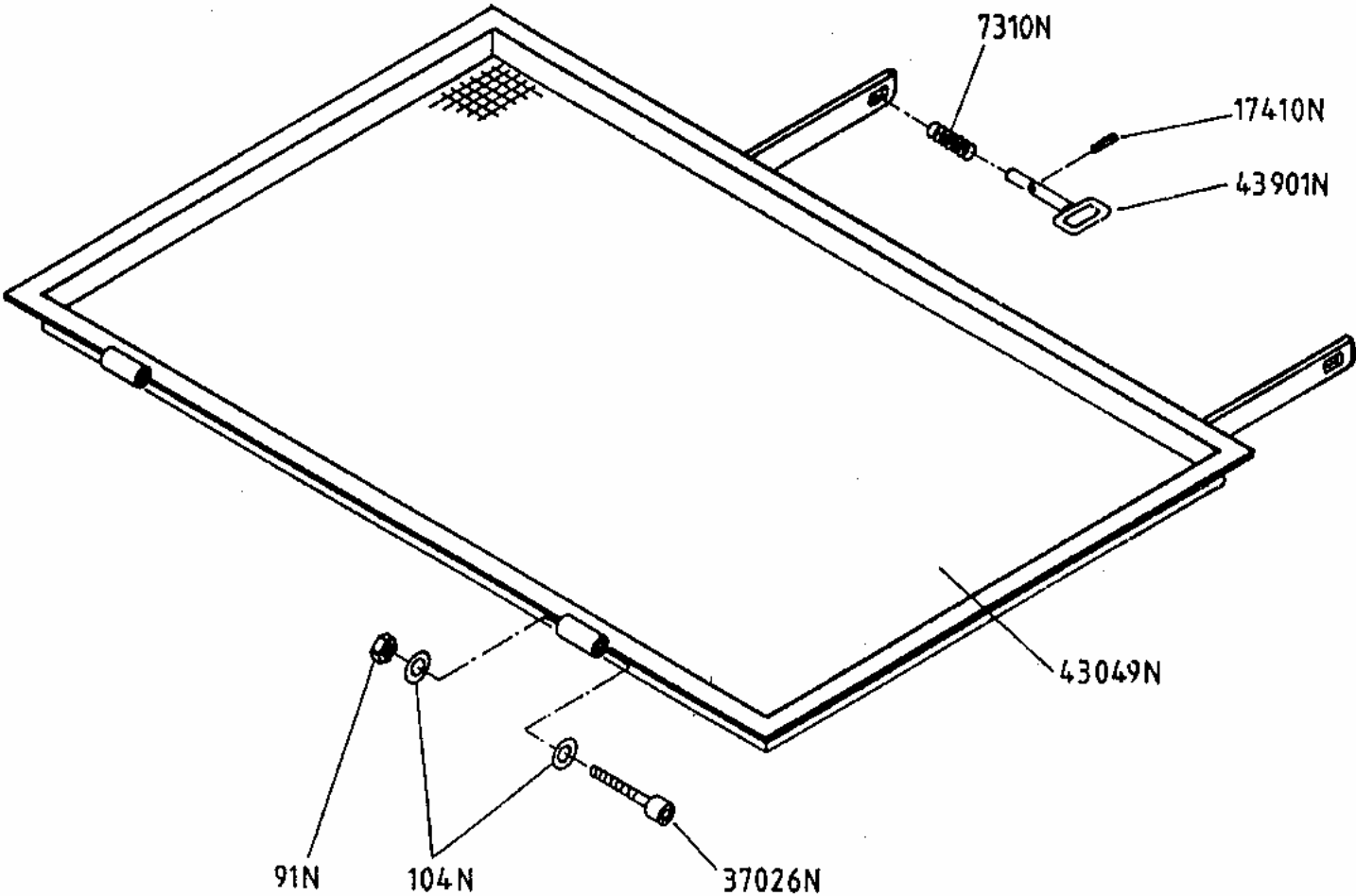

Kotflügel

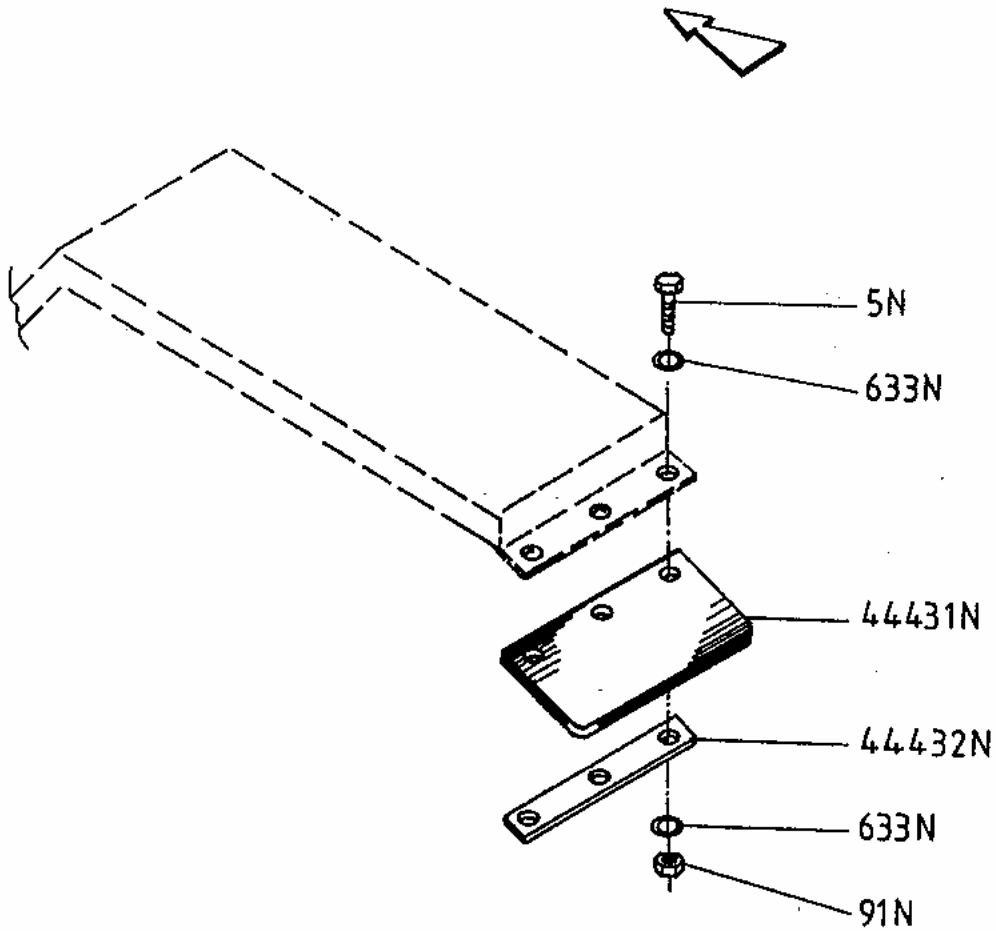

Schutzblech

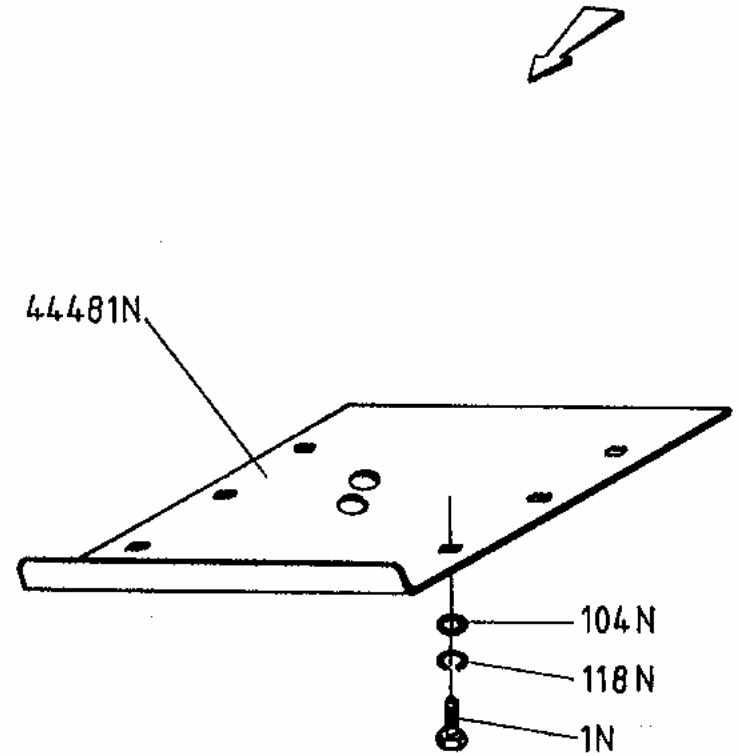



Kennzeichenblech hinten

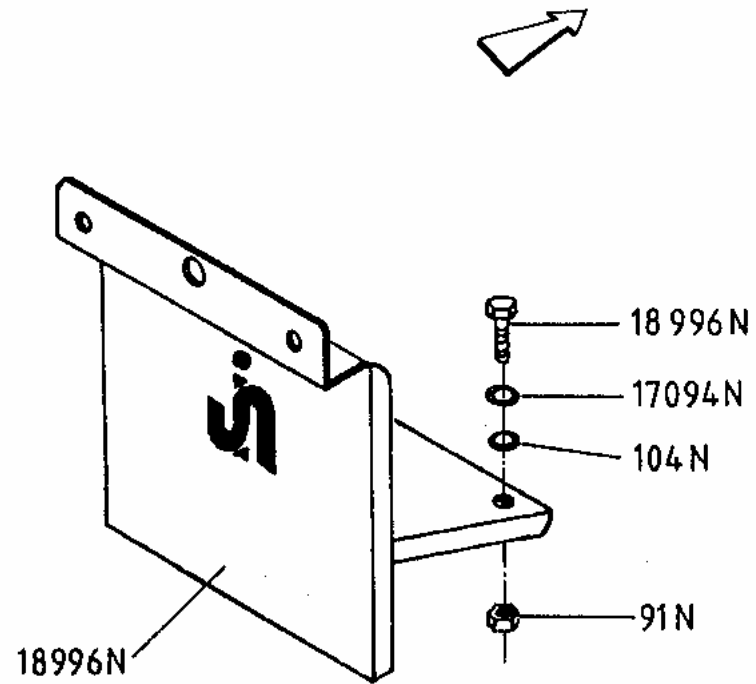

Kennzeichenblech vorne

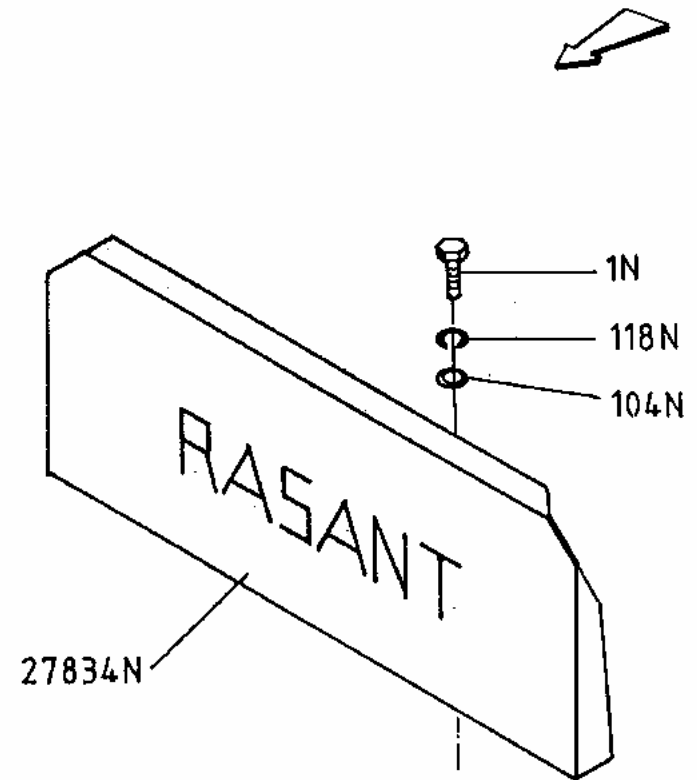

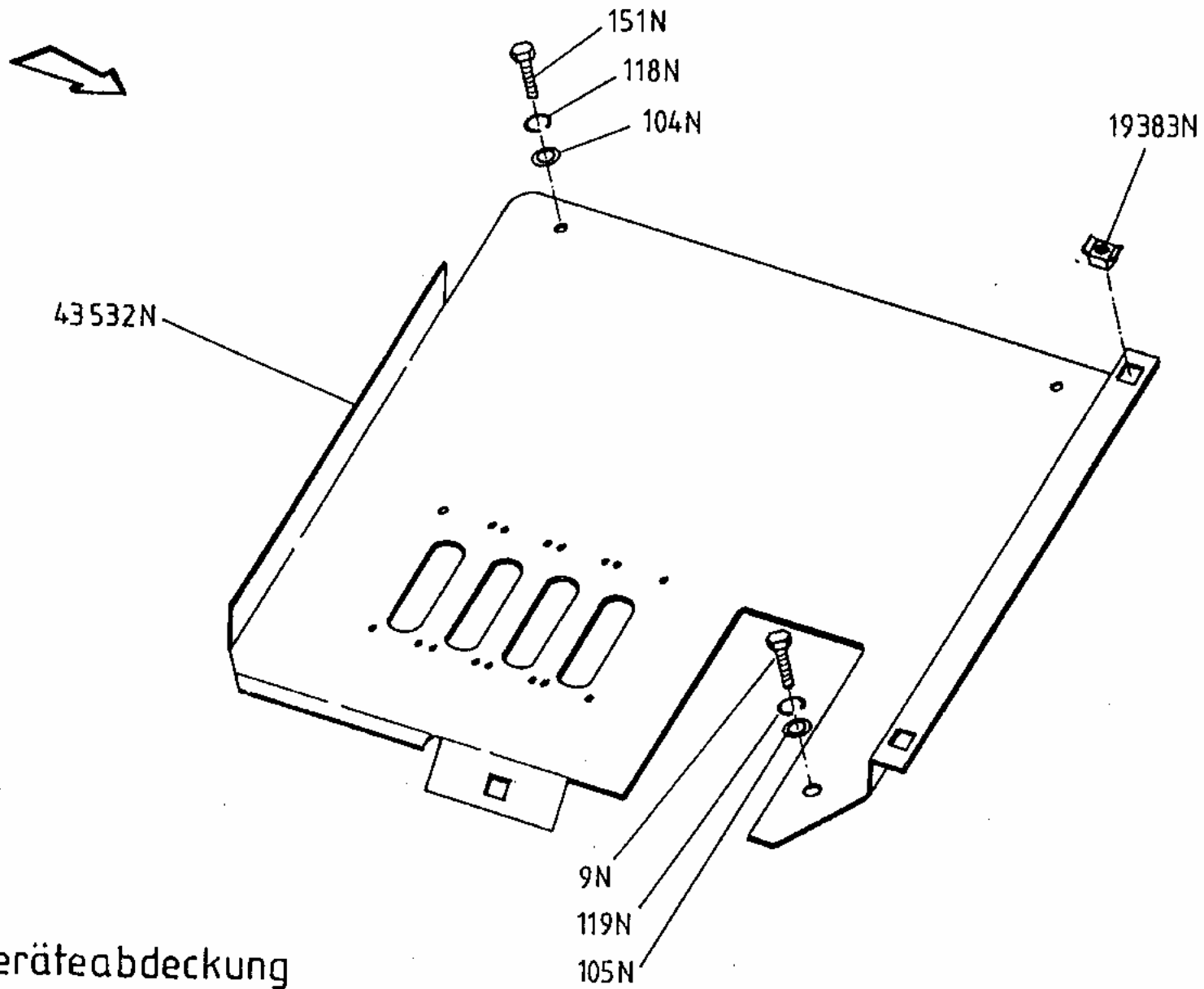

Steuergeräteabdeckung



Abdeckung

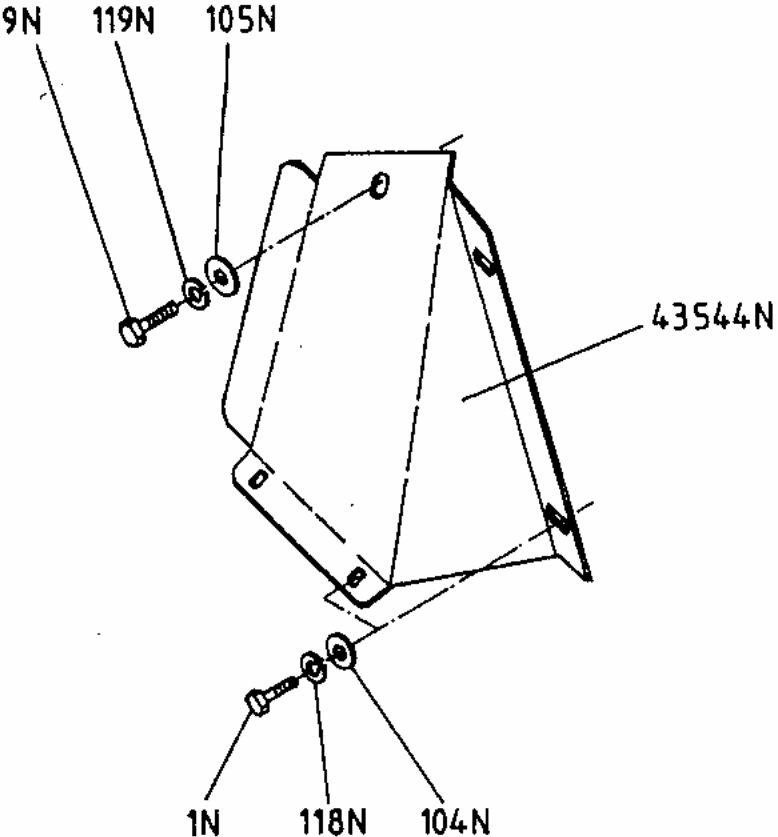
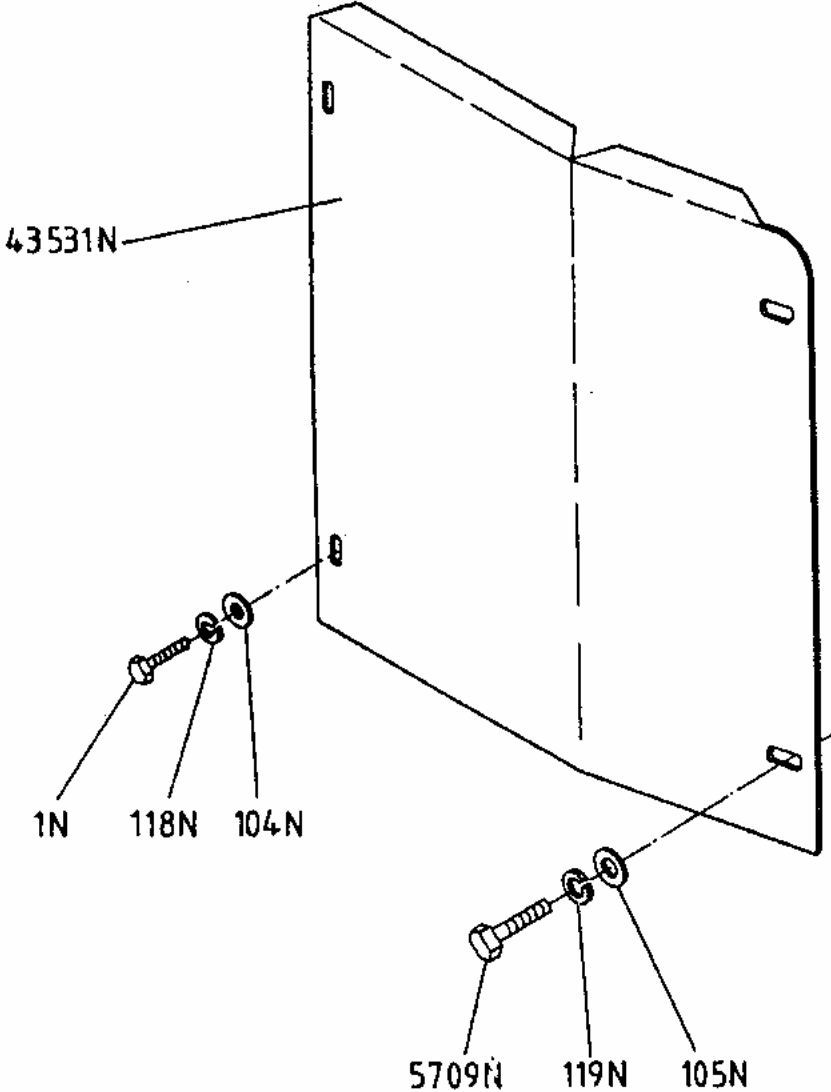

### Zapfwellenabdeckung

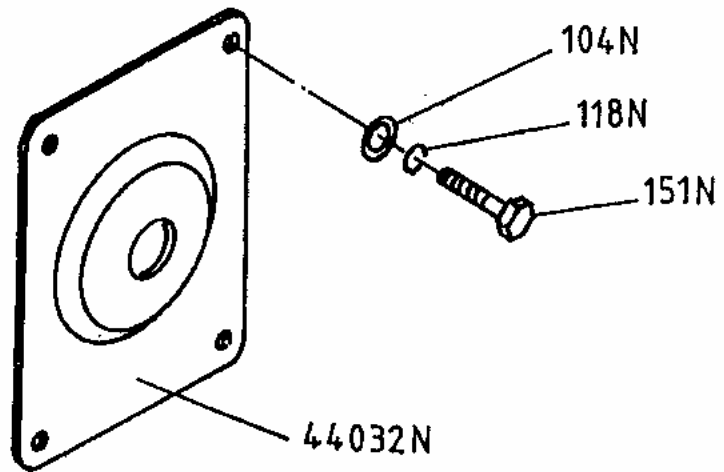

### Lenkabdeckung

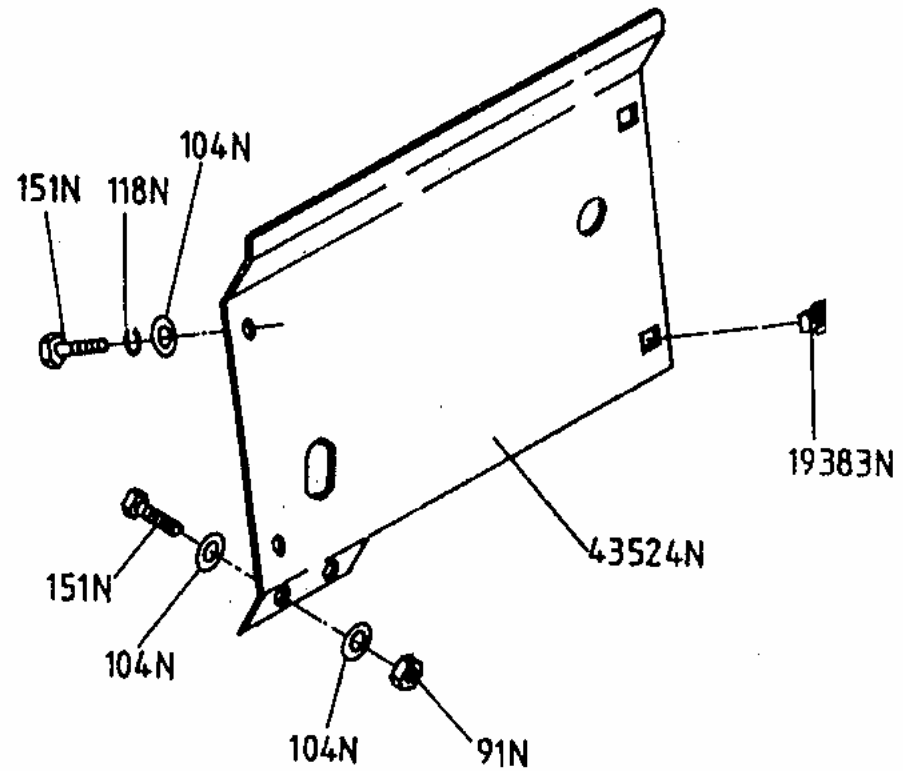

# Sitzträger

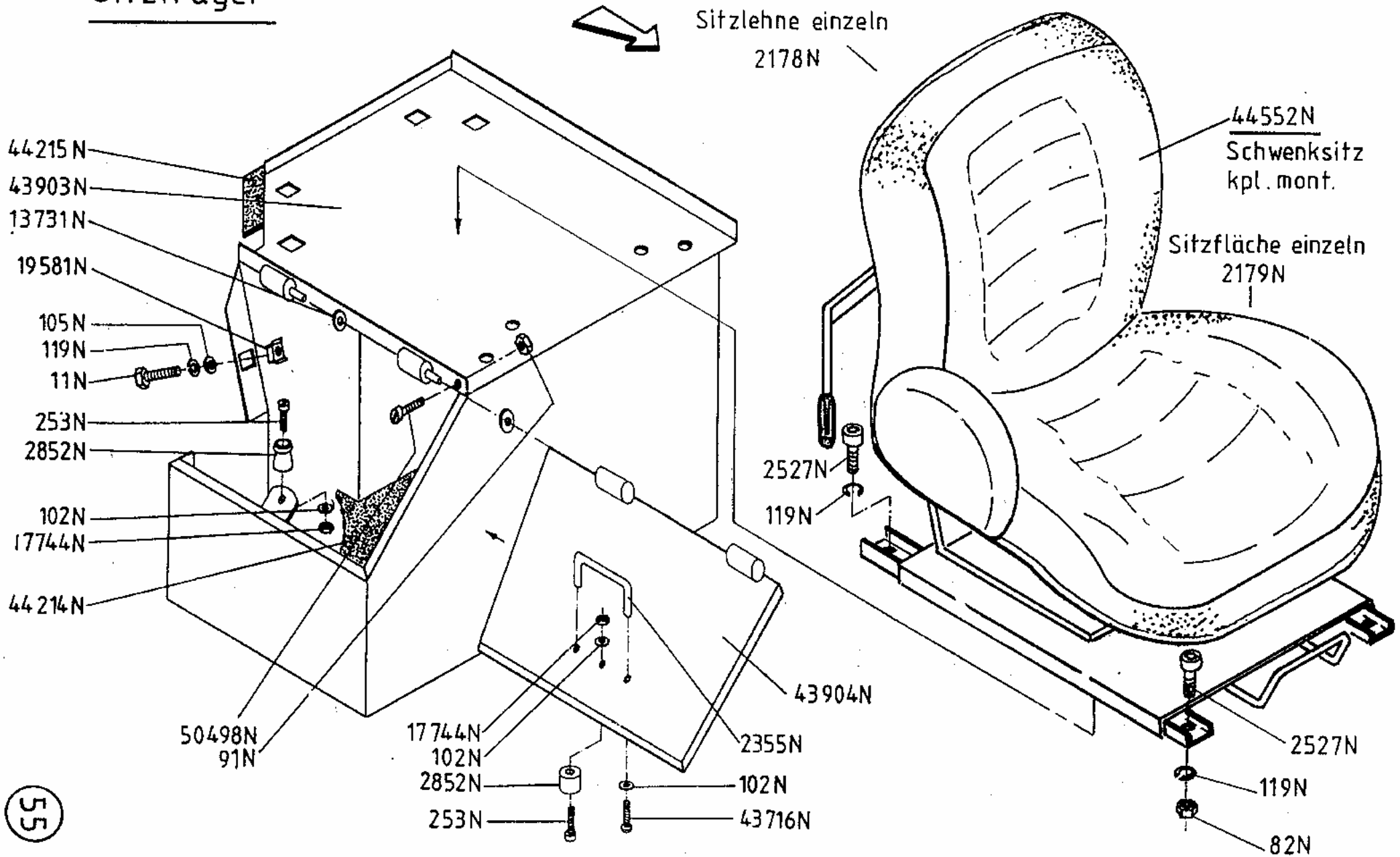

55

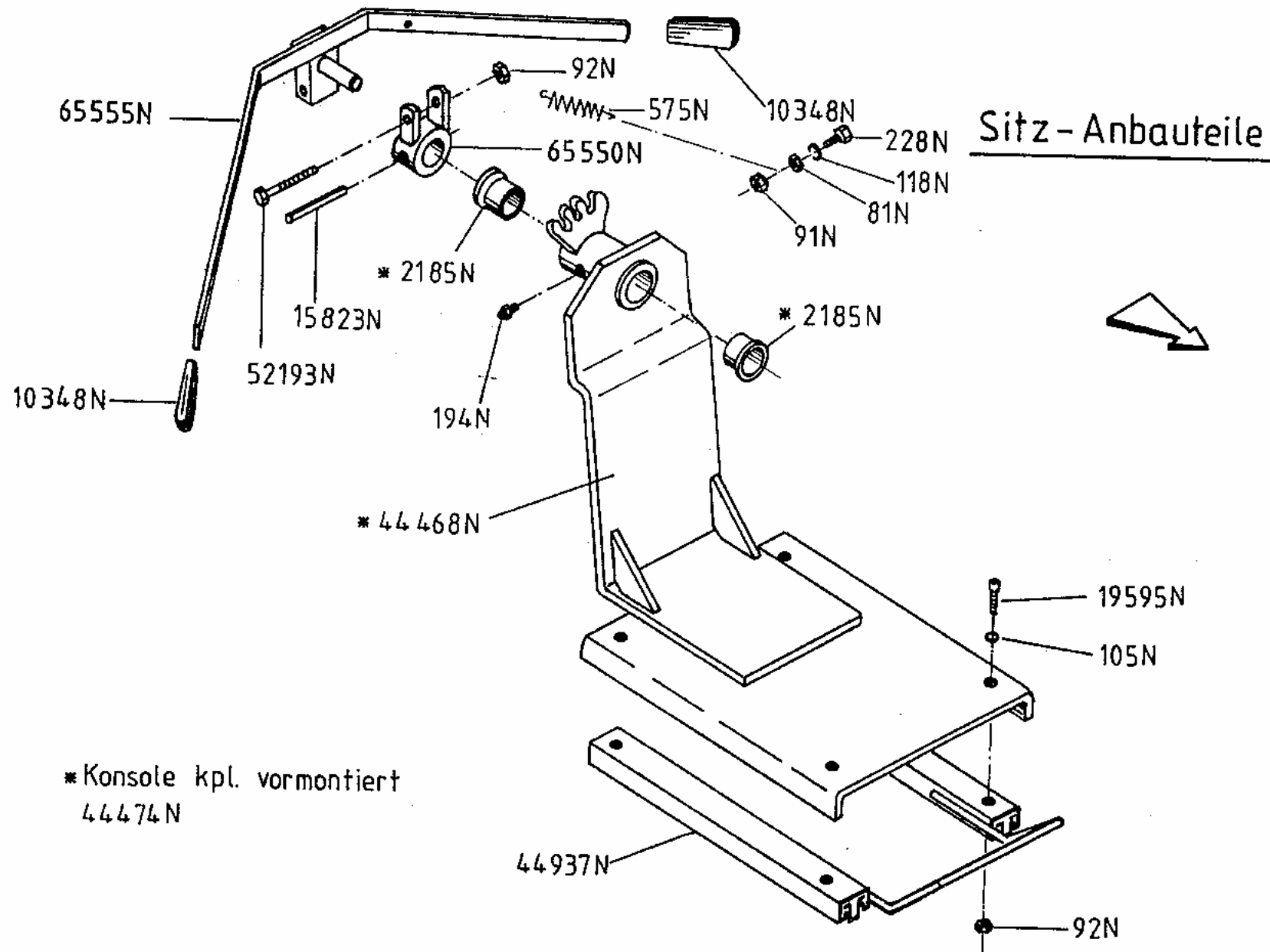

## Bereifung

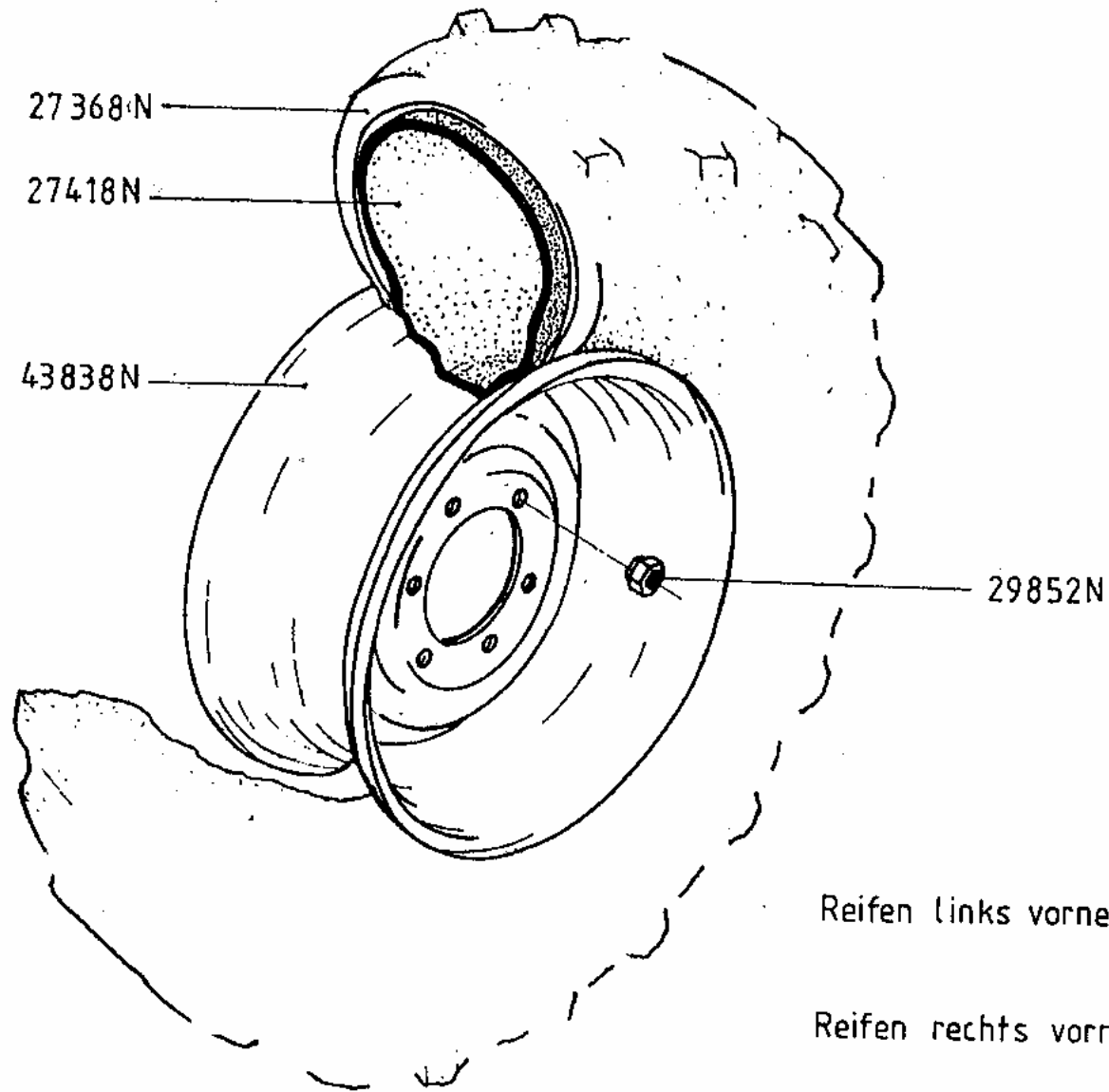

Reifen links vorne u. rechts hinten kpl.  
44578N

Reifen rechts vorne u. links hinten kpl.  
44579N

Zusatzausrüstung — Zwillingsräder 6.00×16"

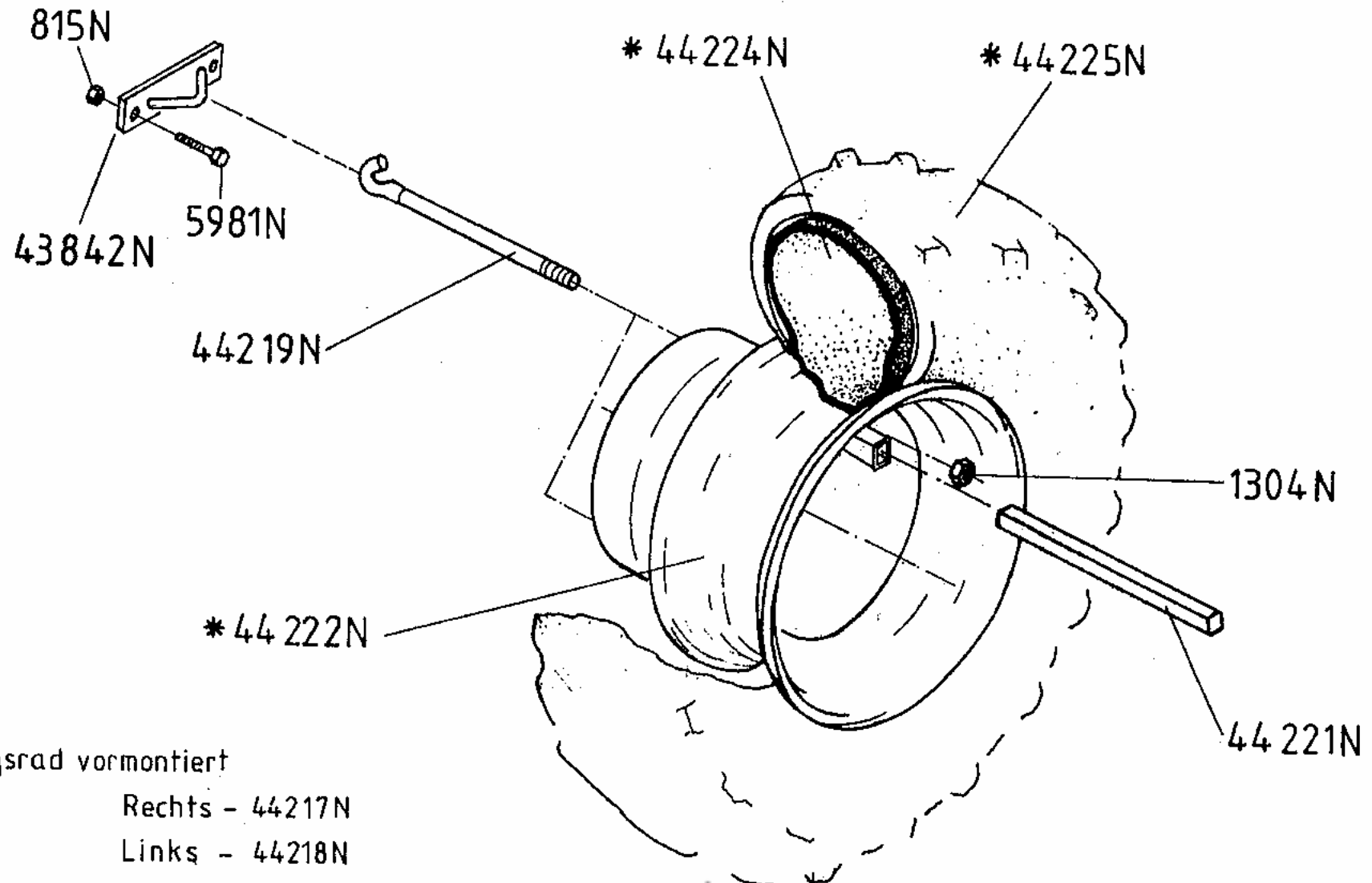

\* Zwillingsrad vormontiert

Rechts - 44217N

Links - 44218N



Zusatzausrüstung — Zwillingsräder 29 x 13.50 - 15"

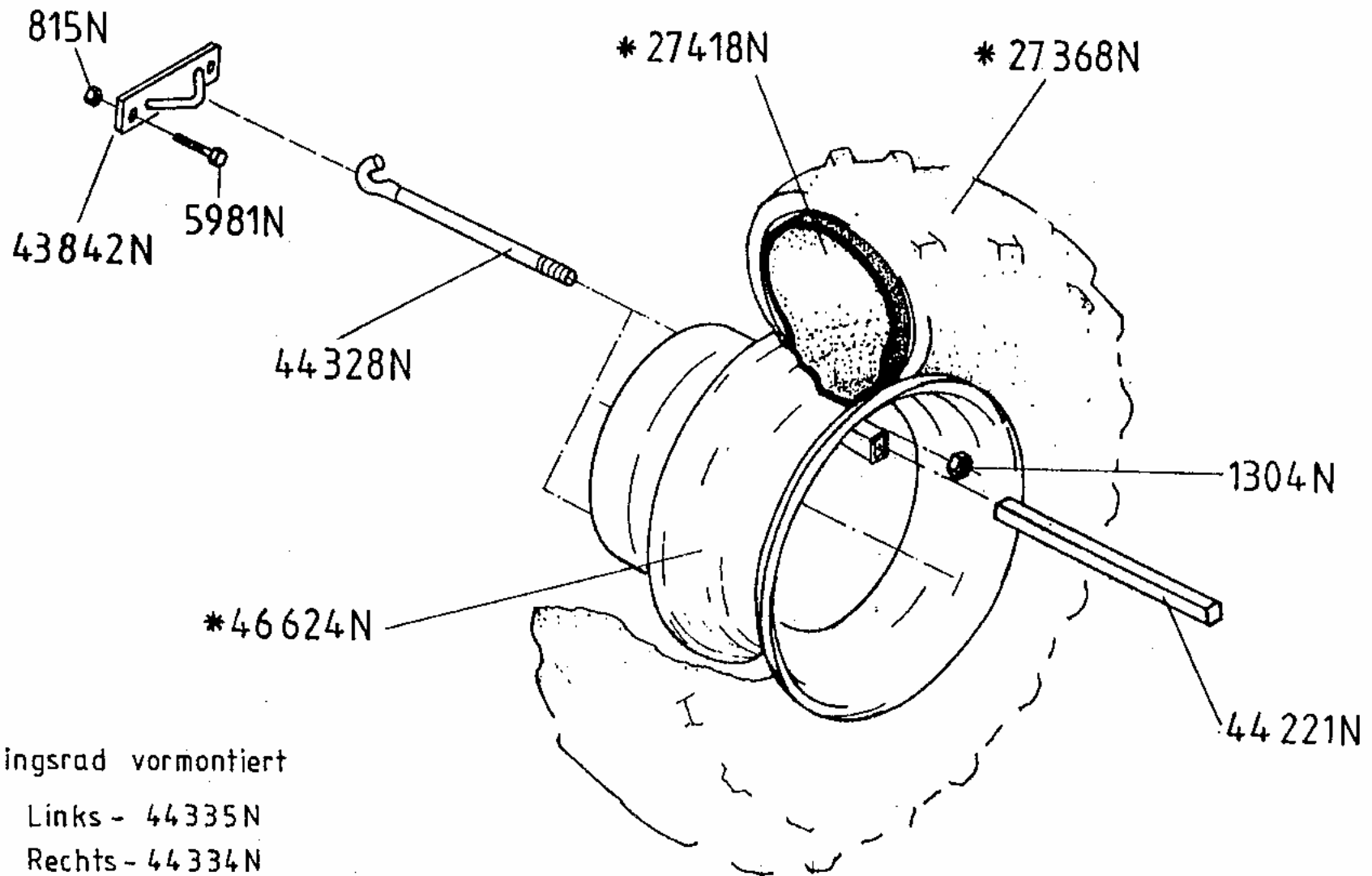

\* Zwillingssrad vormontiert

58.1

Links - 44335N

Rechts - 44334N

58.2

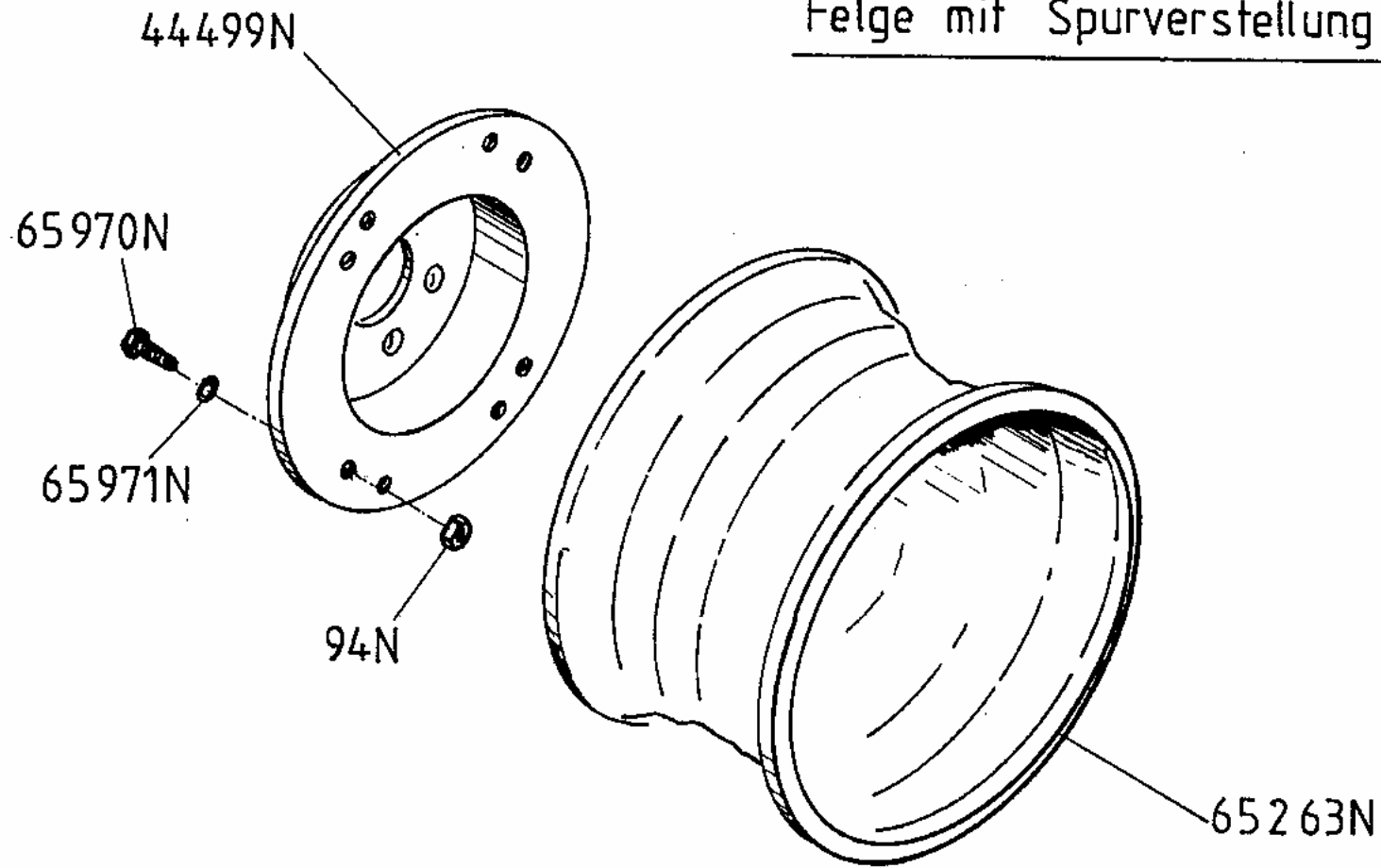

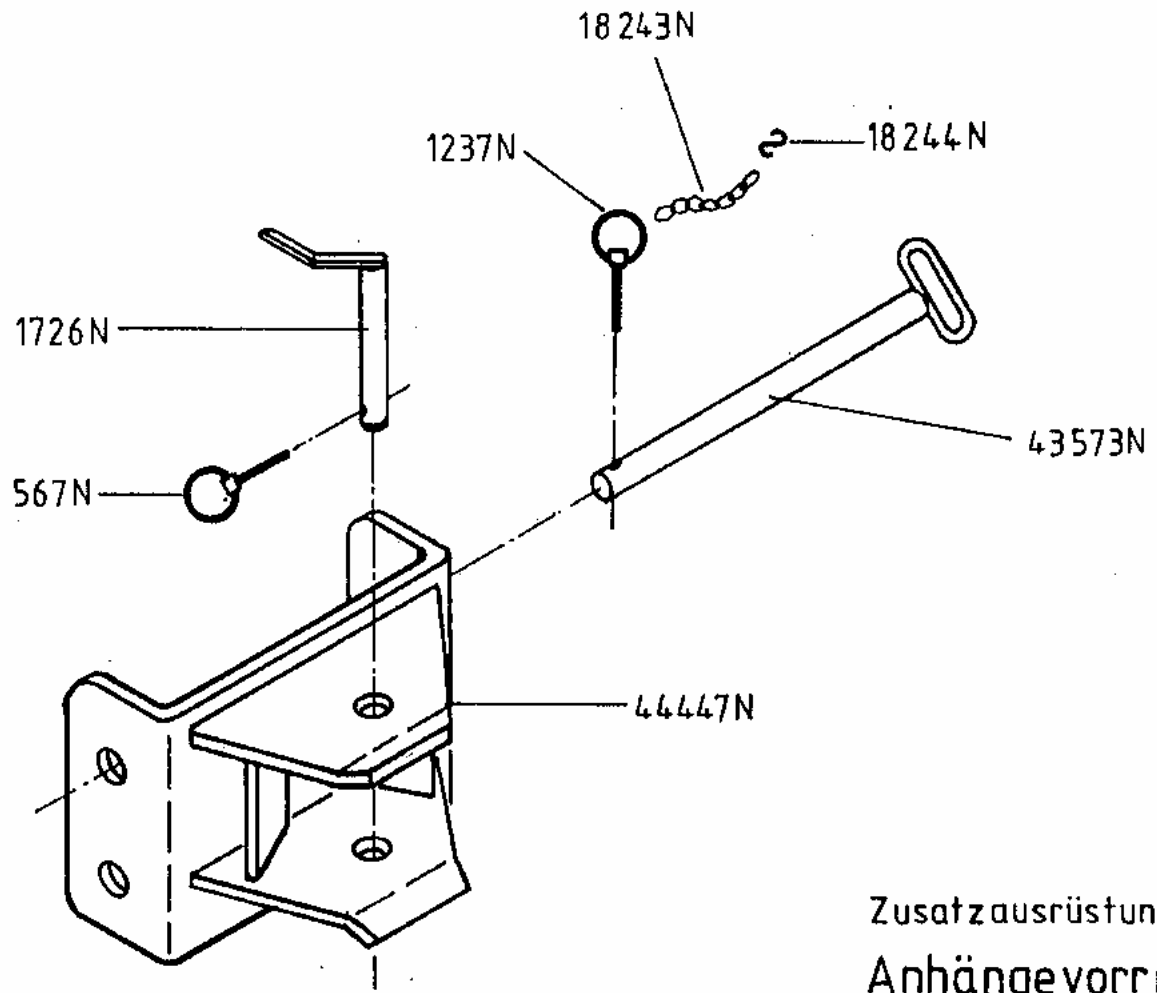

Zusatzausrüstung  
Anhängevorrichtung

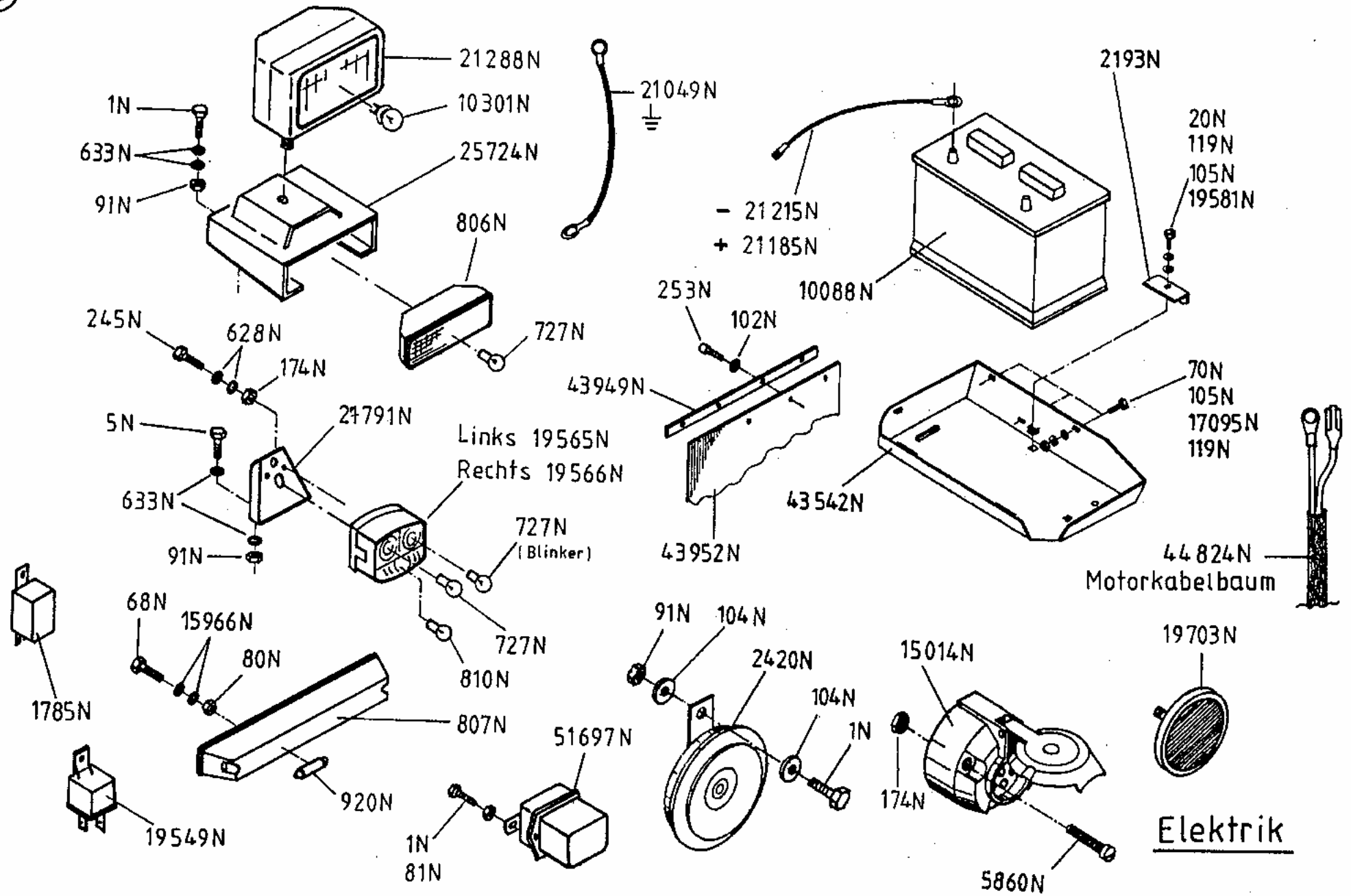

Elektrik

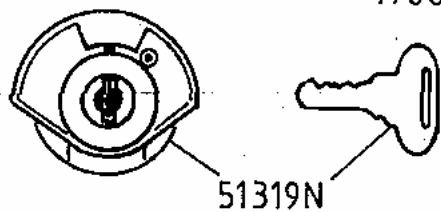
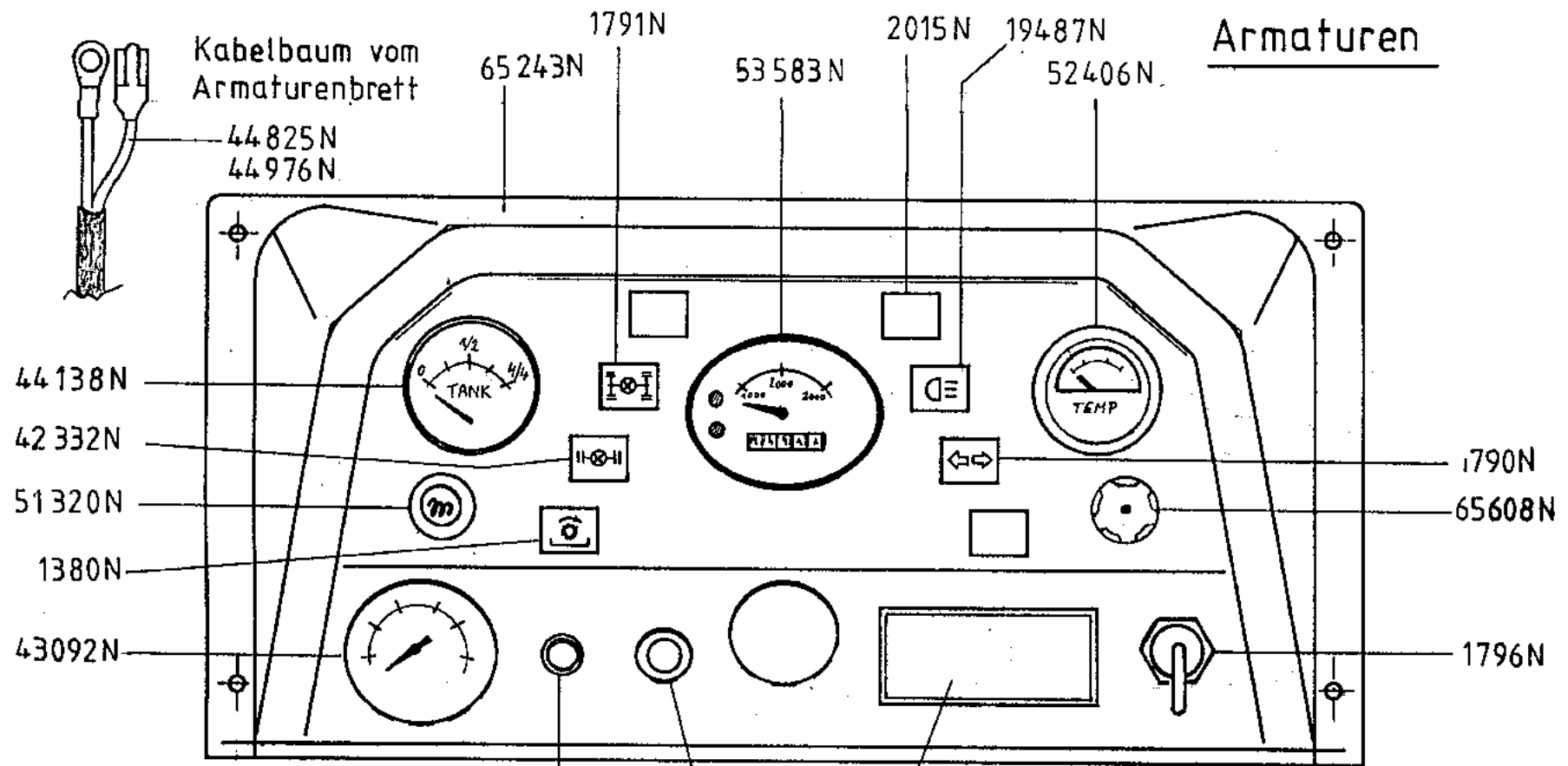

**Sicherungskasten**

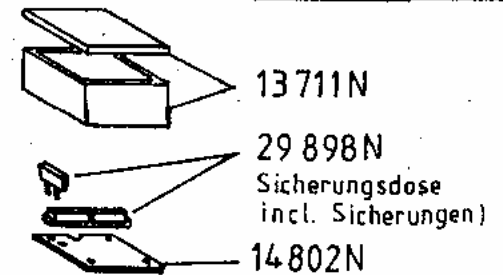

Sicherung rot  
10 A - 18628N

# Zusatzrüstung Schutzrahmen

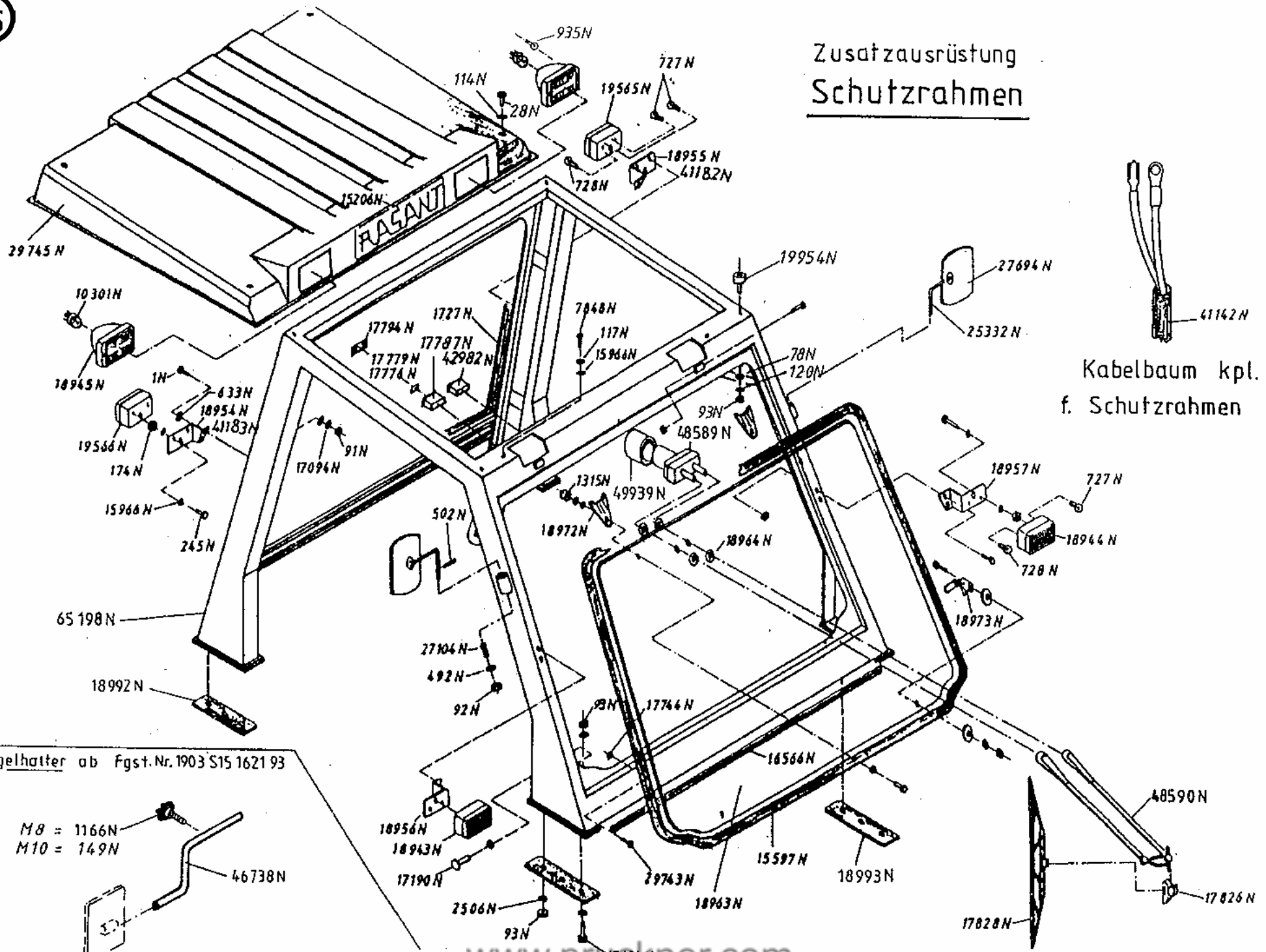

Kabelbaum kpl.  
f. Schutzrahmen

Spiegelhalter ab Fgst.Nr.1903 S15 1621 93

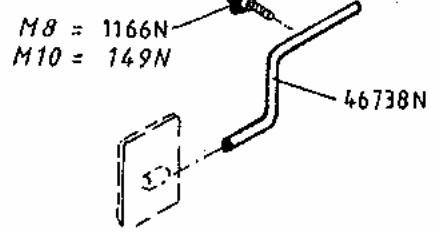

# Schaltplan

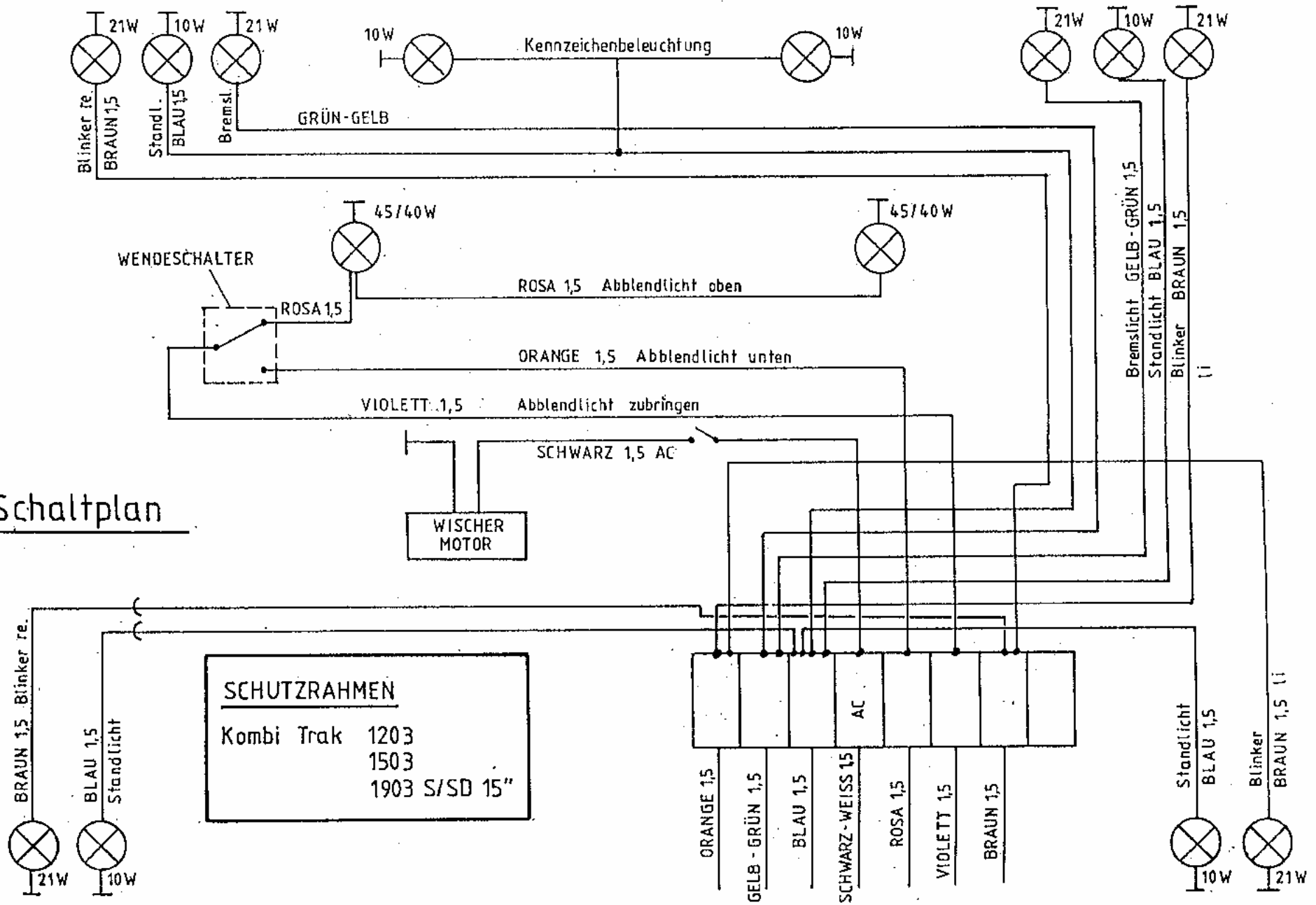

Armaturenbrett kpl.  
45 200N

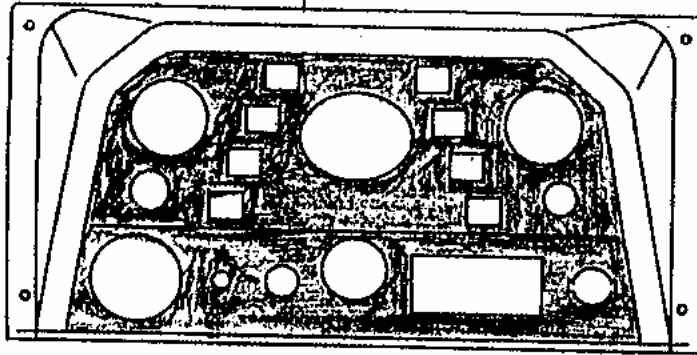

44975N

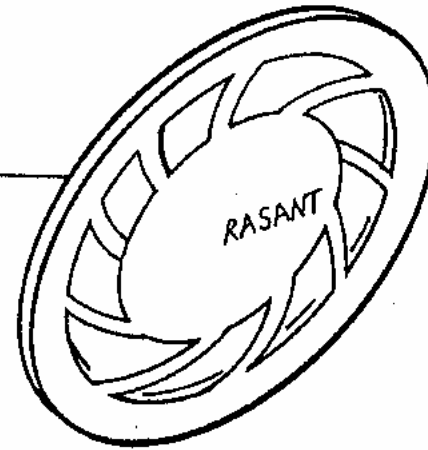

44 963N



44962N

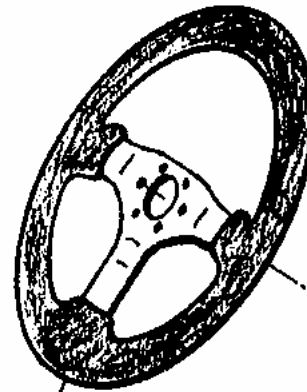

65303N



Ausführung  
„ROYAL“



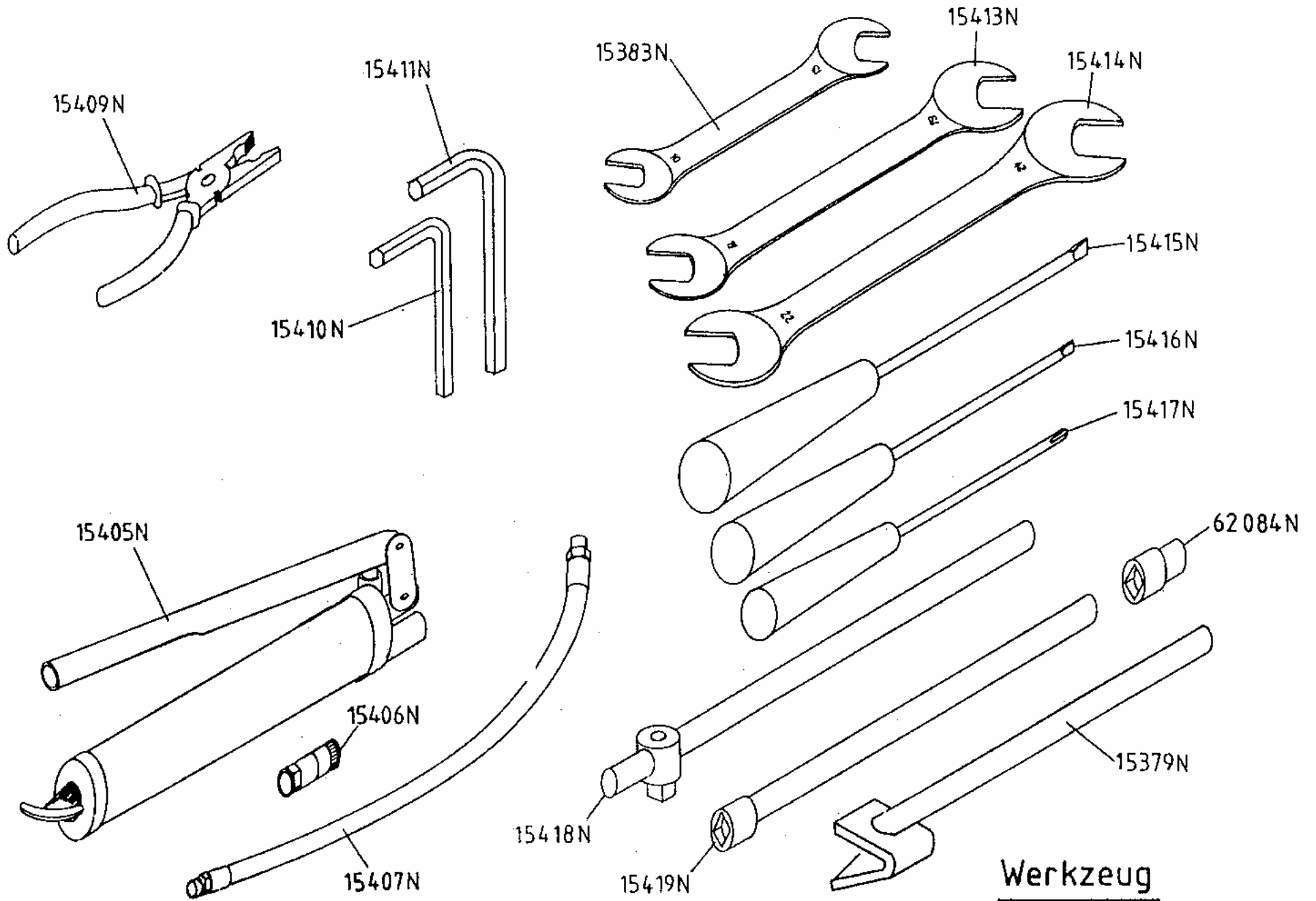

46297N

Zapfwelle U/min.  
→ 540  
Mähen →

15275N

Höchste zul. Stützlast 300 kg  
Anhänger ungebremst 560 kg

44570N

DIFFERENTIALSPERRE  
AUS ← → EIN  
VORNE

15268N

ACHTUNG!  
Alle 100 Stunden  
Luftfilter reinigen bzw. wechseln.  
Bei starker Staubentwicklung  
täglich.

15266 N

ACHTUNG!  
WARTUNGSARBEITEN  
NUR BEI STILLSTAND  
DES MOTORS DURCHFÜHREN

15300 N

Arbeits-  
Senken  
Stop  
Heben

15255 N

ACHTUNG! ATTENTION! ATTENTION!  
LENKBREMSE DARF NICHT BEI EINGERASTETER  
DIFFERENTIALSPERRE VERWENDET WERDEN  
NEVER USE THE STEERING BRAKE WHEN THE  
DIFFERENTIAL PAWL IS LOCKED!  
JAMAIS UTILISER LES FREINS DE DIRECTION QUAND LE  
VERROUILLAGE DU DIFFERENTIEL EST ENCLIQUETÉ!

15265 N

ACHTUNG!  
Vor Inbetriebnahme Kühlwasser  
und Ölstand kontrollieren.

15271N

ACHTUNG!  
Gebläsesieb von Verschmutzung freihalten

13442 N

Geländefahrt 0,8 bar  
Straßenfahrt 1,4 bar

15273 N

DIESEL-  
KRAFTSTOFF

13458 N

Fronthydraulik

43920 N

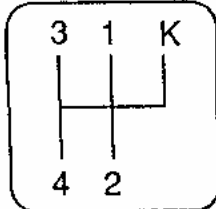

43919 N

ZAPFWELLE U/min  
1000 ← → 540

15272 N

HYDRAULIK-  
ÖL

43918 N

VORDERRADANTRIEB  
AUS ← → EIN

43915 N

ZAPFWELLE  
AUS ← → EIN  
HINTEN

15253 N



43914 N

R ← 0 → V

43912 N

DIFFERENTIALSPERRE  
AUS ← → EIN  
HINTEN

19924 N

Lamellenkupplung maximal  
1 Minute betätigen  
Wenn ausgekuppelte Zapf-  
welle sich weiterdreht,  
Bandbremse nachstellen!  
Bei Kälte vor dem Auskuppeln  
das Getriebe einige Minuten  
laufen lassen.

44112 N

DONAU  
CHEM  
Befüllt am: \_\_\_\_\_  
Frostschutz bis: \_\_\_\_\_  
Minus °C

29558 N

STOP  
30 km

**RASANT**

15221 N

**Kombi-Trak**

1267 N

**1903**

29892 N

**SD**

Aufkleber