

Aebi Rasant GmbH
Aichegg 20
A-8541 Schwanberg
Tel. +43 (0)3467 7511
Fax +43 (0)3467 7511-11
office@rasant.com
www.rasant.com

Kombi Trak 1905/2205 SD/SD 4

Ersatzteilliste

1.Auflage

September 1997



Verkaufsnummer: 91425N
91466N
91430N
91469N
Ersatzteilliste: 67209N

RASANT

www.pruckner.com



Werter Kombi-Trak Besitzer !

Bitte geben Sie bei allen Ersatzteilbestellungen immer die Ersatzteilnummer sowie die Artikelbezeichnung an. Die Fahrgestellnummer sollte ebenfalls immer mit angegeben werden.

Bezeichnungen „rechts“, „links“, „vorne“ und „hinten“ gelten in Fahrtrichtung gesehen.

Inhaltsverzeichnis

Nr.	Bezeichnung	Seite
1.	Fahrgestell	1
2.	Fronthydraulikbock	2
3.	Getriebe	3-10
4.	Kupplung	11-12
5.	Kühler-Anbauteile	13
6.	Auspuff	14
7.	Luftfilter	15
8.	Hydraulikanlage	16-21
9.	Kraftstoffsystem	22
10.	Vorderachse	23-26
11.	Hinterachse	27-28
12.	Bremsanlage	29-31
13.	Schaltung	32-43
14.	Elektroanlage	44-45
15.	Armaturen	46
16.	Schutzrahmen	47
17.	Sitzträger	48-49
18.	Verkleidungsteile	50-61
19.	Bereifung	62-63
20.	Aufkleber	64a-64b
21.	Werkzeug	65
22.	Setteile	66-68
23.	Abdeckbleche	69-70
24.	Zusätzliche Ausrüstung für Allradlenkung	71-74

Stand: September 1997

Technische Änderungen und geänderte Ausstattung vorbehalten

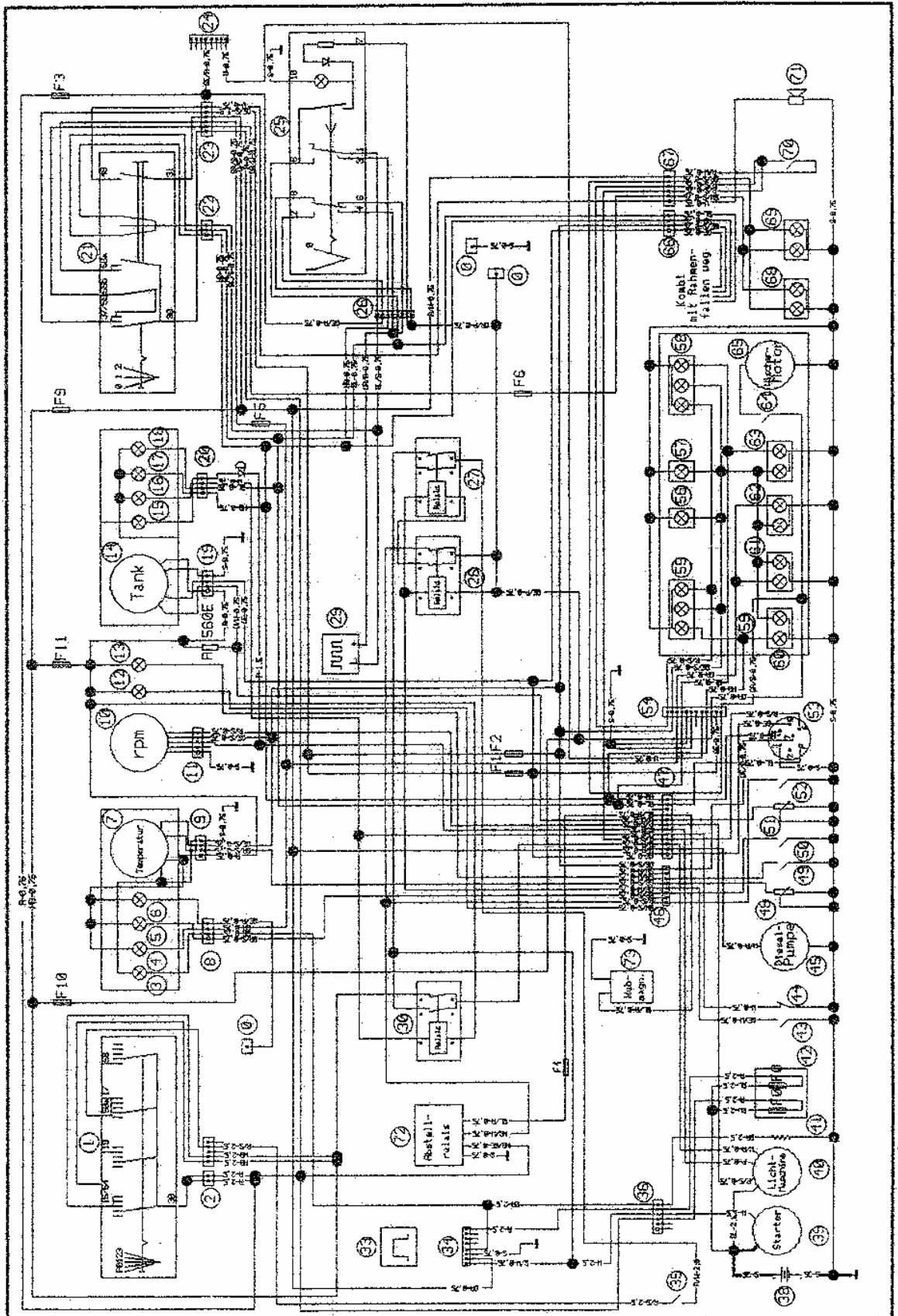

RASANT	20.10.1998	Schaltplan	KT1905
kt1905_N.sch	Harrich		Blatt Nr.: 1

Sicherungen

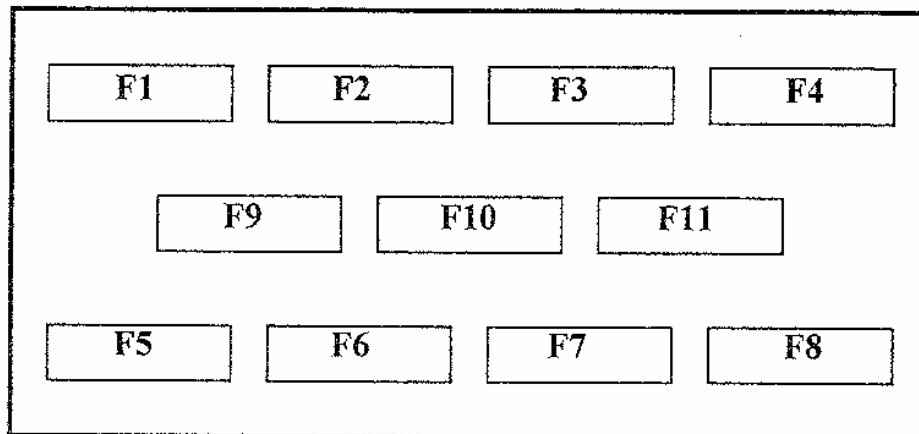

F0	50 A	Hauptsicherungen (2-mal)
F1	10 A	Tankuhrbeleuchtung
F2	10 A	Begrenzungslicht und Armaturenbeleuchtung
F3	15 A	Warnblinkanlagen und Drehlicht
F4	25 A	Abstell - Hubmagnet
F5	15 A	Fernlicht
F6	15 A	Abblendlicht
F7	10 A	frei
F8	10 A	frei
F9	10 A	Bremslicht, Vorglüh-Zeitrelais, Hupe
F10	15 A	Warnblinkschalter, Schutzrahmen
F11	15 A	Relais Dieselpumpe, AC-Leitung für Armaturenfunktion

Sicherungen: 10 A - 18628N
 15 A - 25700N
 25 A - 25701N

Farben

HB	Hellblau
W	Weiß
OR	Orange
GE	Gelb
SW	Grau
BL	Blau
BR	Braun
S	Schwarz
R	Rot
P	Rosa
GR	Grün
V	Violett

Bemerkung:

Die Bezeichnung von zweifarbigen Kabeln setzt sich aus den Buchstaben der Einzelfarben zusammen. Der Leitungsquerschnitt wird dann am Ende hinzugefügt.

Zum Beispiel:

GE/GR-0,75 für Gelb/Grün gestreift mit dem Leitungsquerschnitt 0,75 mm²

Komponentenliste

1	Zündschloß	40	Lichtmaschine
2	Stecker für Zündschloß	41	Glühkerzen
3	Vorglühlampe	42	Hauptsicherungen (F0)
4	Fernlichtkontrolleuchte	43	Stopschalter (Lüftertor)
5	Differentialsperranzeige	44	Öldruckschalter
6	Feststellbremse (Heizungsanzeige)	45	Dieselpumpe
7	Wassertemperaturuhr	46	Stecker f. Motorkabelbaum
8	Stecker für 3 - 6	47	Stecker f. Motorkabelbaum
9	Stecker für Wassertemperaturuhr	48	Wassertemperaturgeber
10	Drehzahlmesser	49	Allradschalter
11	Stecker für Drehzahlmesser	50	Differentialsperrschalter
12	Doppelkupplungsanzeige	51	Tankgeber
13	Allradanzeige	52	Doppelkupplungsschalter
14	Tankuhr	53	Steckdose
15	Batteriekontrolleuchte	54	Stecker für Schutzrahmen
16	Öldruckkontrolleuchte	55	Rückleuchte rechts
17	Blinkerkontrolle rechts	56	Kennzeichenbeleuchtung
18	Blinkerkontrolle links	57	Kennzeichenbeleuchtung
19	Stecker für Tankuhr	58	Rückleuchte links
20	Stecker für 15 - 18	59	Kippschalter f. Zusatzschein.
21	Lenkstockschalte	60	Blinker-Begrenzungs-l. rechts
22	Stecker für Lenkstockschalte	61	Zusatzscheinwerfer
23	Stecker für Lenkstockschalte	62	Zusatzscheinwerfer
24	Stecker für Drehlichtschalter	63	Blinker-Begrenzungs-l. links
25	Kippschalter (Warnblinker)	64	Schalter f. Scheibenwischer
26	Stecker für Kippschalter	65	Scheibenwischermotor
27	Relais für Sicherheitsstop	66	Stecker für Lichtkabelbaum
28	Relais für Sicherheitsstop	67	Stecker für Lichtkabelbaum
29	Blinkerrelais	68	Scheinwerfer
30	Relais Dieselpumpe	69	Scheinwerfer
31	Relais f. Elektroventilator (fällt weg)	70	Bremslichtschalter
32	Relais f. Elektroventilator (fällt weg)	71	Hupe
33	Vorglüh-Zeitrelais	72	Relais für Absteller
34	Stecker für Vorglüh-Zeitrelais	73	Hubmagnet
35	Sicherheitsschalter (Kupplung)	0	Stecker (1-polige)
36	Stecker für Motorkabelbaum		
37	Stecker (8-polig)		
38	Batterie		
39	Starter		

Fahrgestell 1905 kpl. 49362N
2205 kpl. 49362N

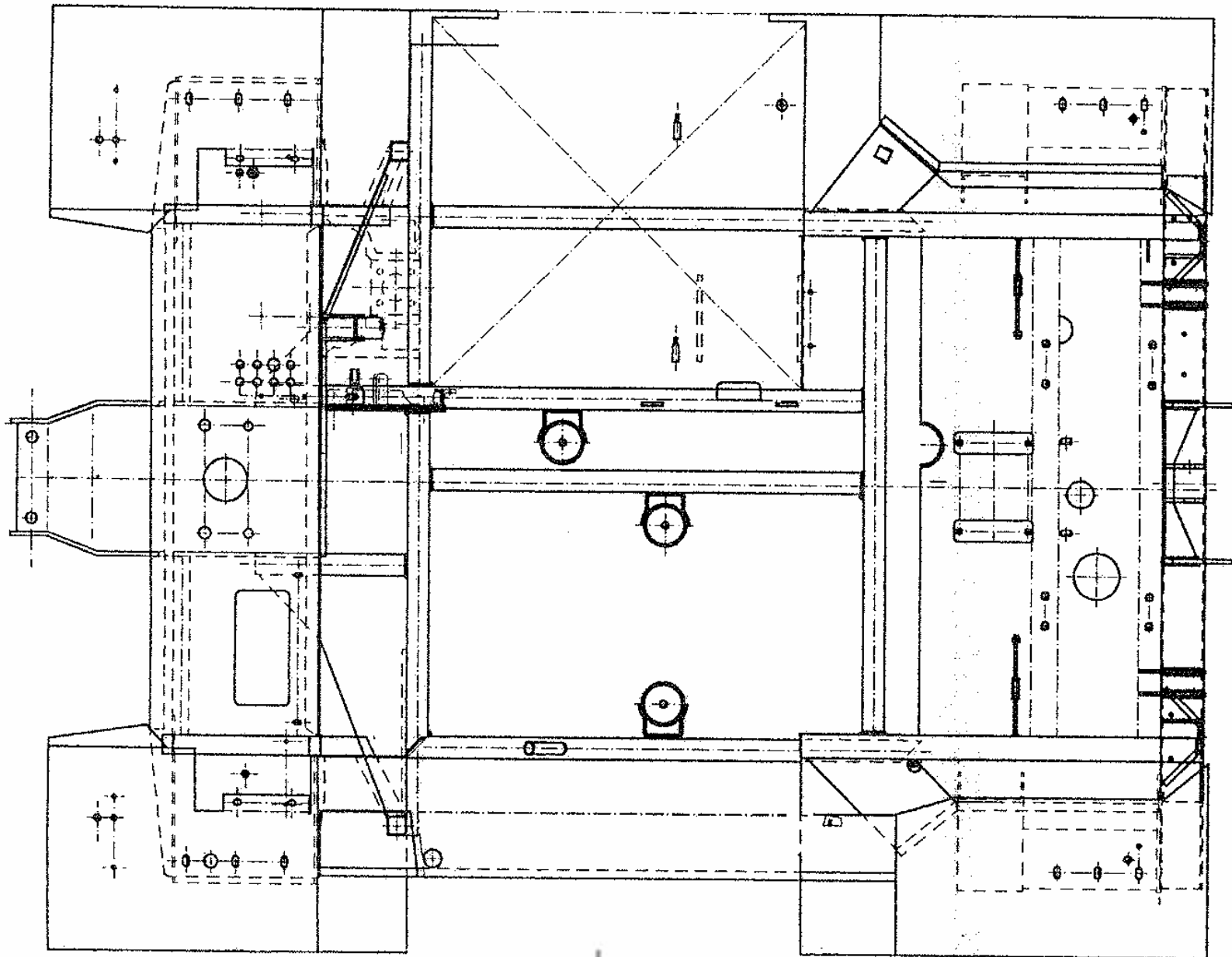

SCHALTGETRIEBE - TR 6 - GEHÄUSE

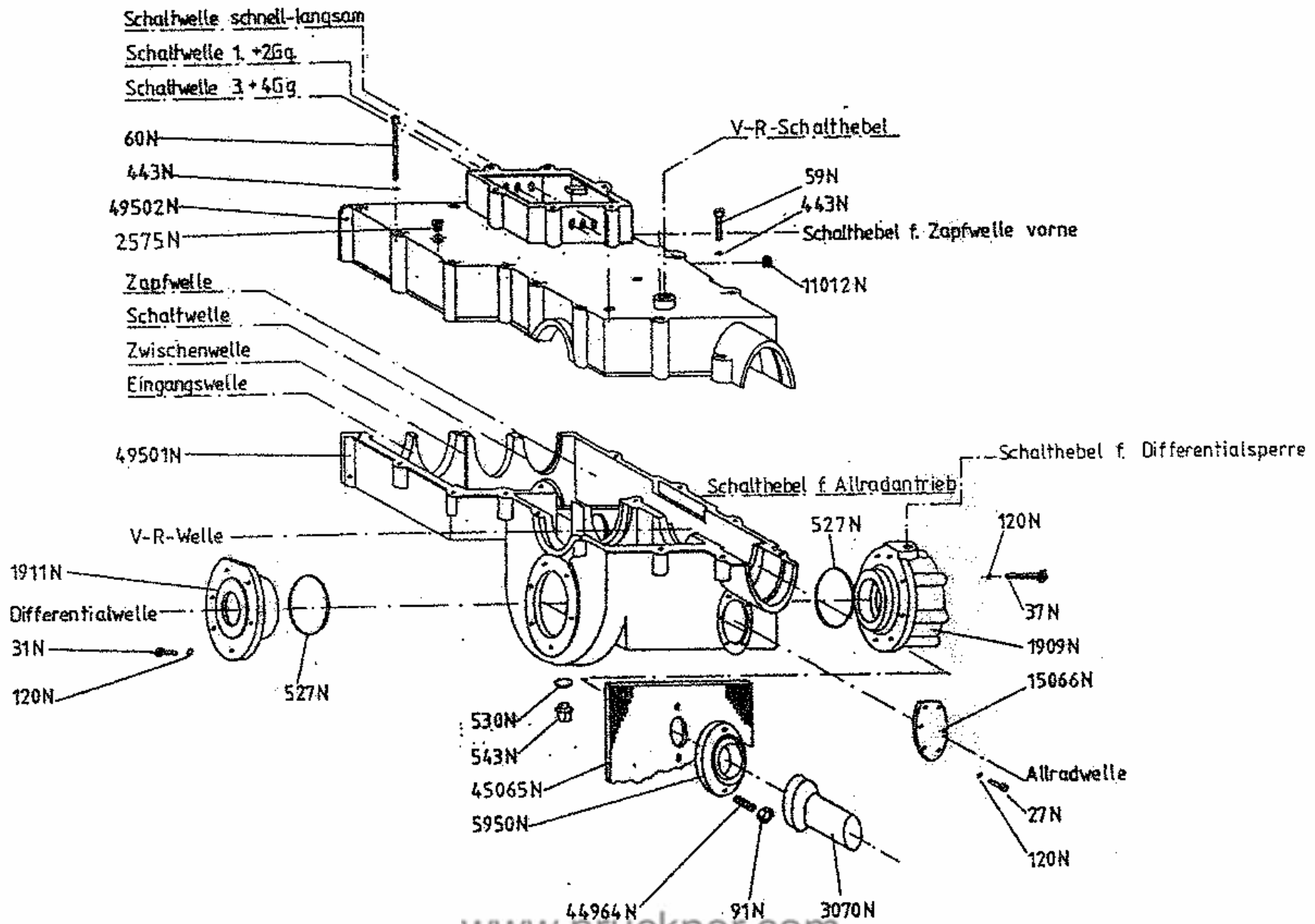

Schaltgetriebe TR 6 8-Gang

Eingangs-, Zwischen-, Schalt- u. Zapfwelle

Gültig für 6-stellige Nummer
bei Zapfwellengetriebe ab
Herstellungsdatum 04/97

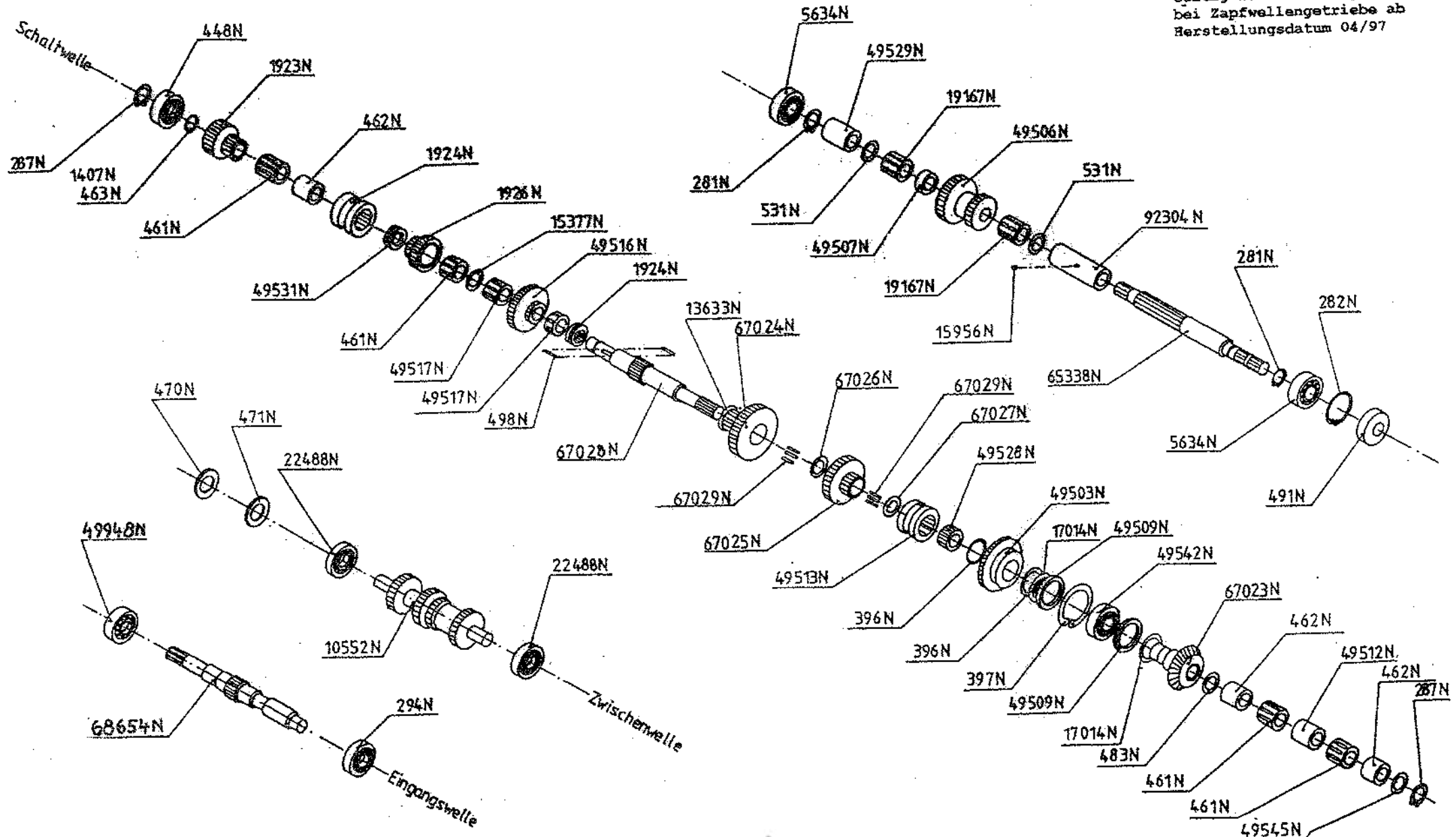

Schaltgetriebe TR 6 8-Gang
Eingangs-, Zwischen-, Schalt- u. Zapfwelle

Gültig bis Baujahr 04/97
4-stellige Nr.

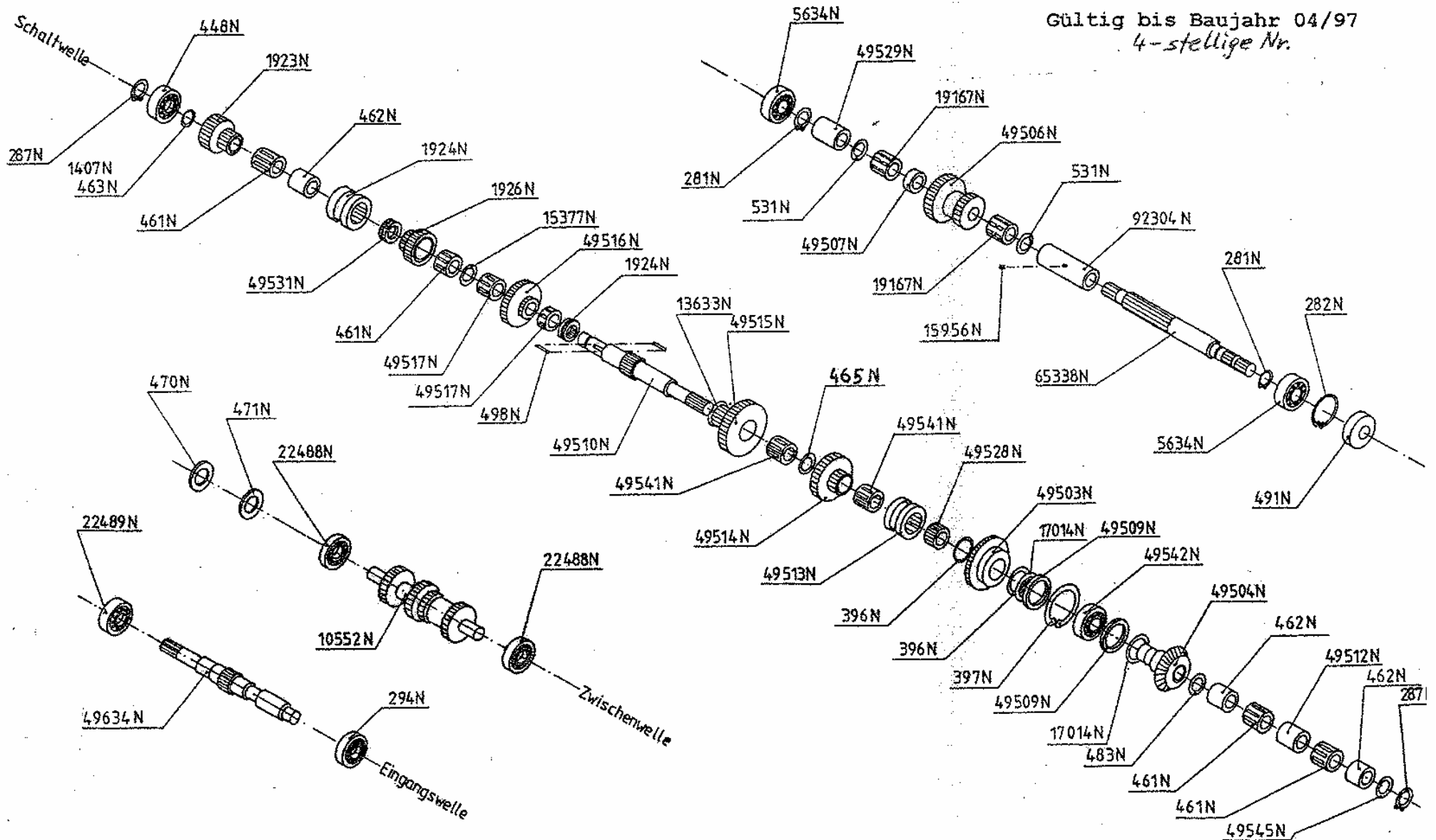

Schaltgetriebe

Schaltung

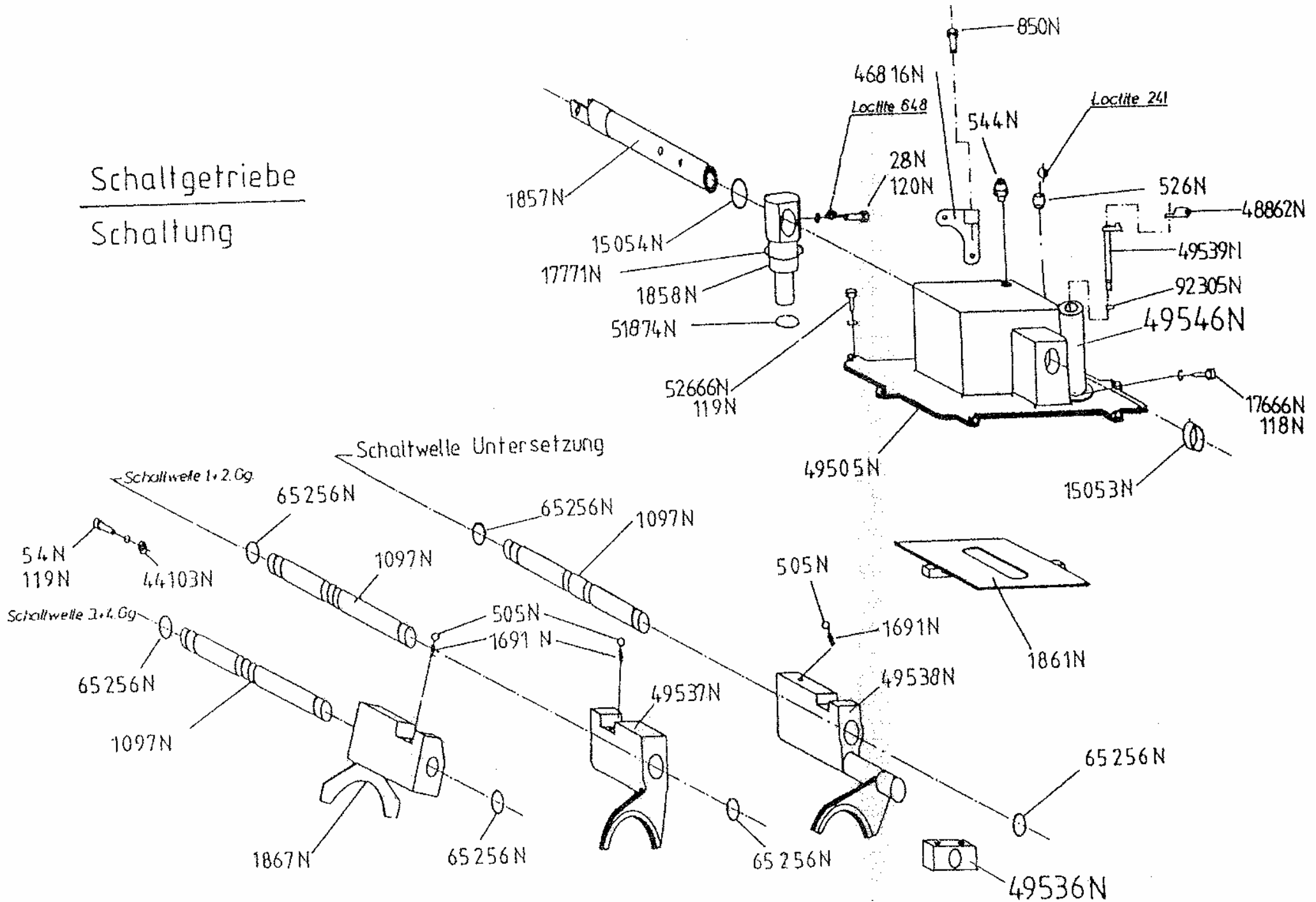

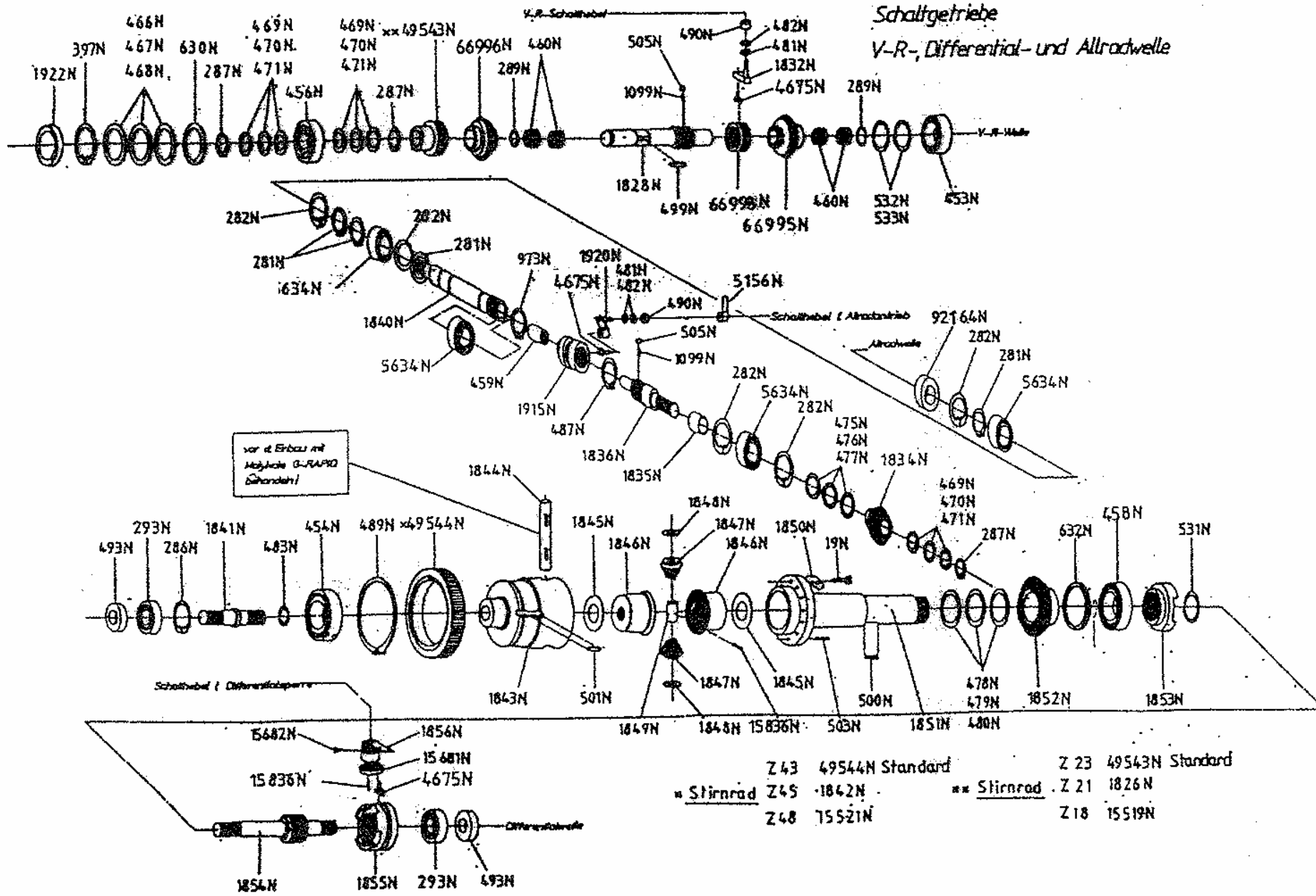

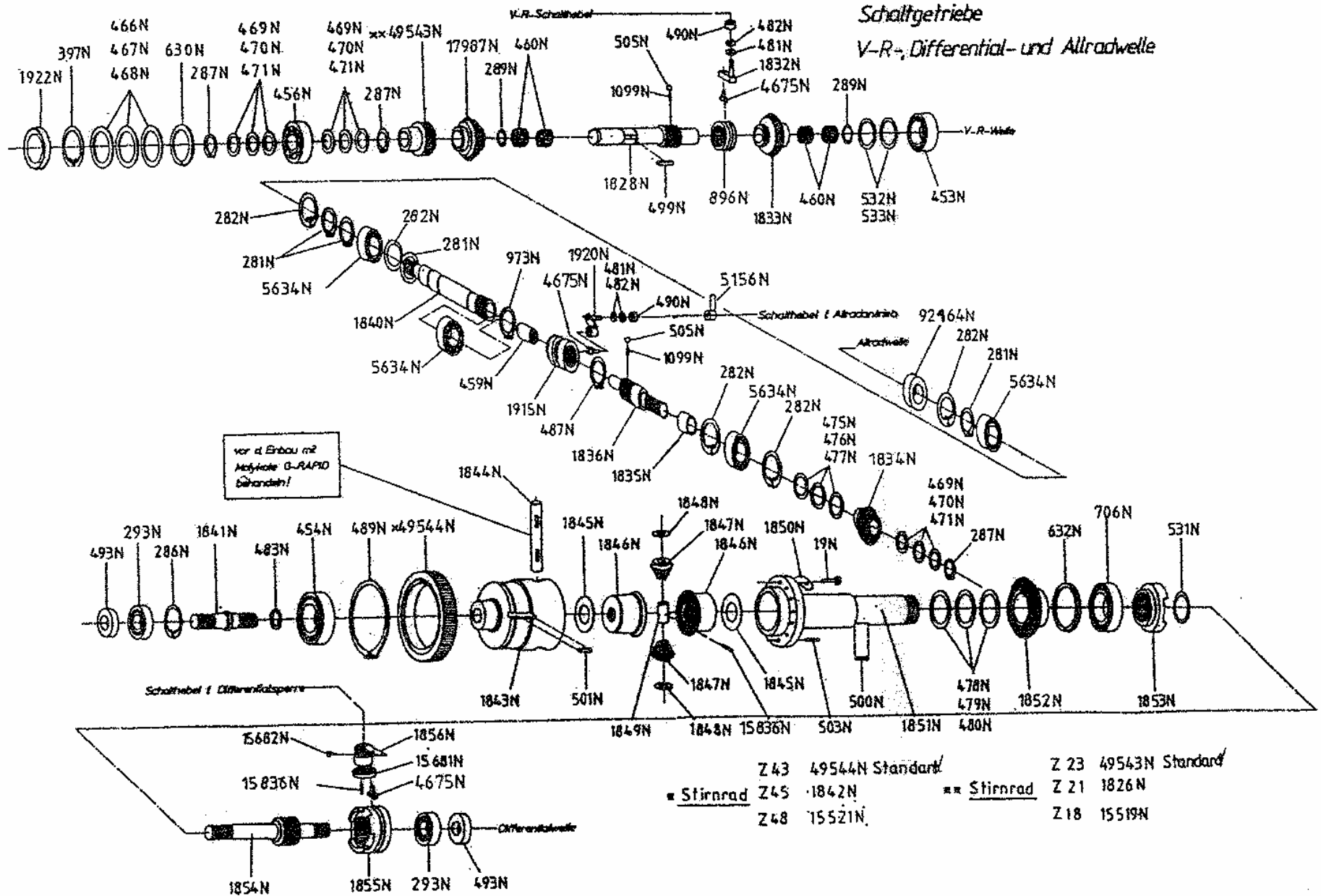

Zapfwellengetriebegehäuse

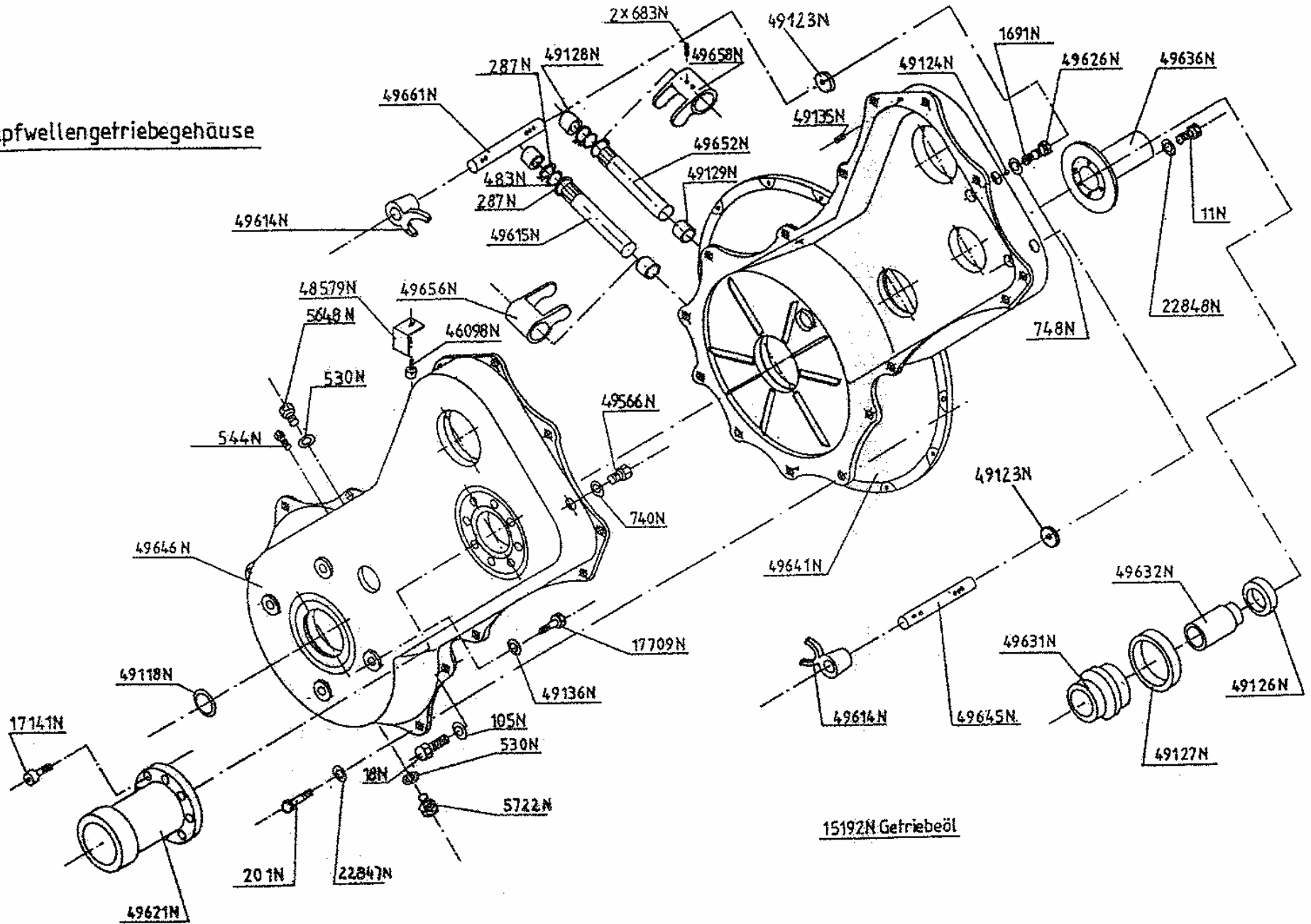

Zapfwellengetriebe 49663N

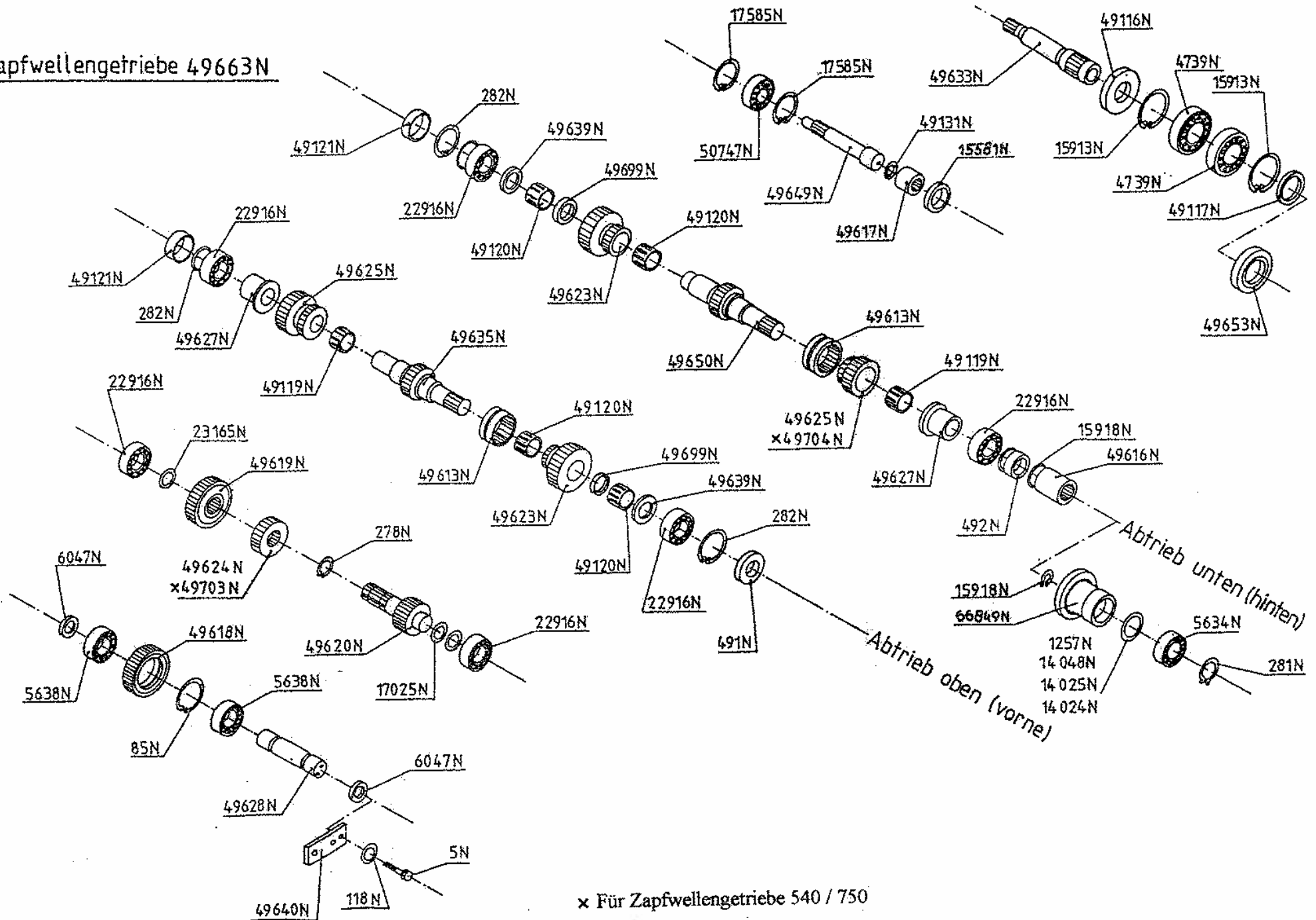

Kupplungsglocke mit Reib- u Distanzring

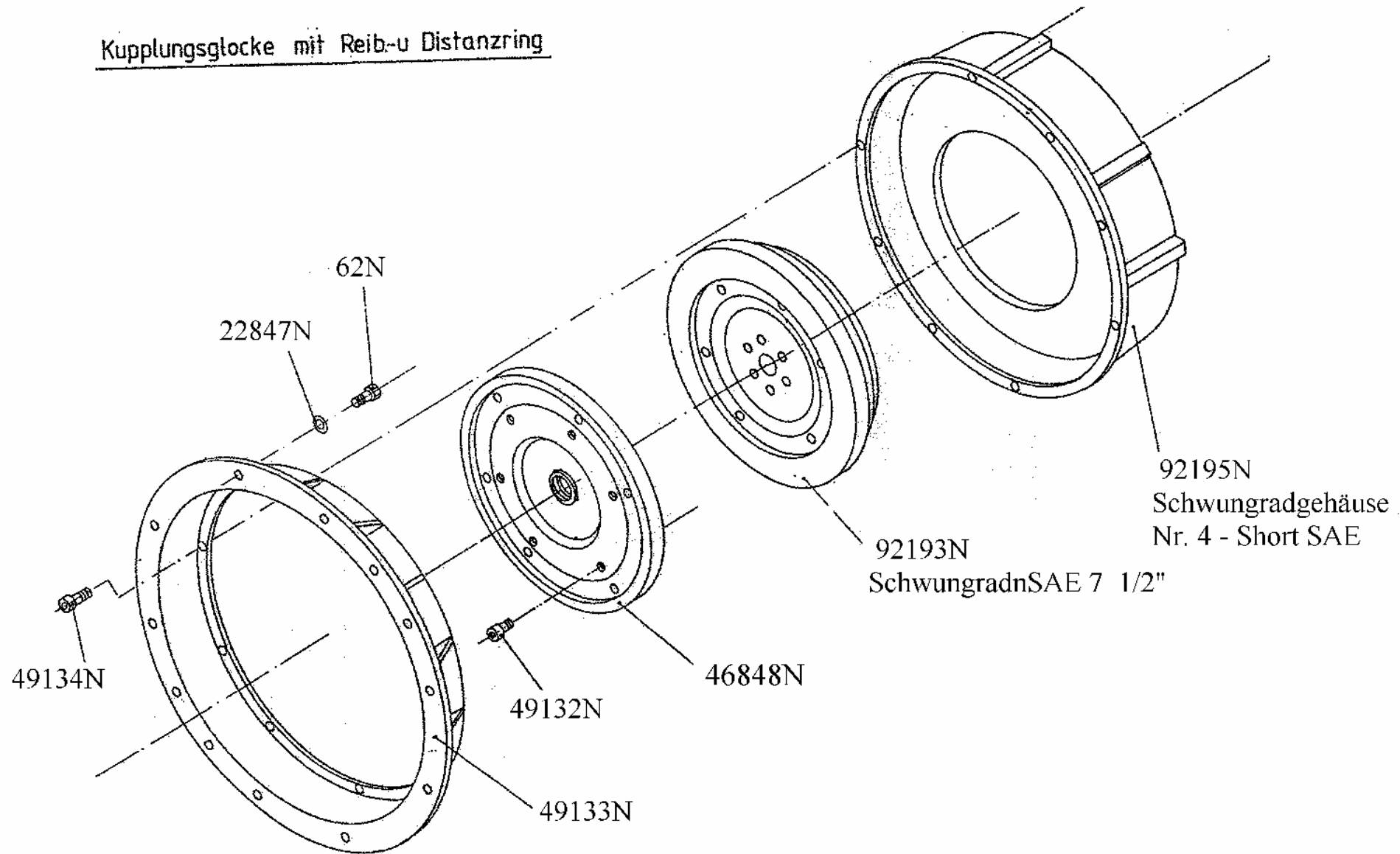

Doppelkupplung $\phi 225$ 49130 N

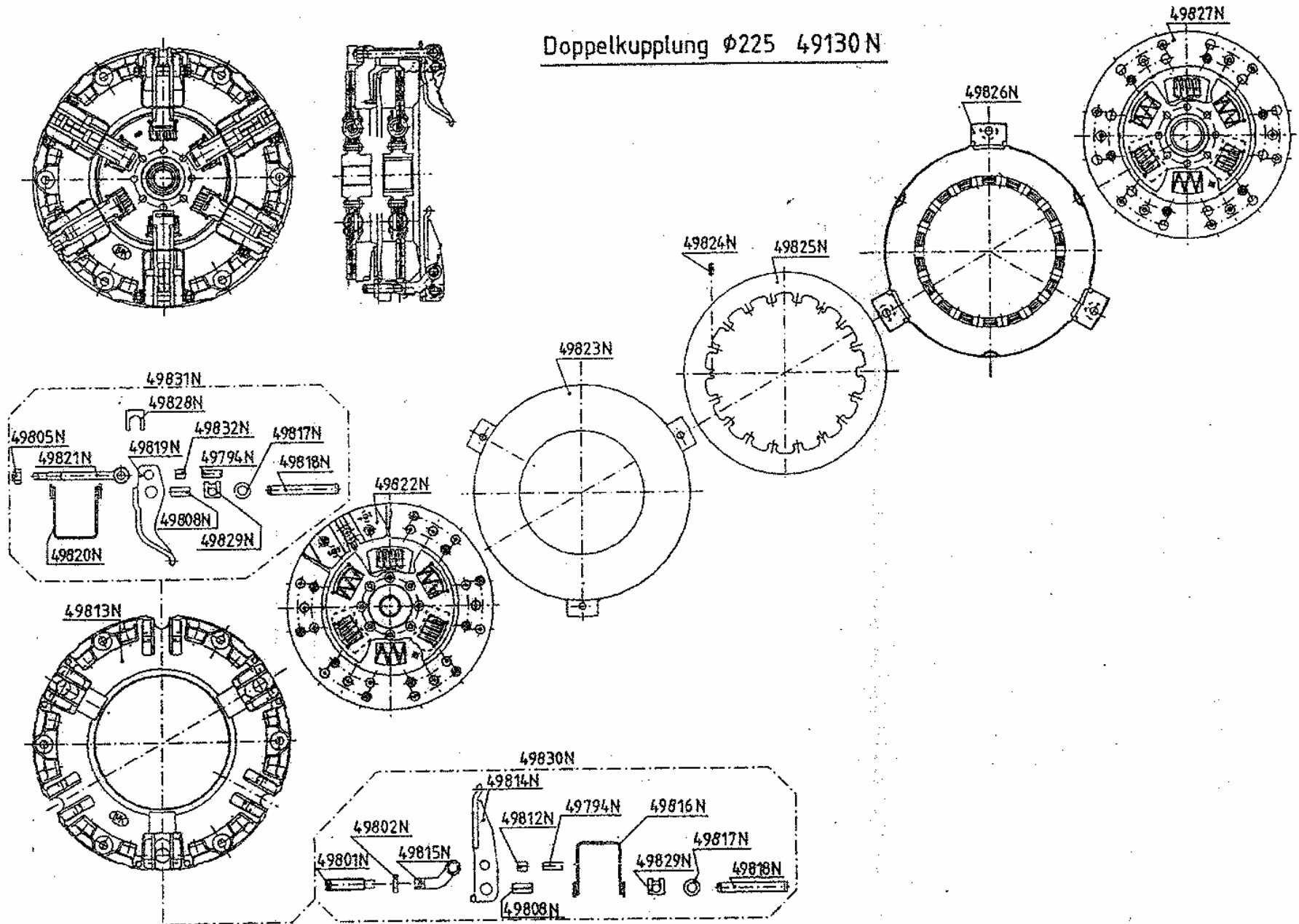

KÜHLER

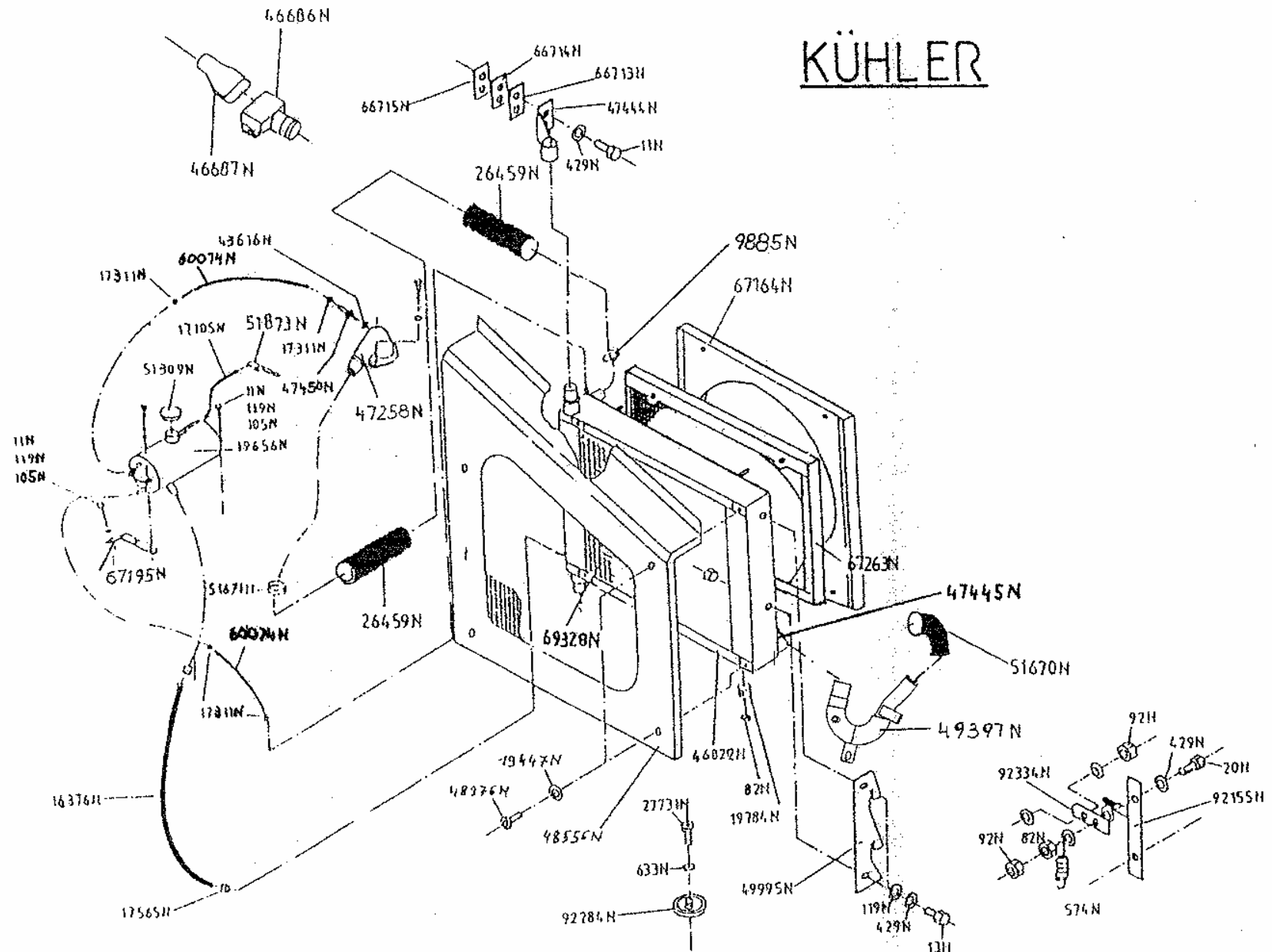

Motor und Getriebebauteile

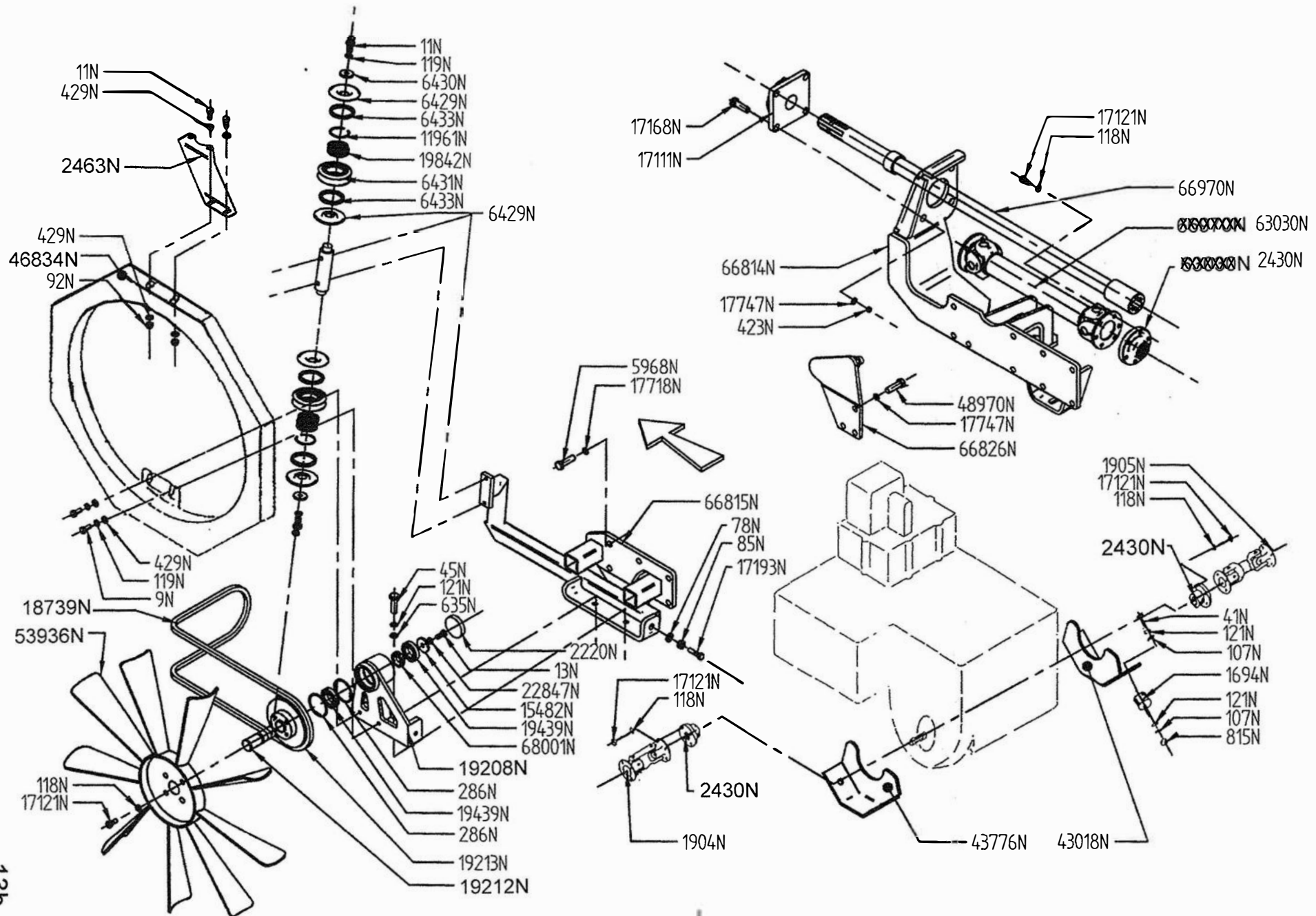

13b

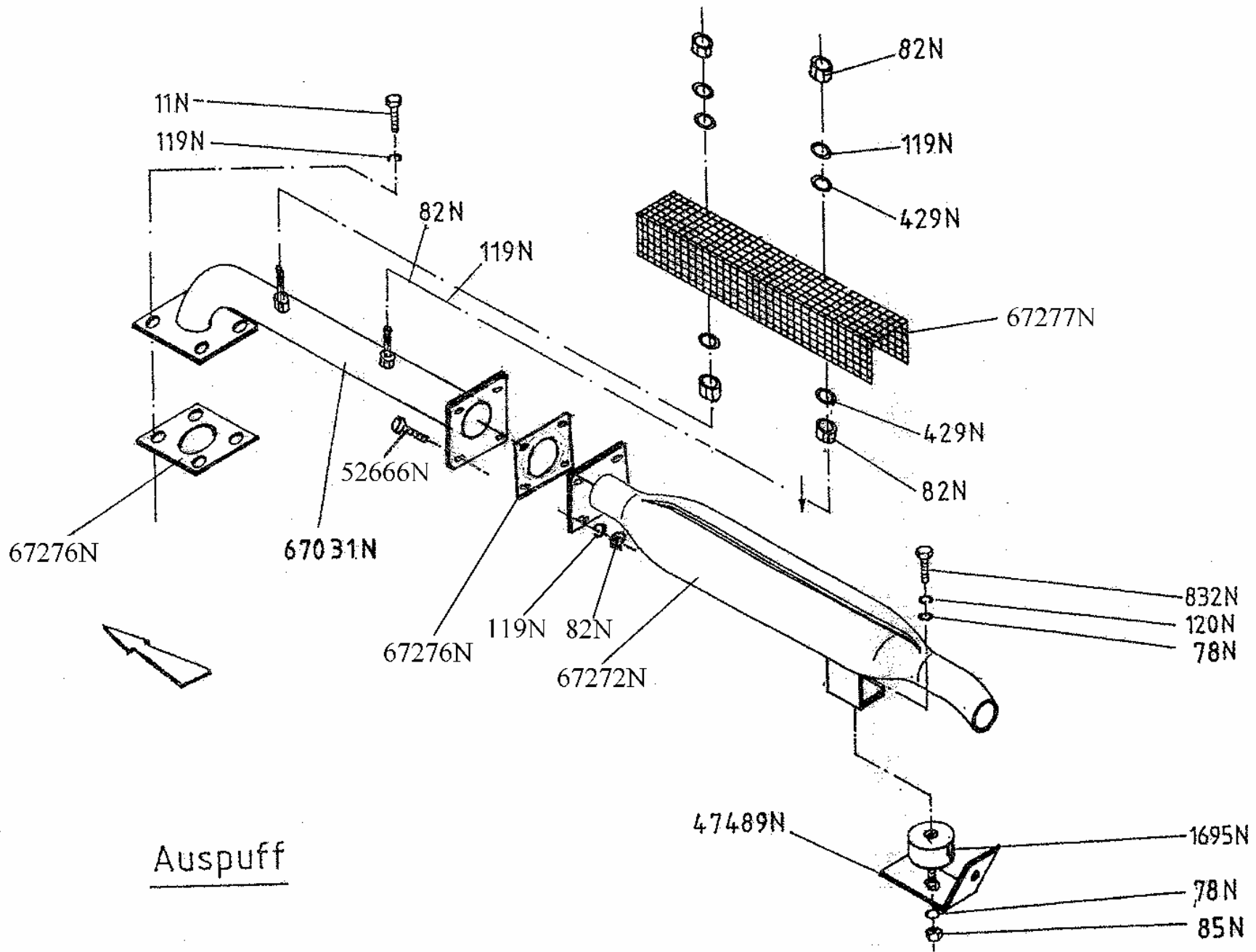

Auspuff

Luftfilter

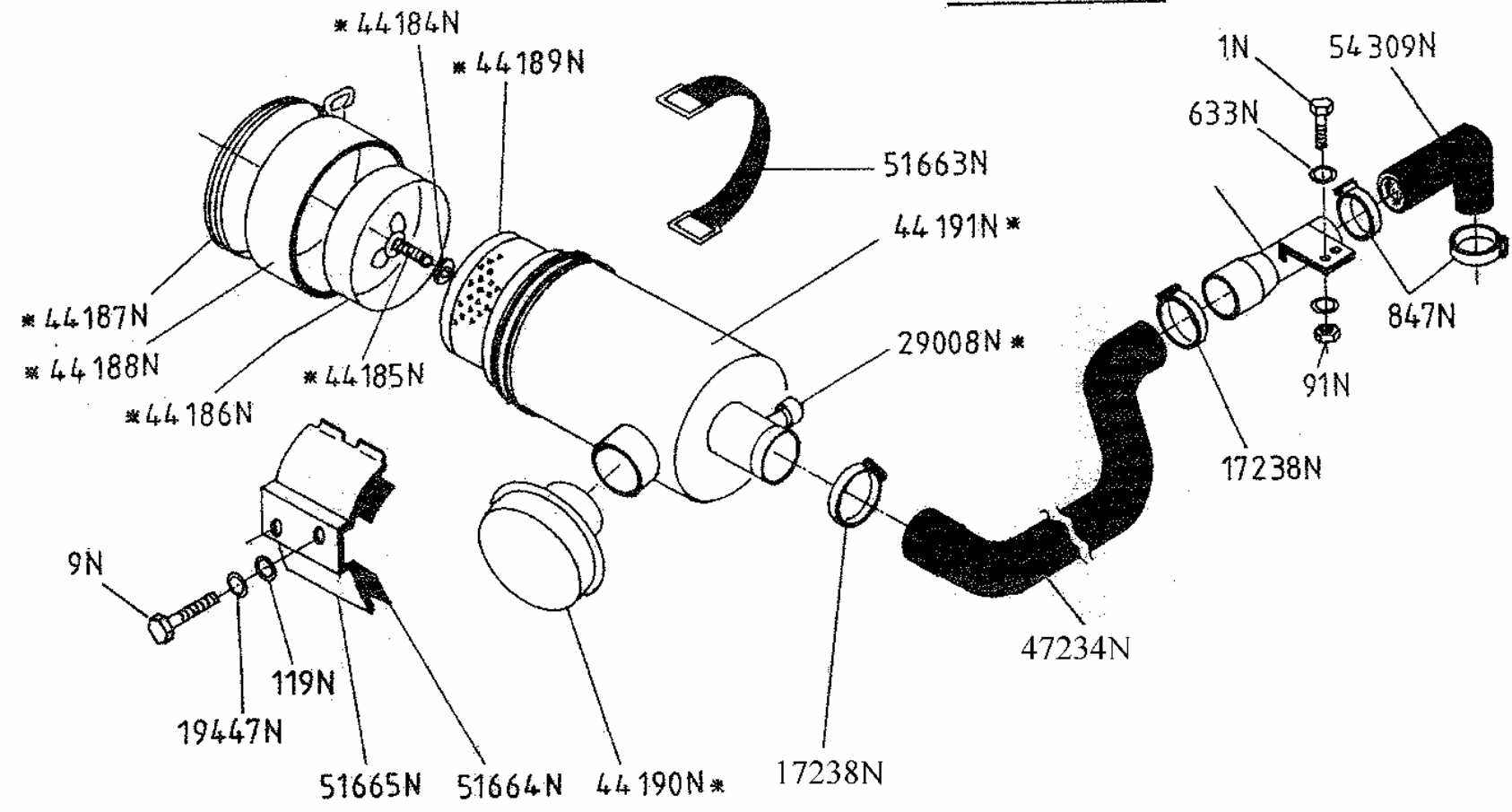

* Luftfilter kpl. 92179N

Lenkzylinder
hinten

Heckhydraulik-
zylinder

Fronthydraulik-
zylinder

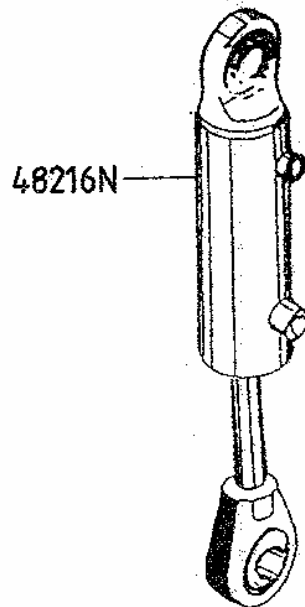
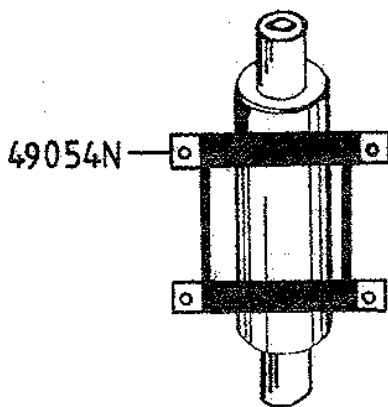

66889N
69843N
Einsatz ab 8/98
Fgst. Nr. 0235
(KT 1905/2205/2805)
bei Ersatz
beide
H-Zylinder
austauschen

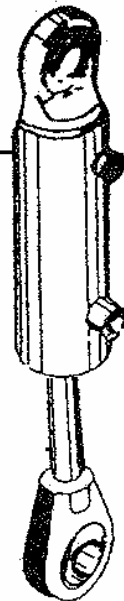

Hydraulikzylinder

Hydraulik - Tank

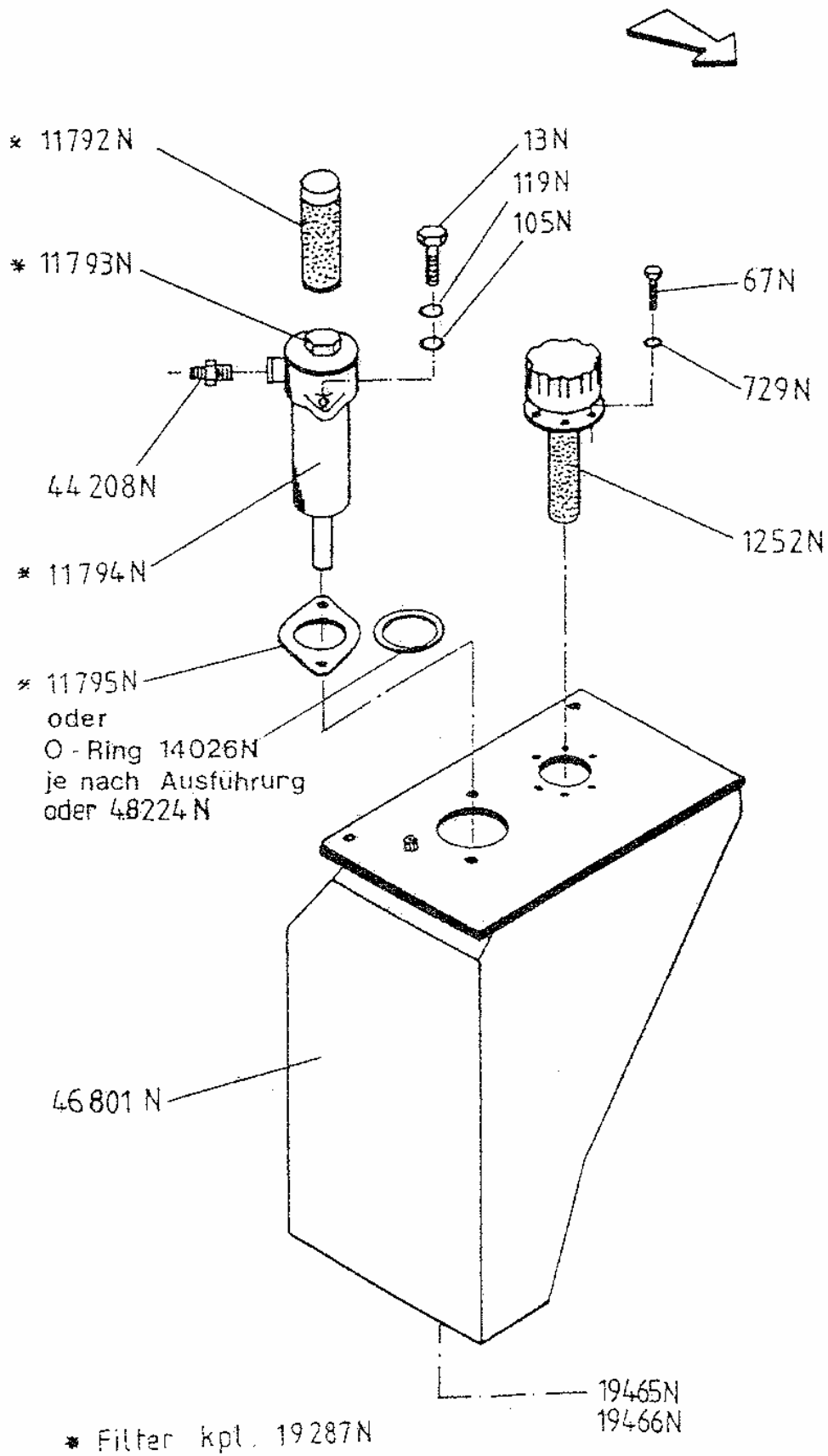

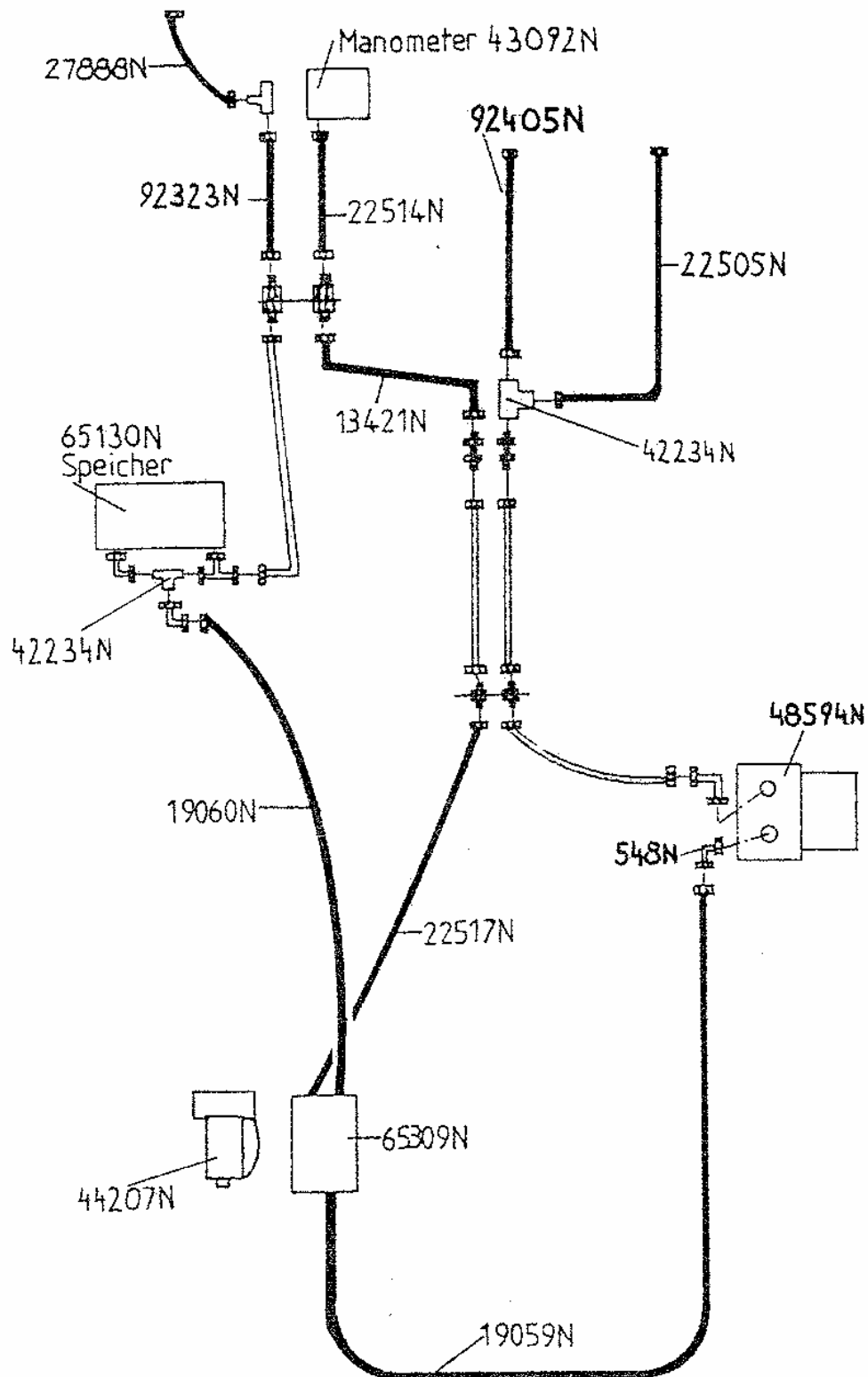

**Montageanleitung für
Hydraulische Hubentlastung
KOMBI TRAK 1905/2205 SD/SD4**

Zusatzausrüstung Heckhydraulik

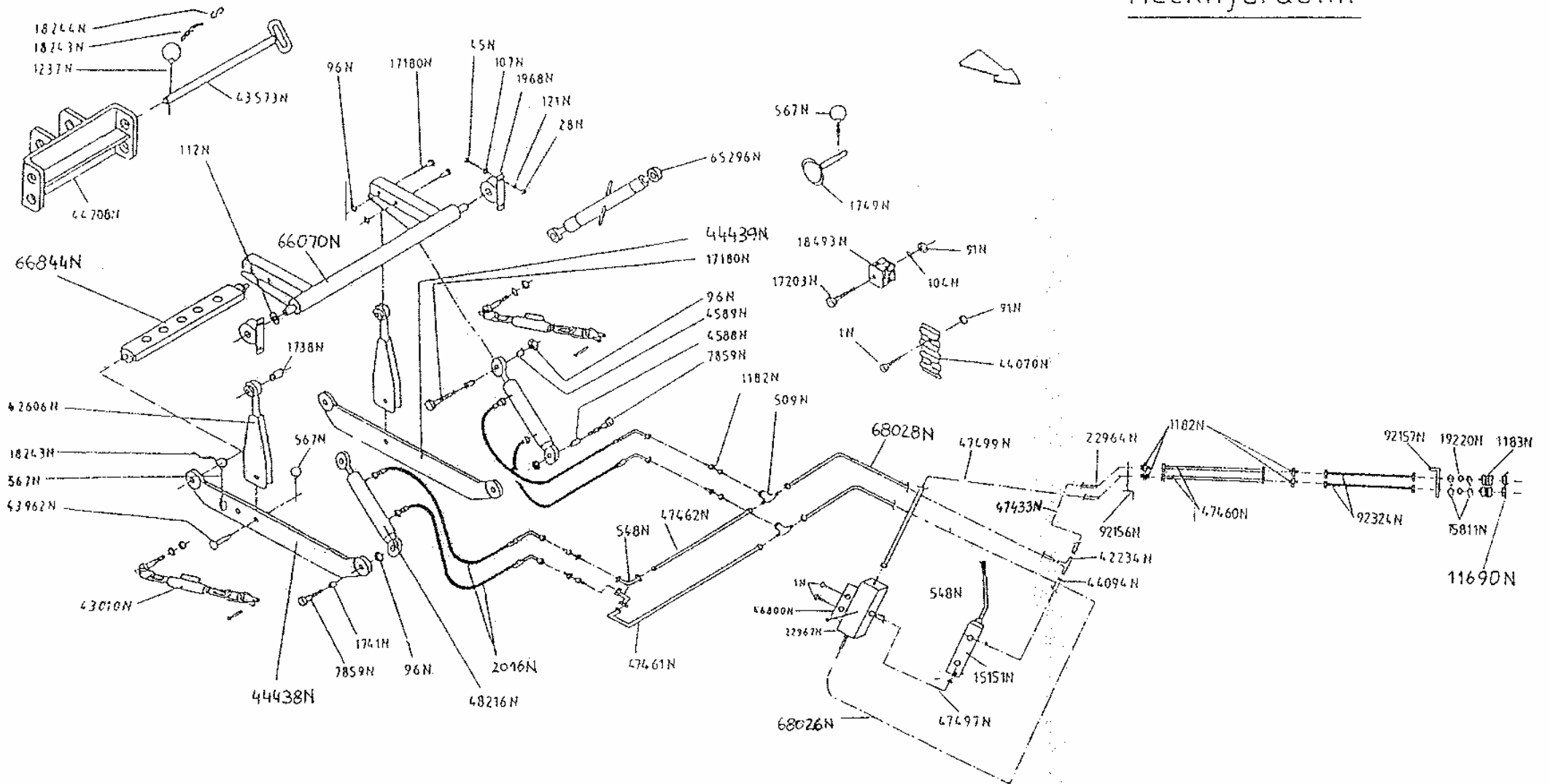

HYDRAULIK

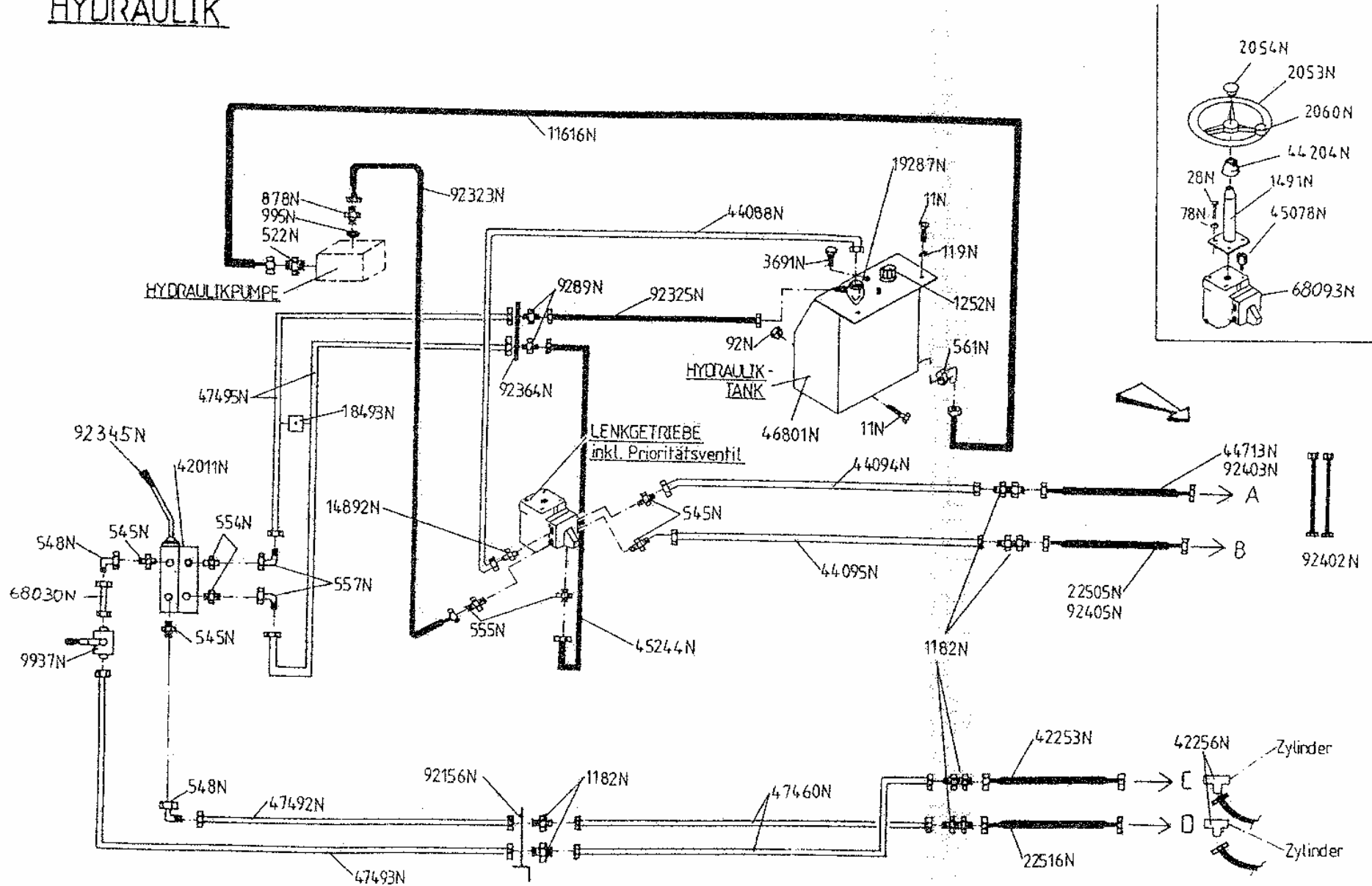

Prioritätsventil 36 076N

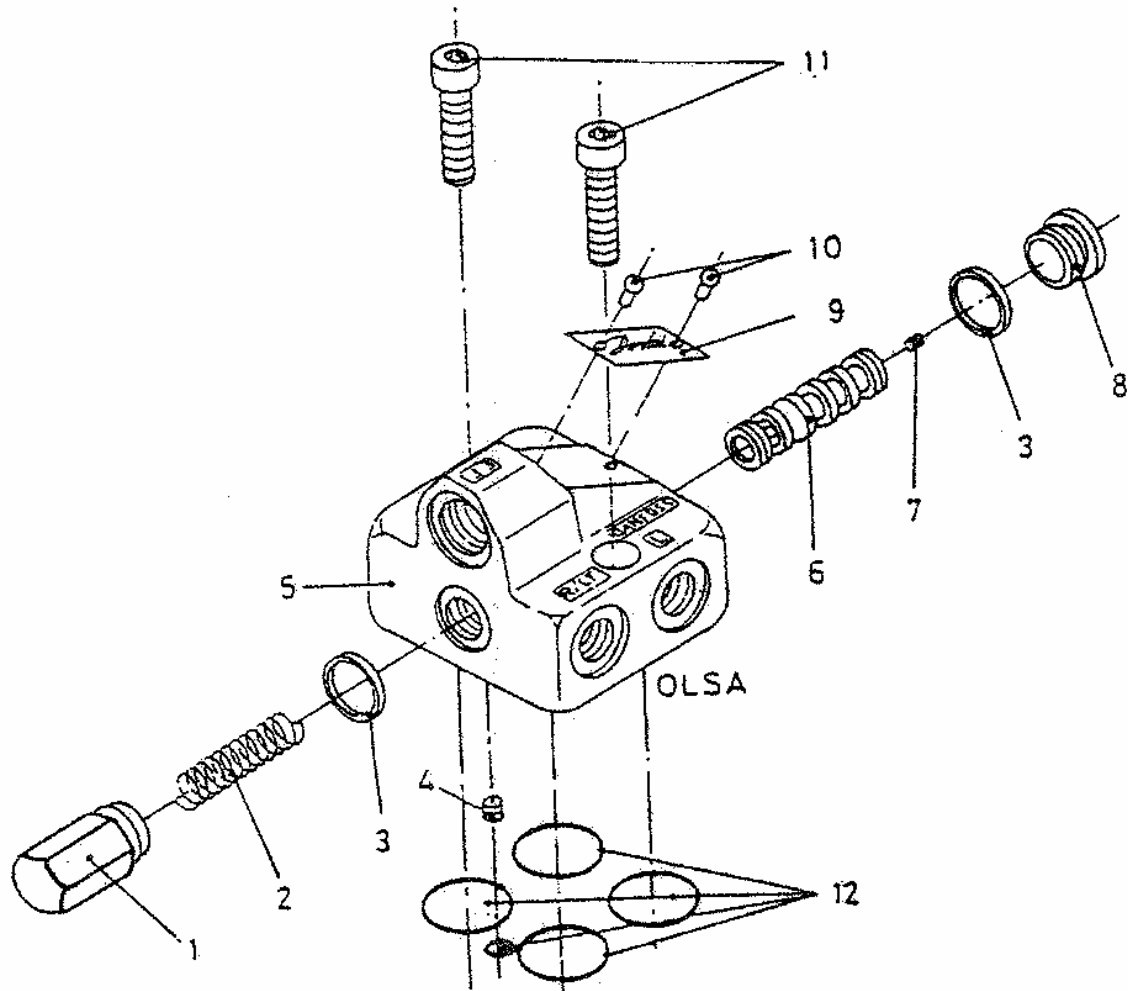

Pos. 12 — Dichtsatz kpl. 44 517N

Kraftstoffsystem

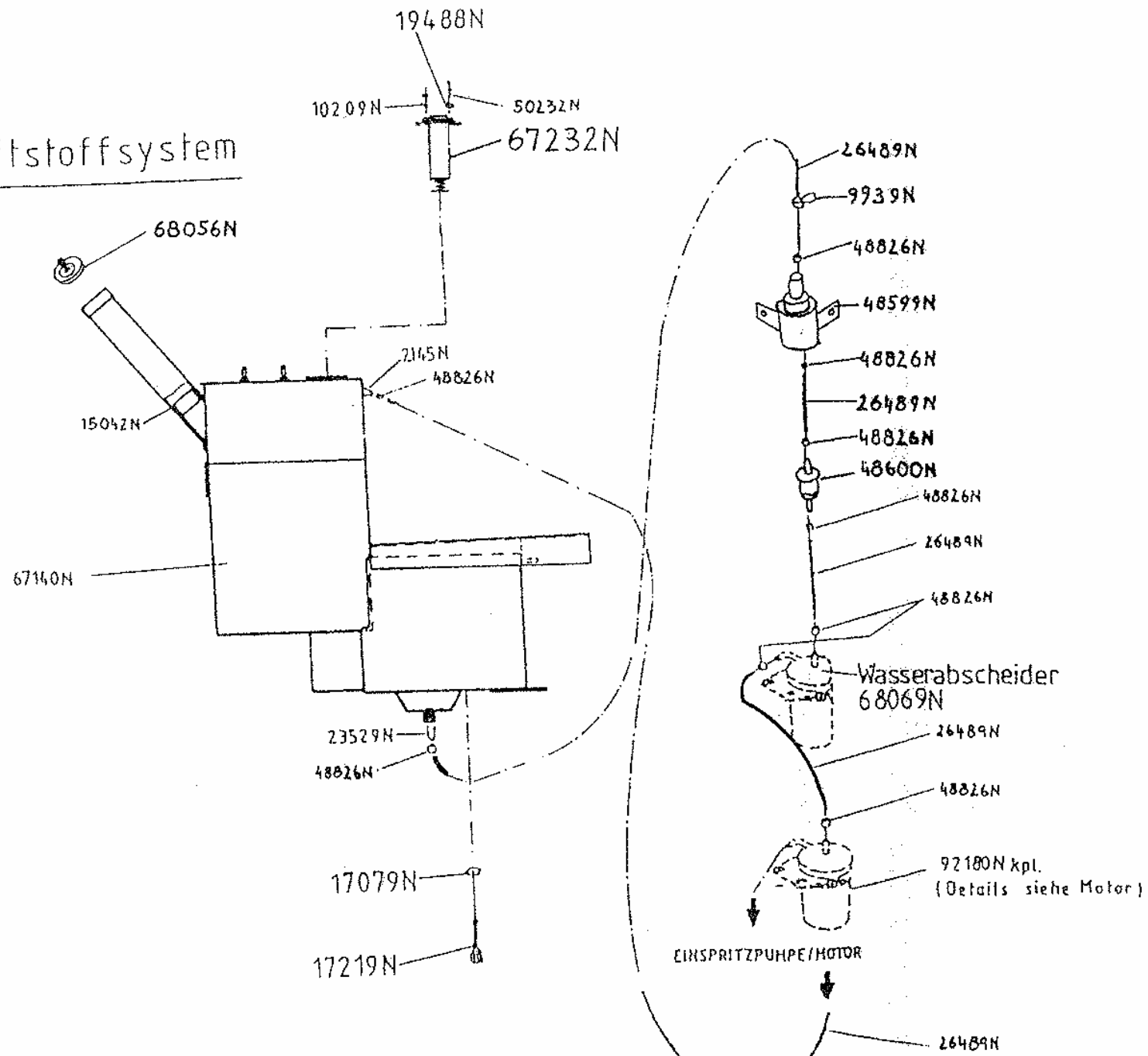

Lenkgetriebe 36077N

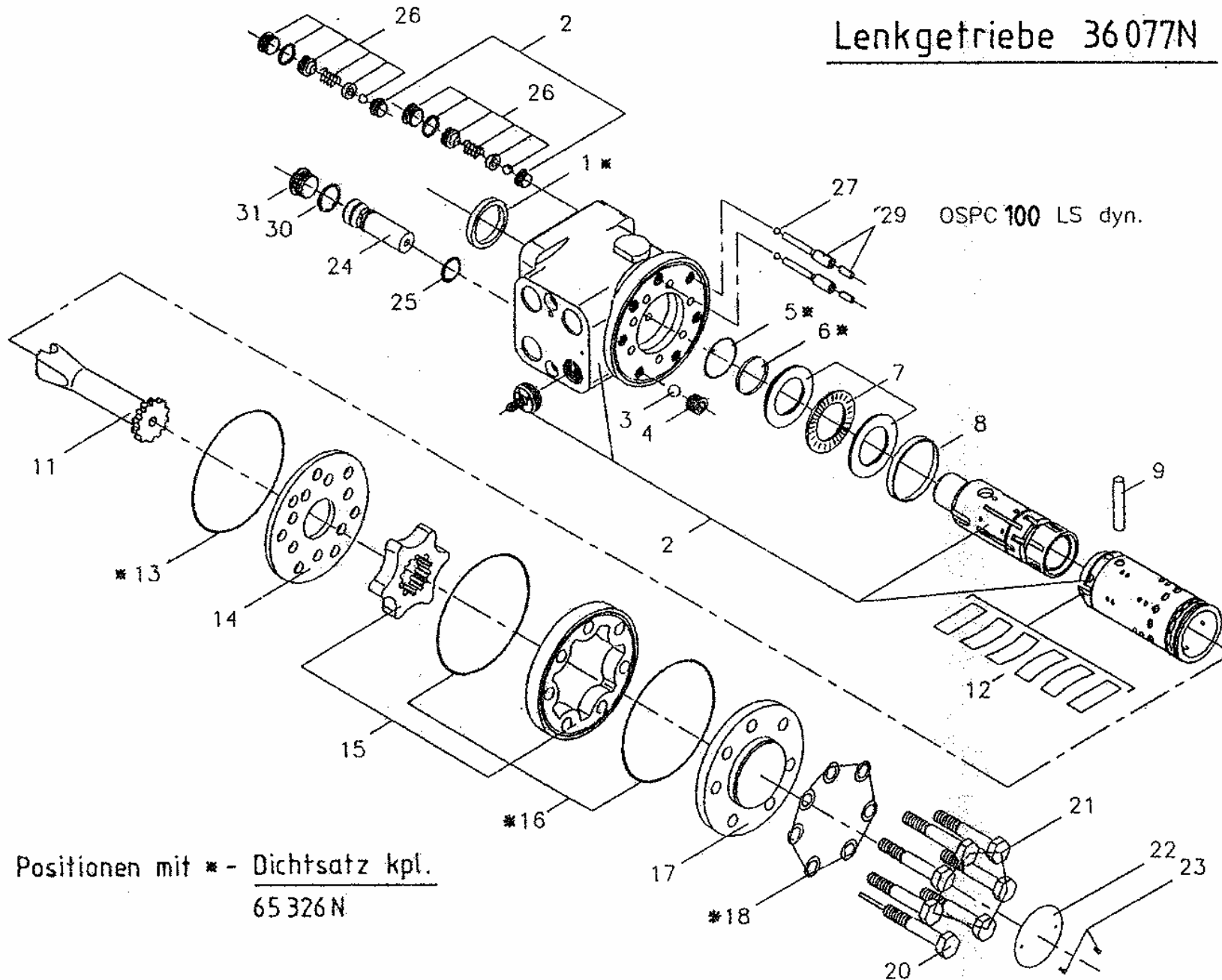

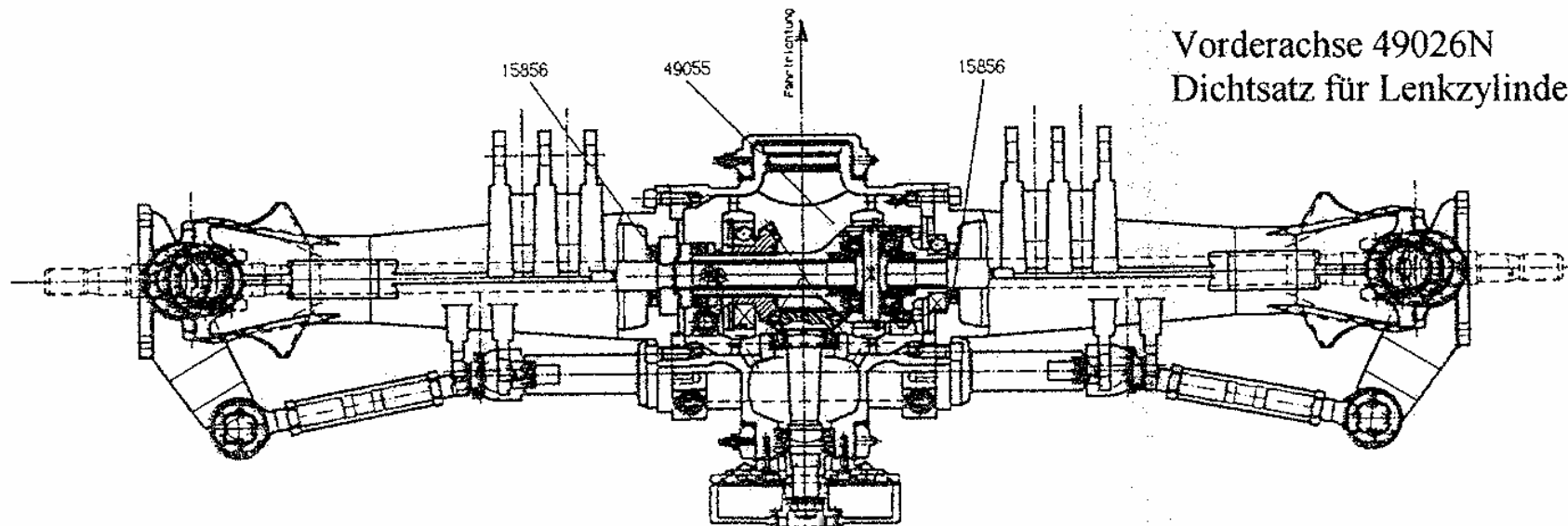
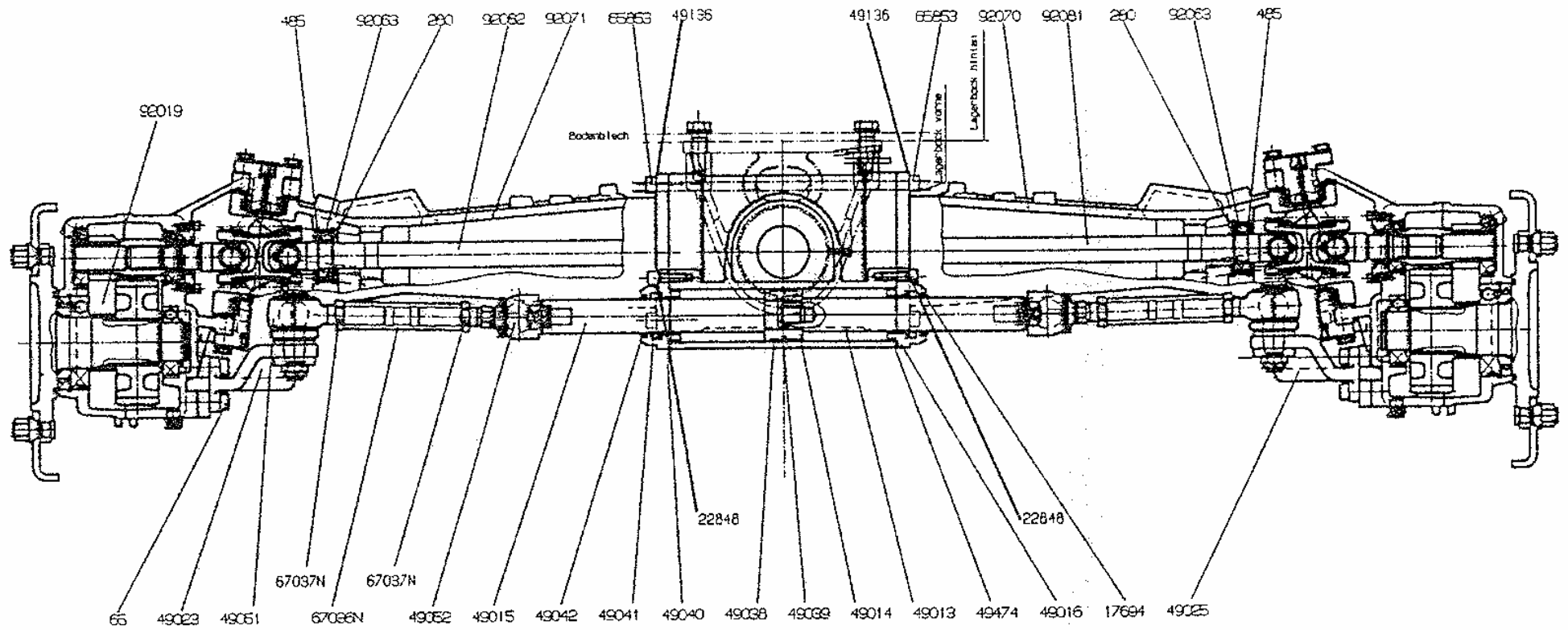

Vorderachse 49026N
Dichtsatz für Lenkzylinder 20726N

Mittenge triebe Bl. 1 206.7300

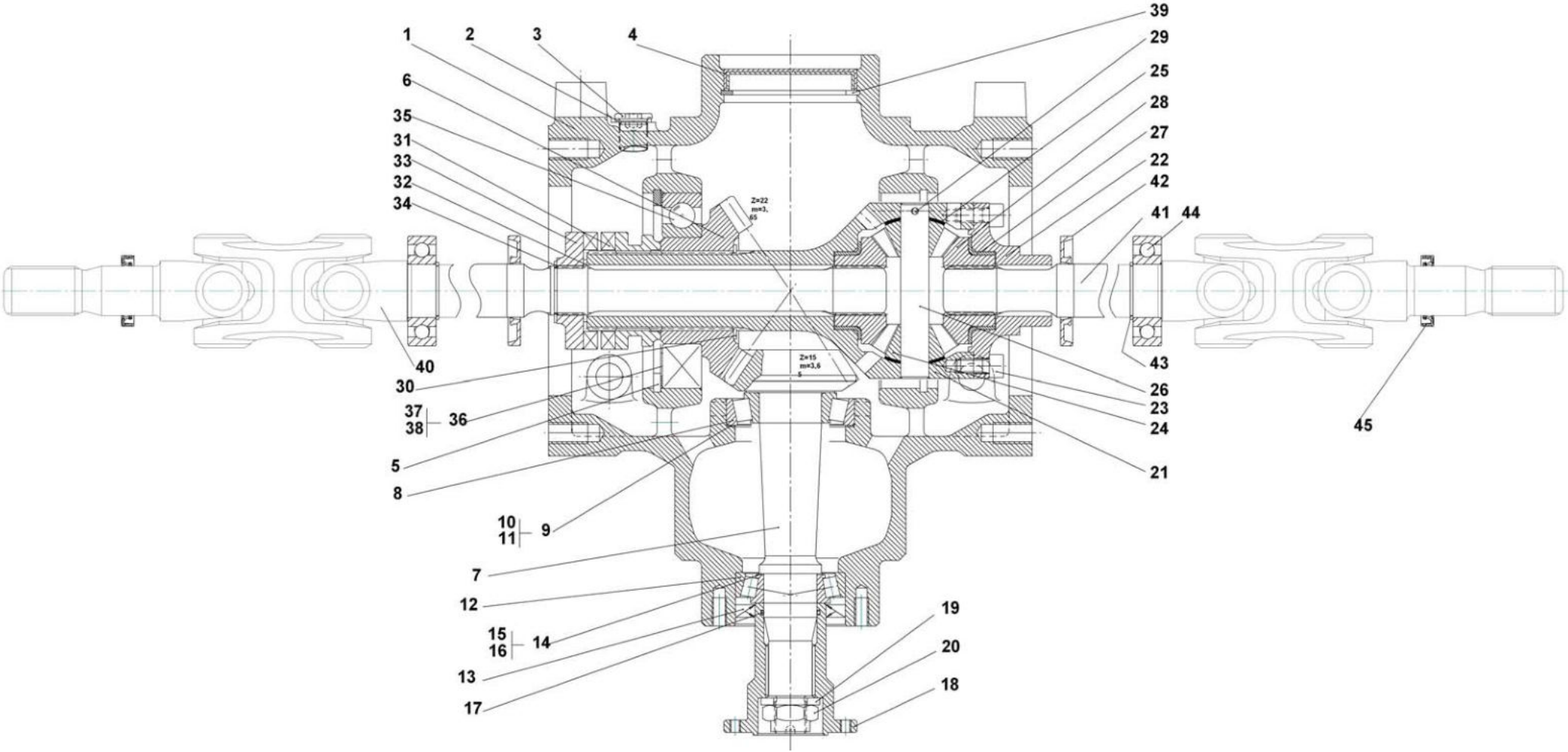

Mittenge triebe Bl. 1 206.7300

Pos	Teil Nr.	Bezeichnung	Stück	Pos	Teil Nr.	Bezeichnung	Stück
1	206.9261	Mittennachsgehäuse	1	24	210.1847	Planetenrad z=10 m=4,15	2
2	209.2054	Dichtring	2	25	201.1848	Kalottenscheibe	2
3	204.8645	Verschlussschraube	2	26	204.9004	Planetenbolzen	1
4	204.8647	Verschlusskappe	1	27	204.9005	Lagerbuchse mit Bund	2
5	201.5912	Seegerring für Bohrung	1	28	204.9006	Kegelrad z16 m=4,15	2
6	206.7578	Kegelrad z=22 m=3,65	1	29	210.0730	Spannhülse	1
7	206.7579	Kegelritzelwelle z=15 m=3,65	1	30	210.0985	Seegerring für Welle	1
8	204.8648	Kegelrollenlager	1	31	209.2078	Schaltmuffe	1
9	209.2094	Passscheibe	1	32	204.9007	Distanzscheibe	1
10	204.9019	Passscheibe	1	33	209.2085	Zwischenhülse	1
11	204.9020	Passscheibe	1	34	201.5810	Seegerring für Welle	1
12	210.0642	Kegelrollenlager	1	35	209.2046	Rillenkugellager	1
13	204.8841	Wellendichtring	1	36	204.9044	Passscheibe	1
14	209.2095	Passscheibe	1	37	204.9045	Passscheibe	1
15	204.9021	Passscheibe	1	38	204.9046	Passscheibe	1
16	204.9022	Passscheibe	1	39	210.1187	Seegerring für Bohrung	1
17	204.8842	O-Ring 30,00x2,00	1	40	206.7301	Gelenkwelle mit Verzahnung	1
18	206.8585	Schaltstück	1	41	206.7302	Gelenkwelle mit Verzahnung	1
19	209.2096	Scheibe	1	42	201.5856	Wellendichtring	2
20	209.2097	Sicherungsmutter	1	43	210.0280	Seegerring	2
21	204.9000	Differentialgehäuse	1	44	209.2063	Rillenkugellager	2
22	204.9002	Gehäusedeckel	1	45	209.2050	Wellendichtring	2
23	201.9595	Innensechskantschraube	6				

Mittengeriebe Bl. 2 206.7300

207.0959 t
207.8560 a

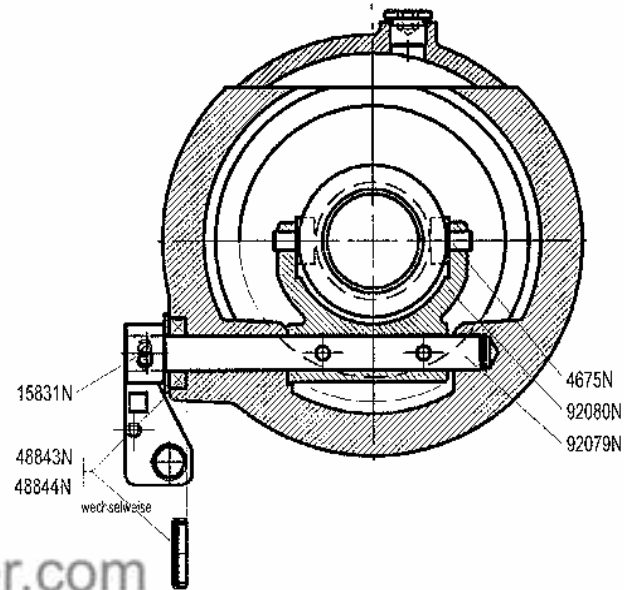
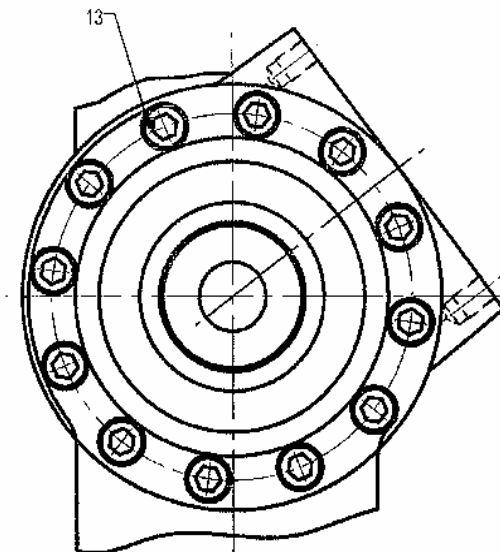
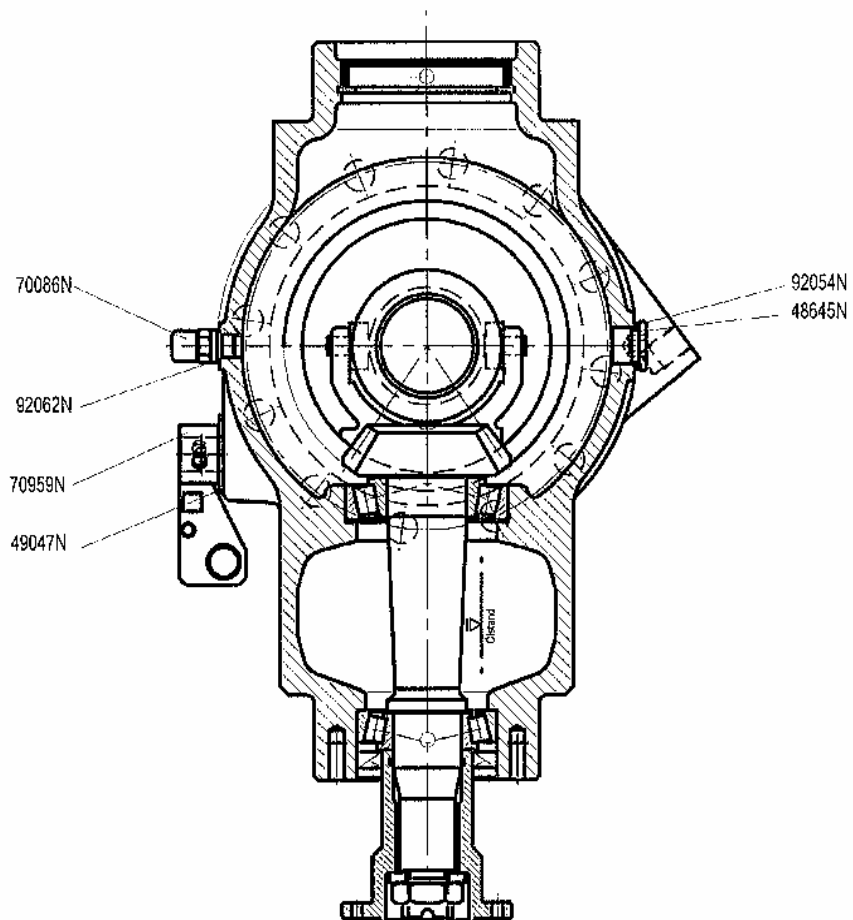

Pos	Teil Nr.	Bezeichnung	Stück	Pos	Teil Nr.	Bezeichnung	Stück
1	92062N	Dichtring	1	8	48844N	Verschlusskappe	1
2	70959N	Sperrehebel	1	9	4675N	Nutenstein	1
3	49047N	Paßscheibe	1	10	92080N	Schaltgabel	1
4	92054N	Dichtring	1	11	92079N	Schaltwelle	1
5	48645N	Verschlusschraube	1	12	544N	Entlüftungsventil 0,05 bar	1
6	15831N	Spannhülse	1	13	65853N	Innensechskantschraube	1
7	48843N	Simmerring	1				

209.2019 Achsseitengetriebe

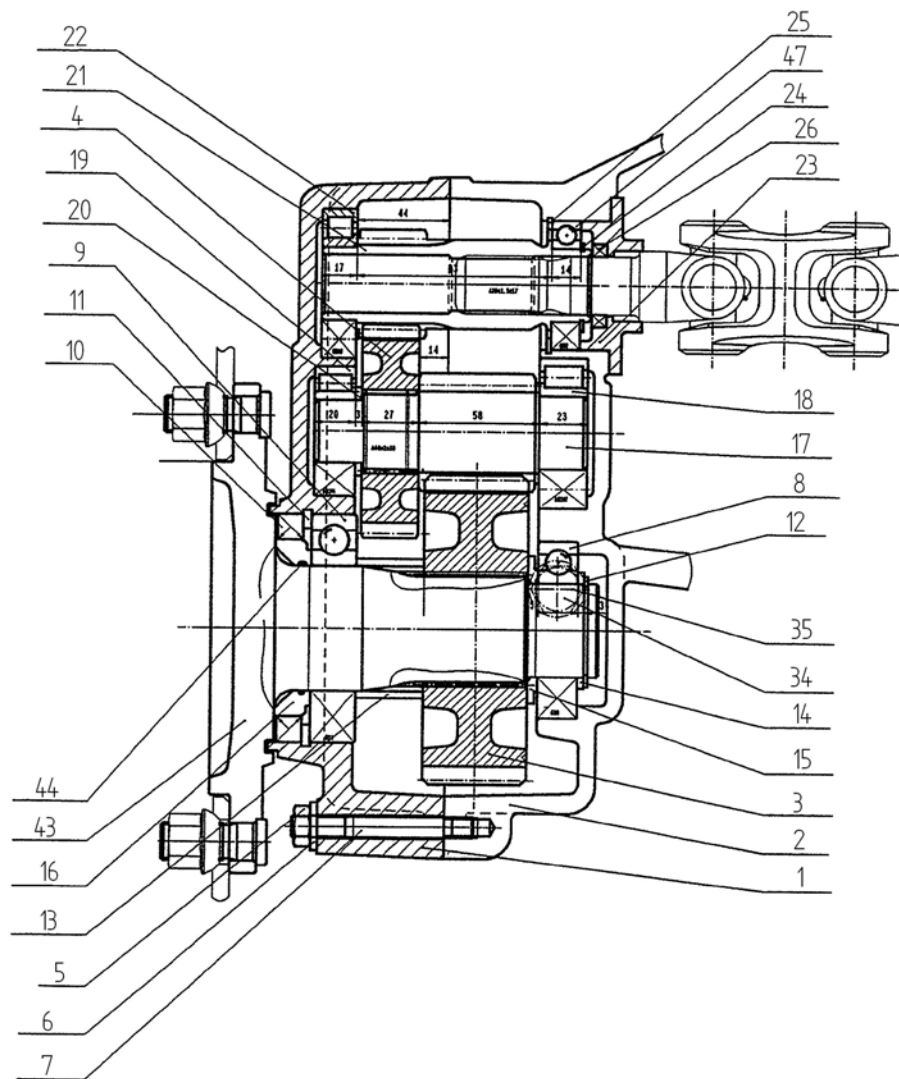
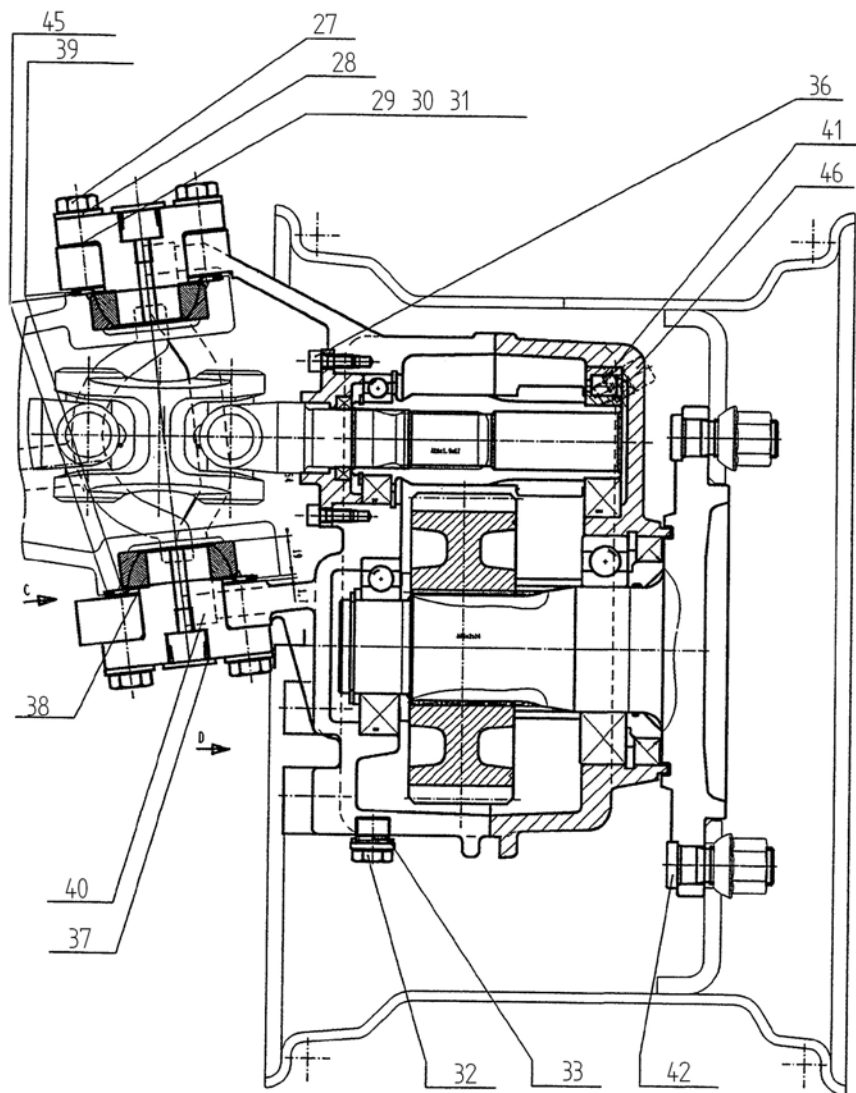

Achsseitengetriebe 209.2019

Pos	Teil Nr.	Bezeichnung	Stück
1	209.2009	Gehäuse außen Seitengetr.	1
2	209.2007	Gehäuse innen Seitengetr.	1
3	209.2020	Zahnrad z4=35 m=4	1
4	209.2022	Zahnrad z2=27 m=3,5	1
5	210.0085	Sechskantmutter	7
6	209.2044	Spannscheibe	7
7	209.2045	Stiftschraube	7
8	201.5120	Rillenkugellager	1
9	209.2046	Rillenkugellager	1
10	209.2047	Simmerring	1
11	201.5912	Seegerring für Bohrung	1
12	210.0278	Seegerring für Welle	1
13	209.2025	Distanzscheibe Seitengetr.	1
14	209.2027	Stützscheibe - Seeger	1
15	209.2026	Scheibe	1
16	209.2033	Hülse	1
17	209.2021	Ritzelwelle z3=11 m=4	1
18	209.2048	Zylinderrollenlager	1
19	209.2049	Zylinderrollenlager	1
20	209.2024	Scheibe	1
21	209.2023	Ritzelwelle z1=12 m=3,5	1
22	202.2916	Zylinderrollenlager	1
23	209.2028	Simmerringdeckel	1
24	210.0281	Seegerring für Welle	1

Pos	Teil Nr.	Bezeichnung	Stück
25	210.0485	Seegerring für Bohrung	1
26	209.2050	Simmerring	1
27	210.0034	Sechskantschraube	8
28	209.2044	Spannscheibe	8
29	209.2014	Distanzblech 2-teilig s=0,5	1
30	209.2013	Distanzblech 2-teilig s=0,3	1
31	209.2012	Distanzblech 2-teilig s=0,1	1
32	209.2053	Verschlussschraube	1
33	209.2054	Dichtring	1
34	209.2055	Verschlussschraube	1
35	209.2056	Dichtring	1
36	210.0053	Innensechskantschraube	6
37	209.2057	Verschlussstopfen	2
38	206.0886	Schräg-Gelenklager	2
39	209.2061	Nilosring	2
40	209.2016	Lenkzapfen Seitengetr.	2
41	209.2062	Dichtring	1
42	204.4198	Radbolzen	6
43	209.2043	Flanschelle Seitengetr.	1
44	209.2051	O-Ring	1
45	204.9474	O-Ring	1
46	210.0544	Entlüftungsventil 0,05 bar	1
47	210.0452	Rillenkugellager	1

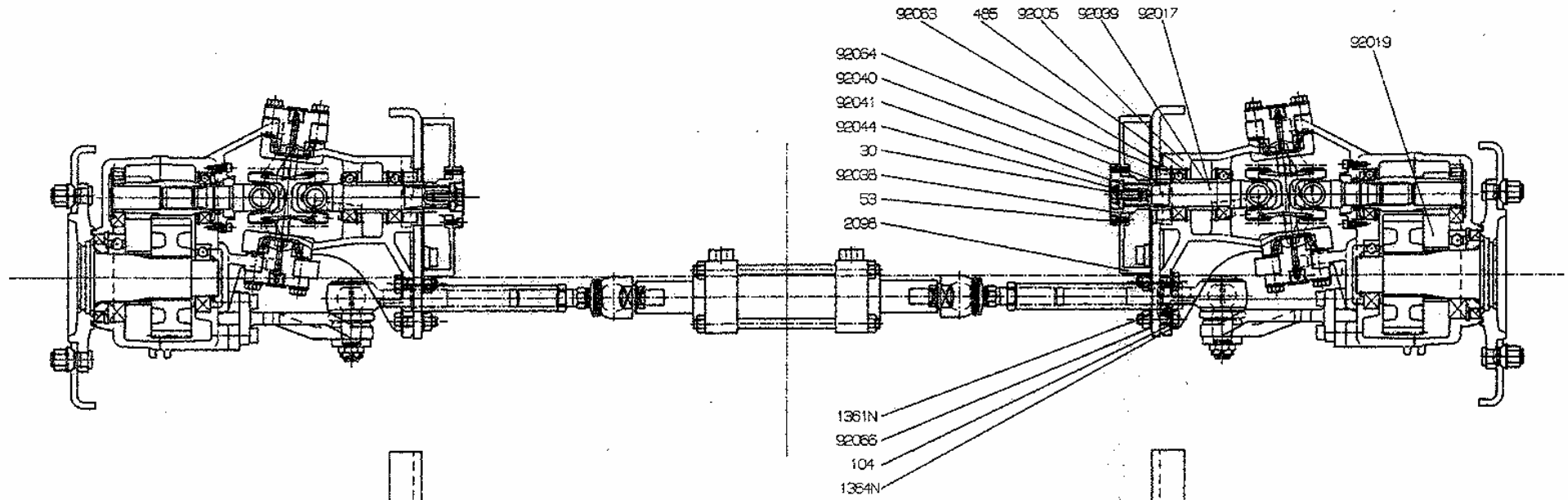

Seitengetriebe hinten 49049N

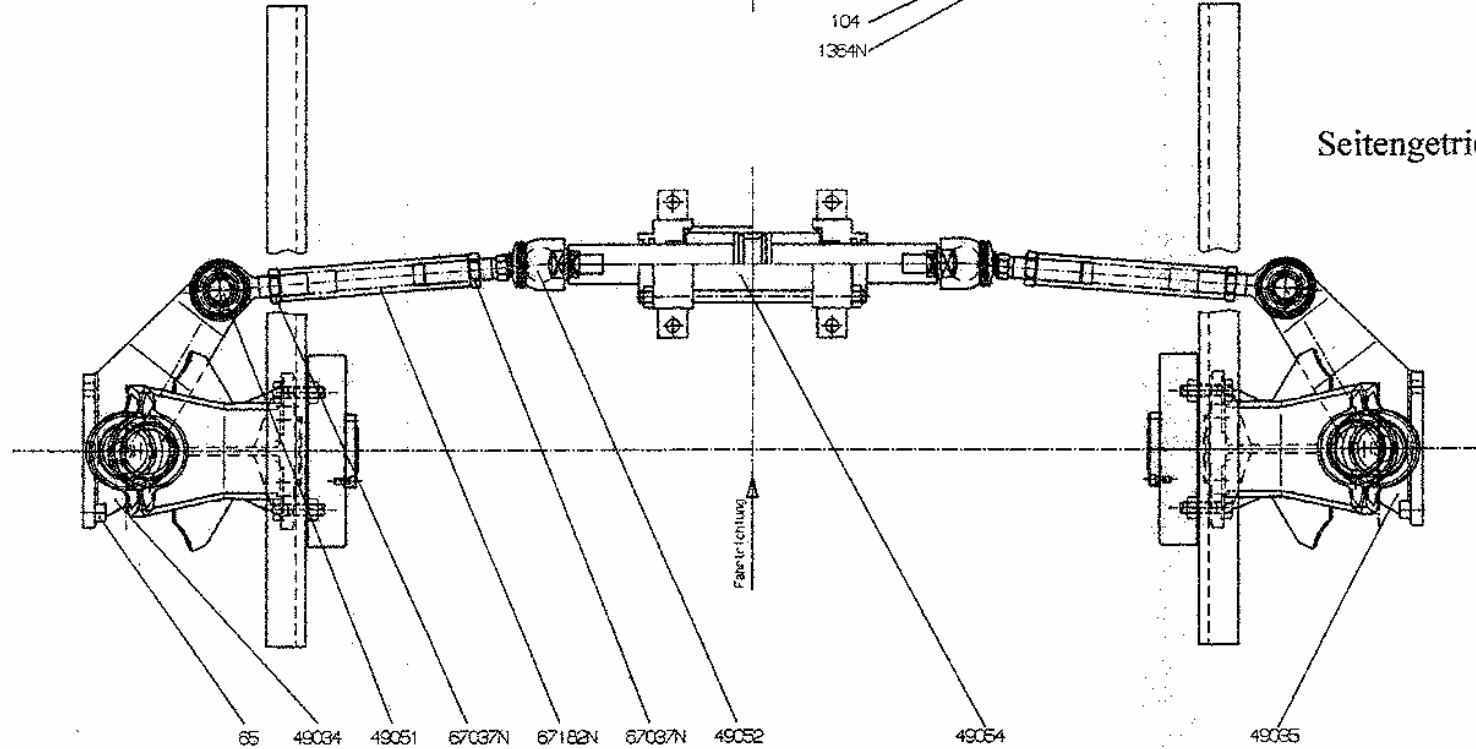

starre Achse hinten 49382 N

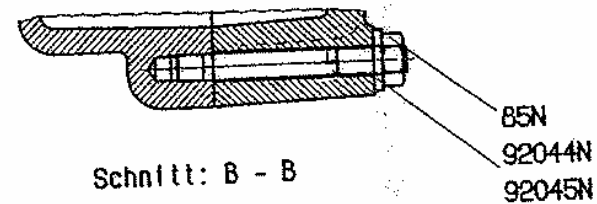
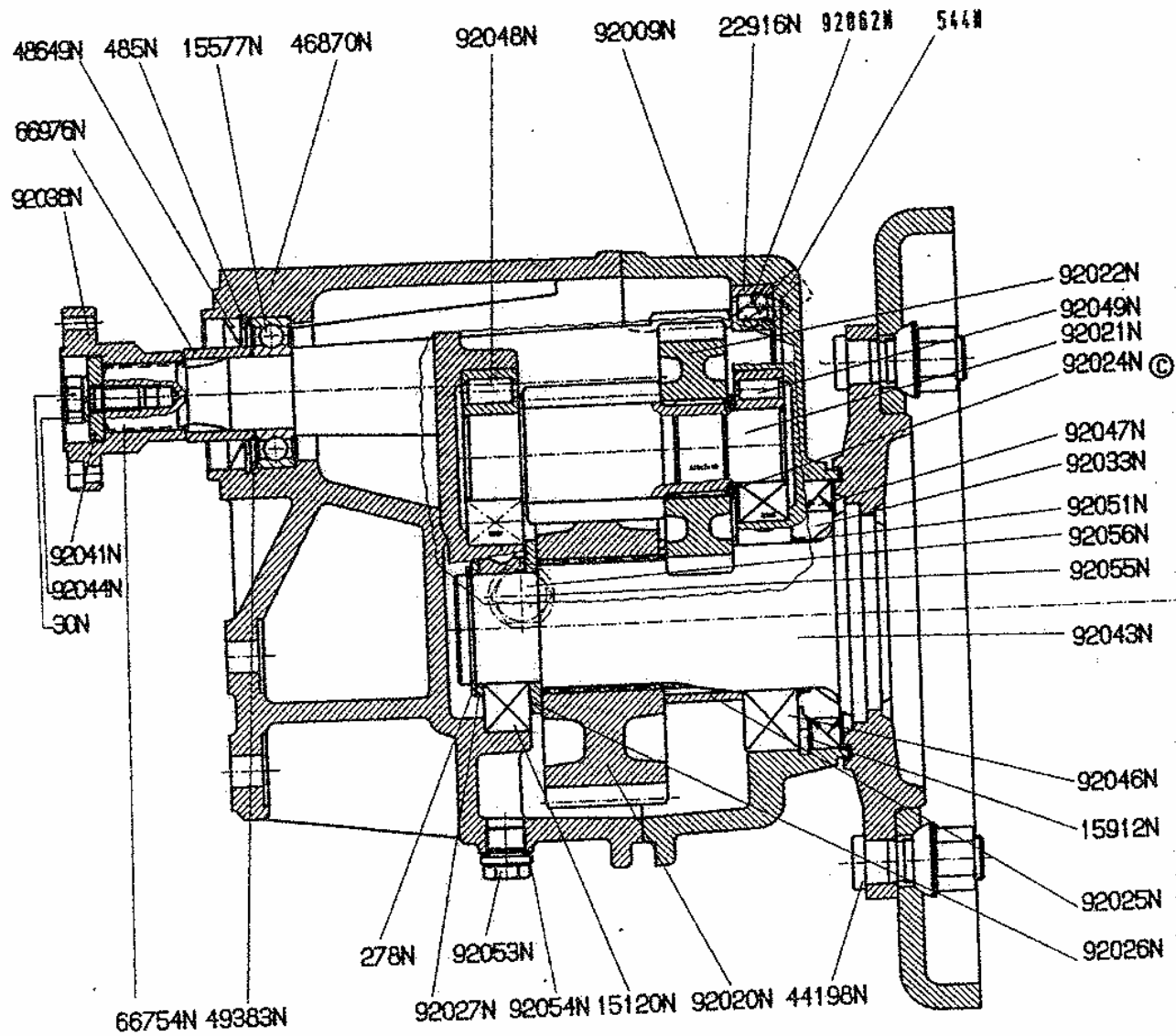

Die Hülse 66976N muss bei der Montage gegen die Welle abgedichtet werden!

Handbremse

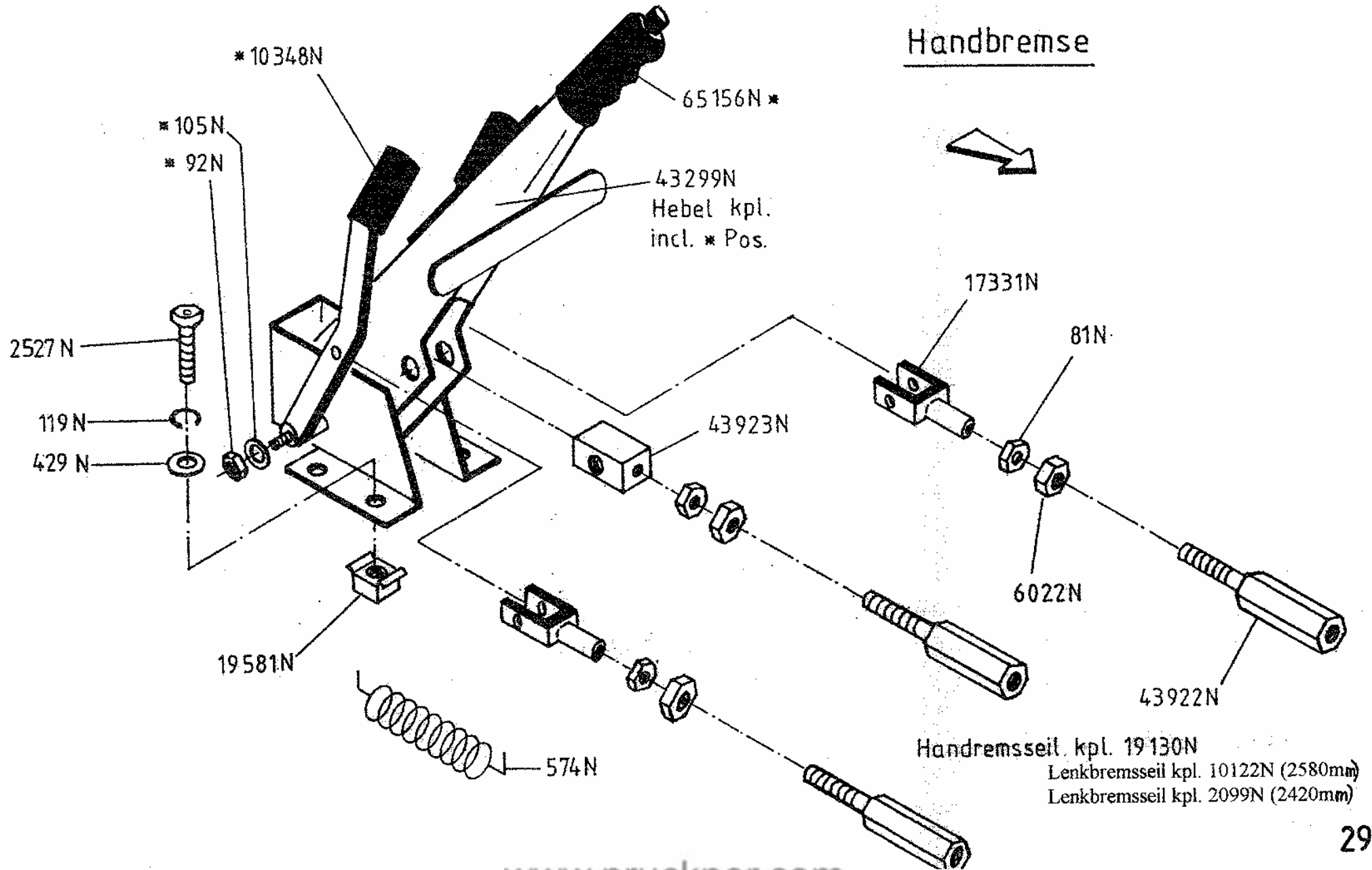

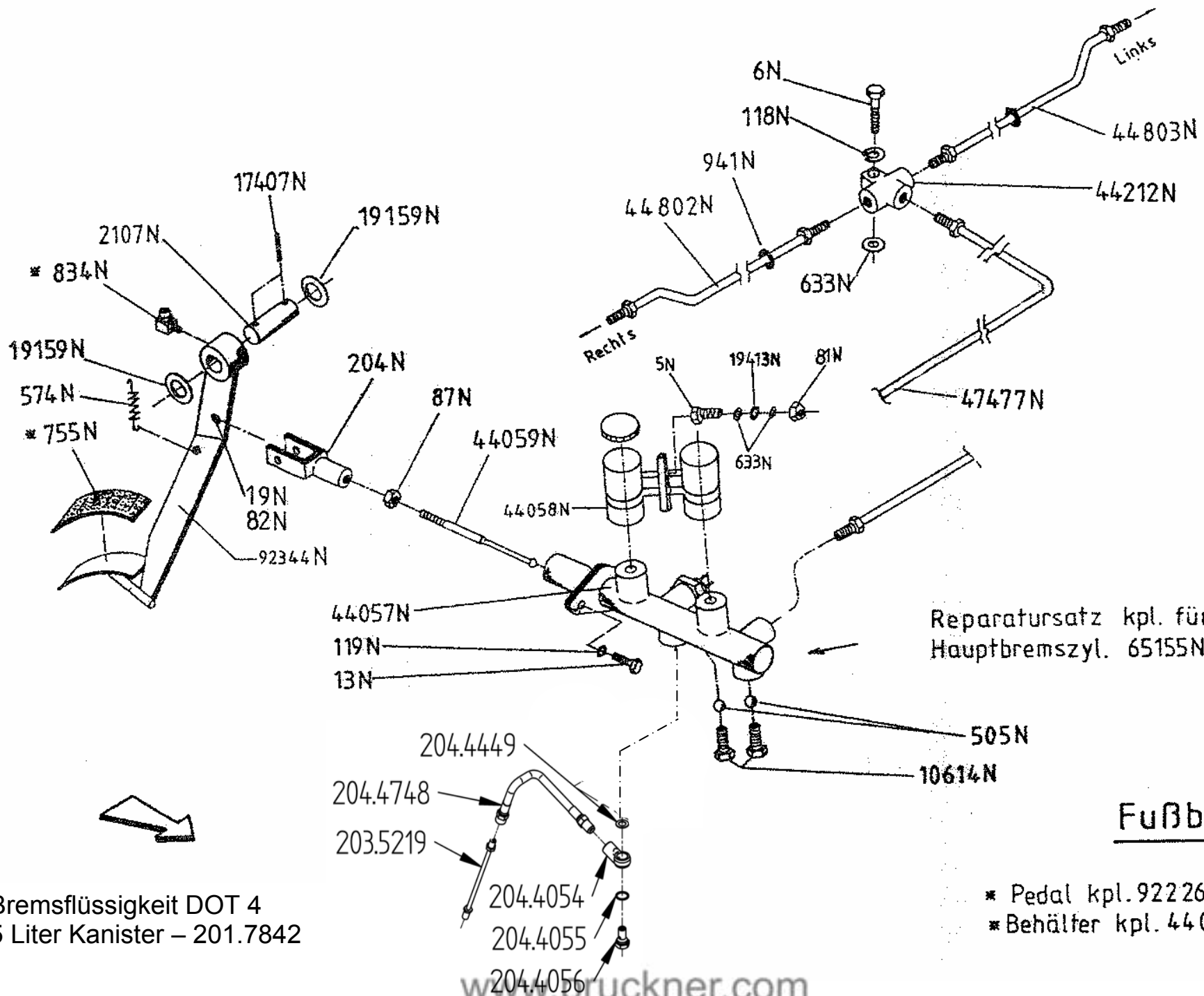

Fußbremse

Bremsflüssigkeit DOT 4
 5 Liter Kanister – 201.7842

Trommelbremse

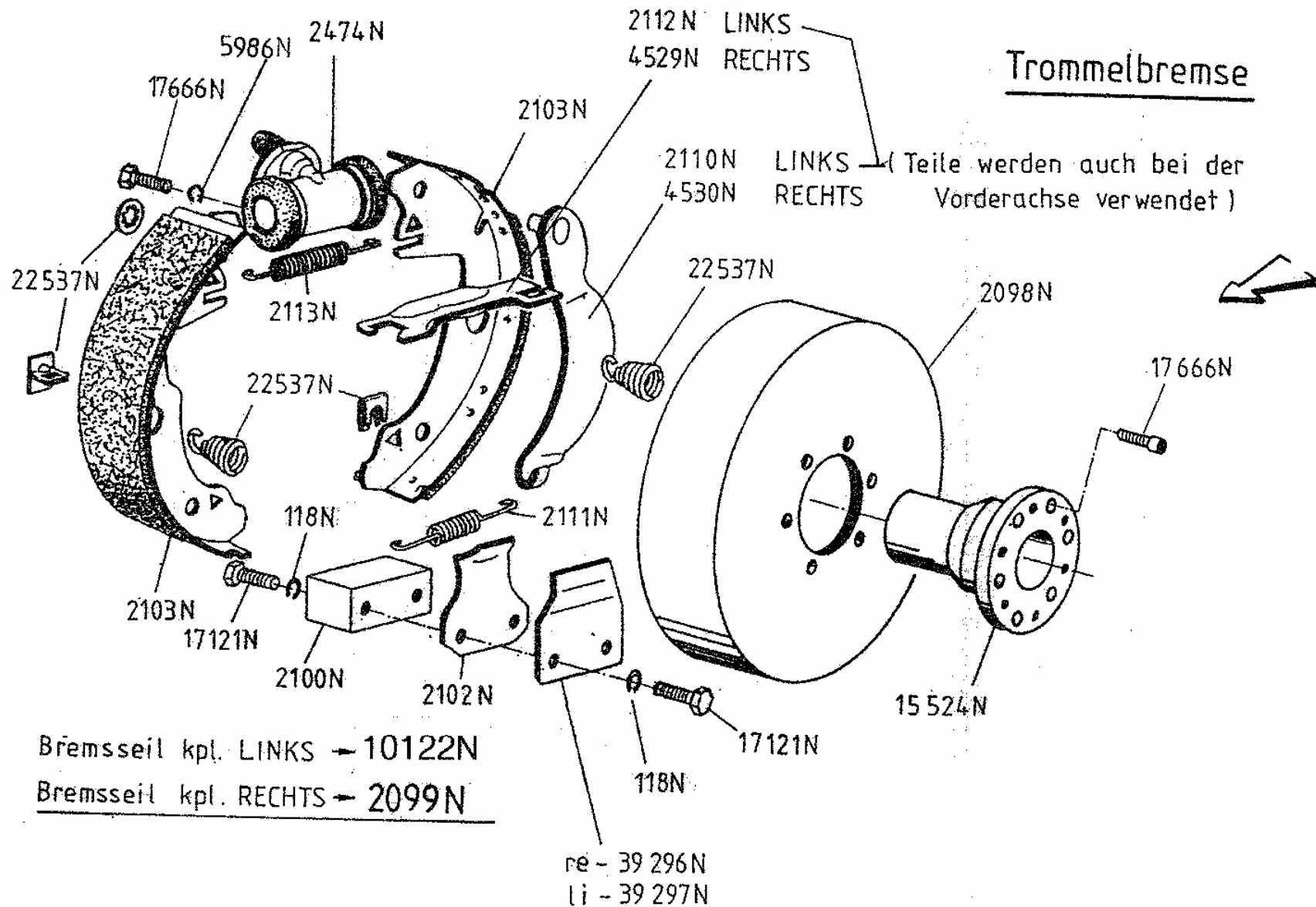

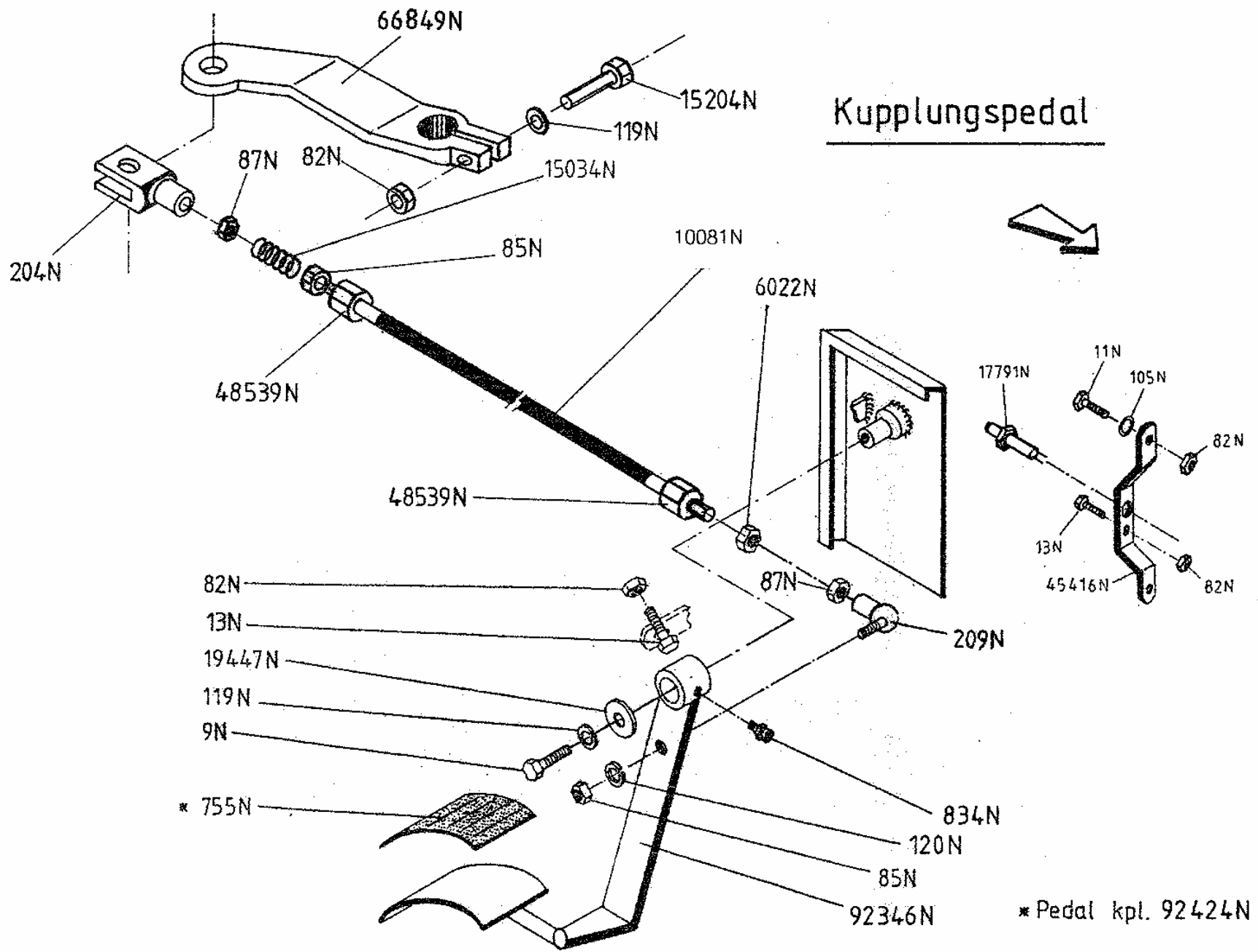

Kupplungspedal

Einsatz ab Fahrgestellnummer 1905 4 0137

Kupplungspedal

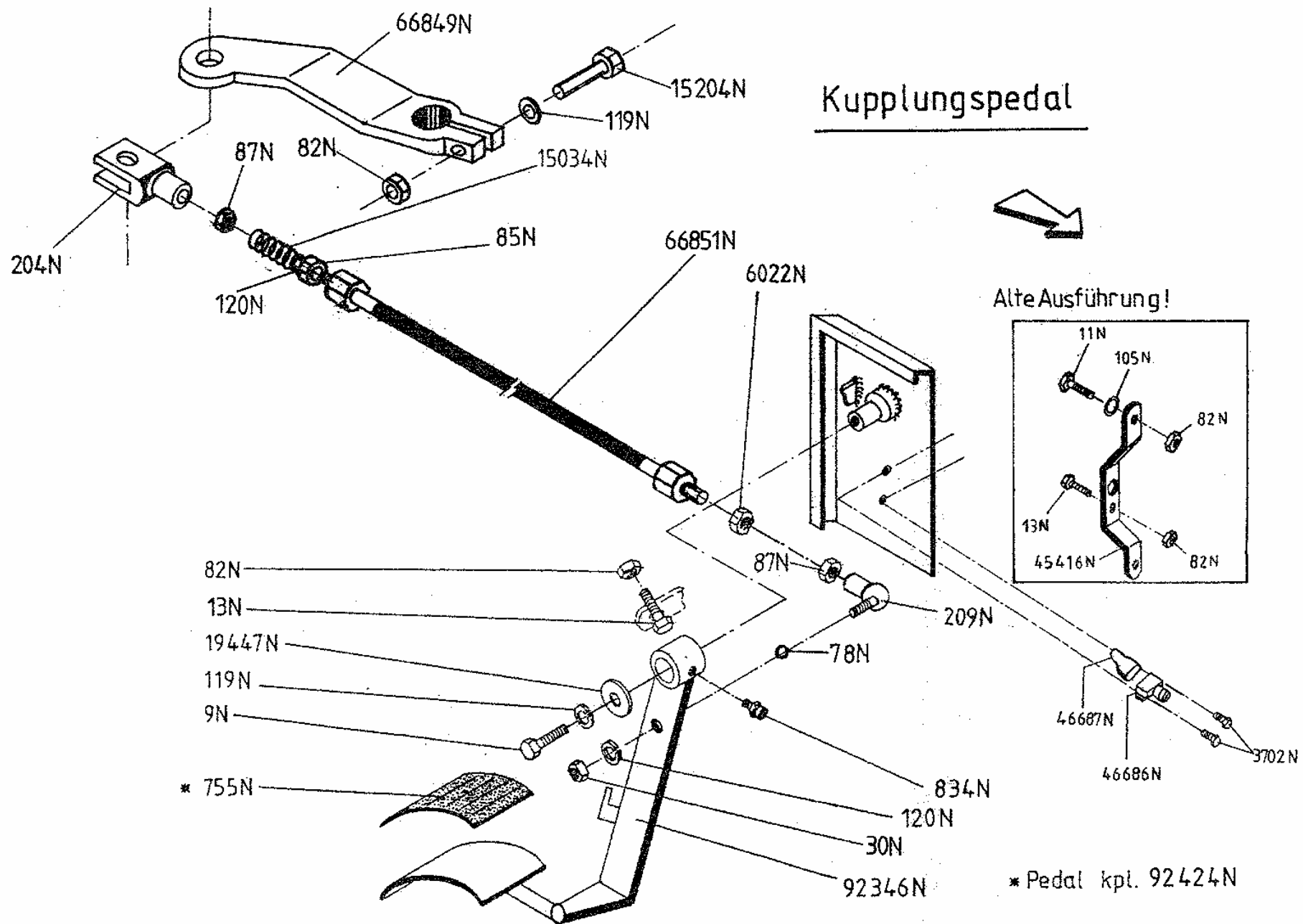

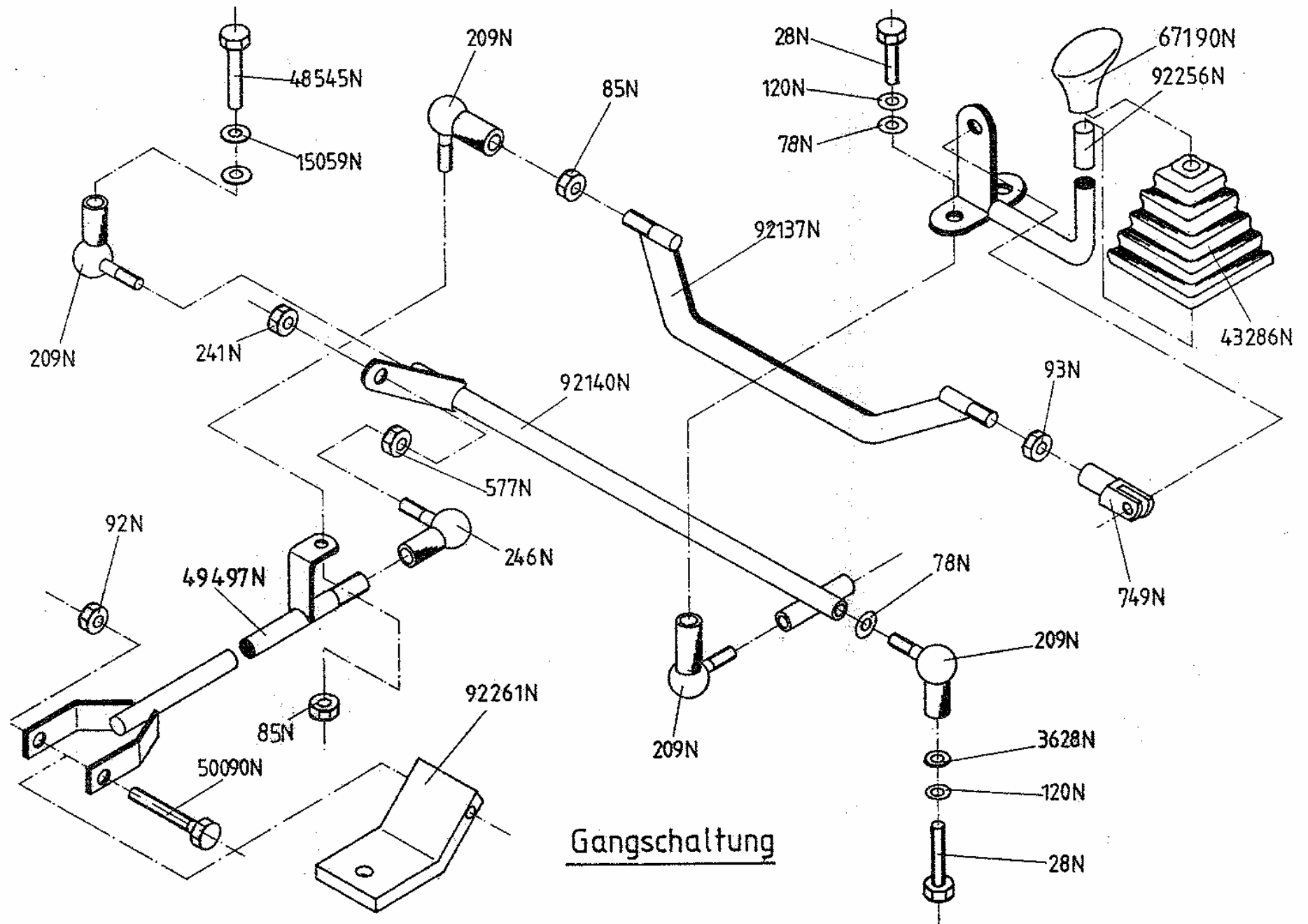

Gangschaltung

Schaltung schnell-langsam

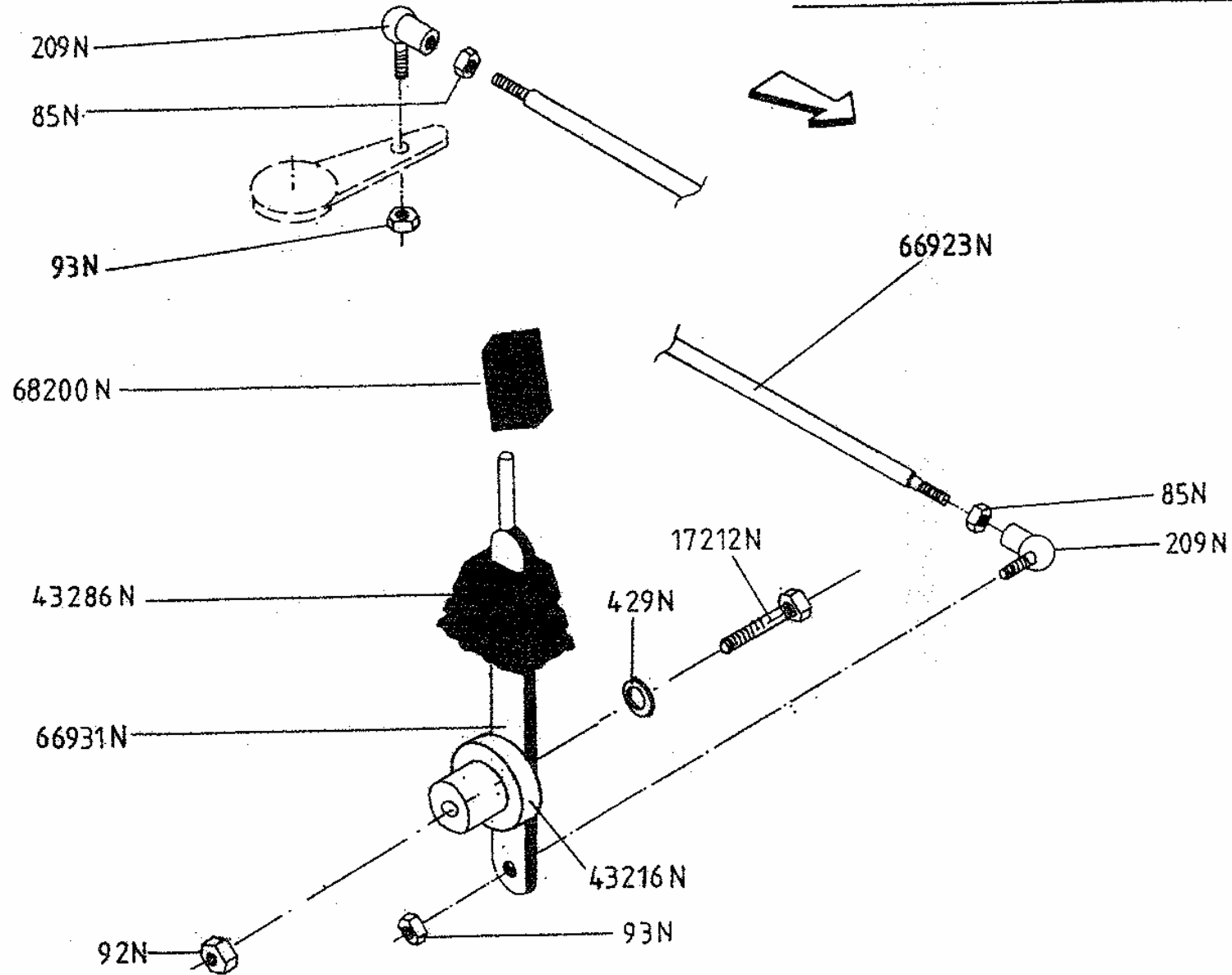

Schaltung VOR-RETOUR

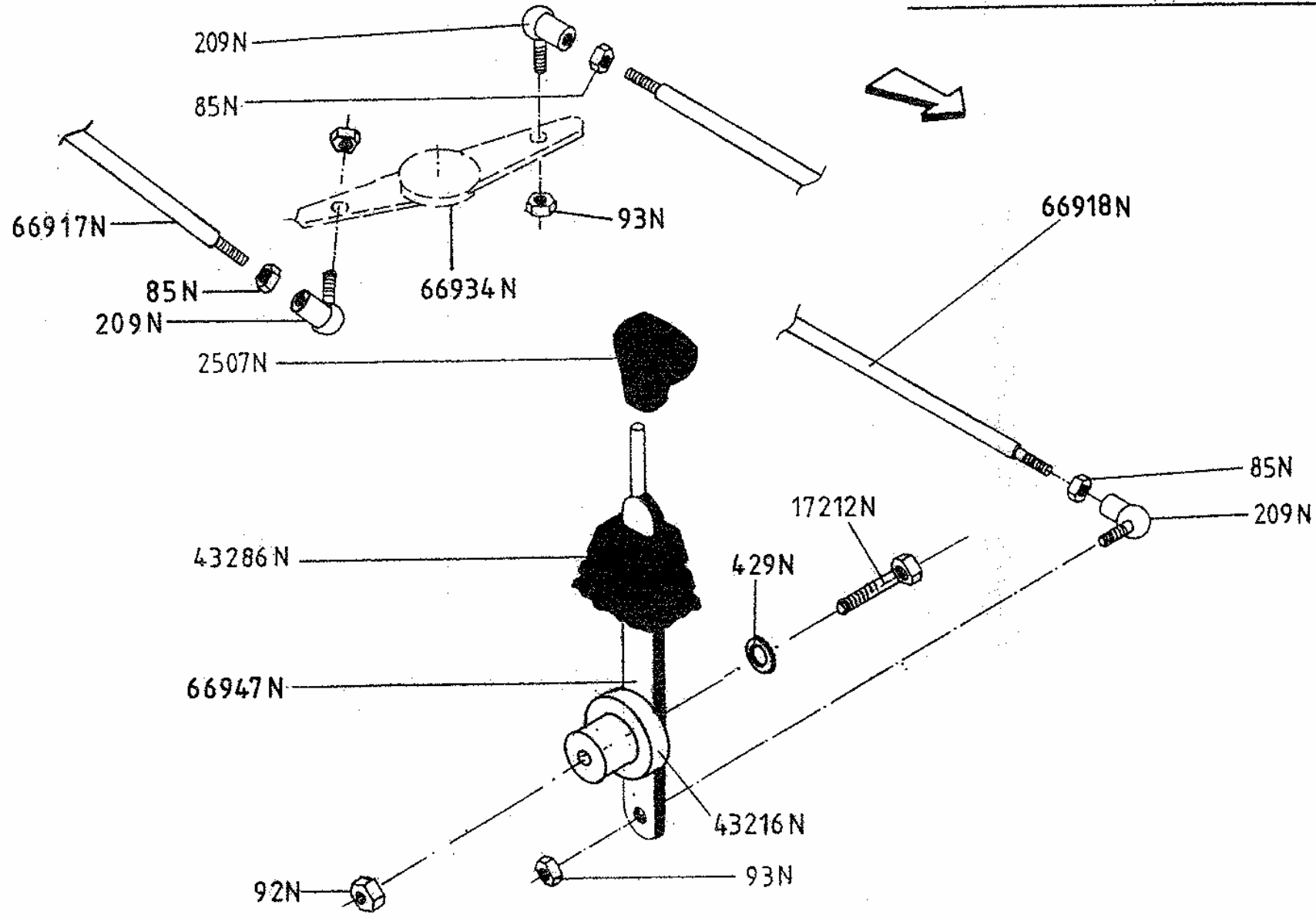

Zapfwellenschaltung hinten

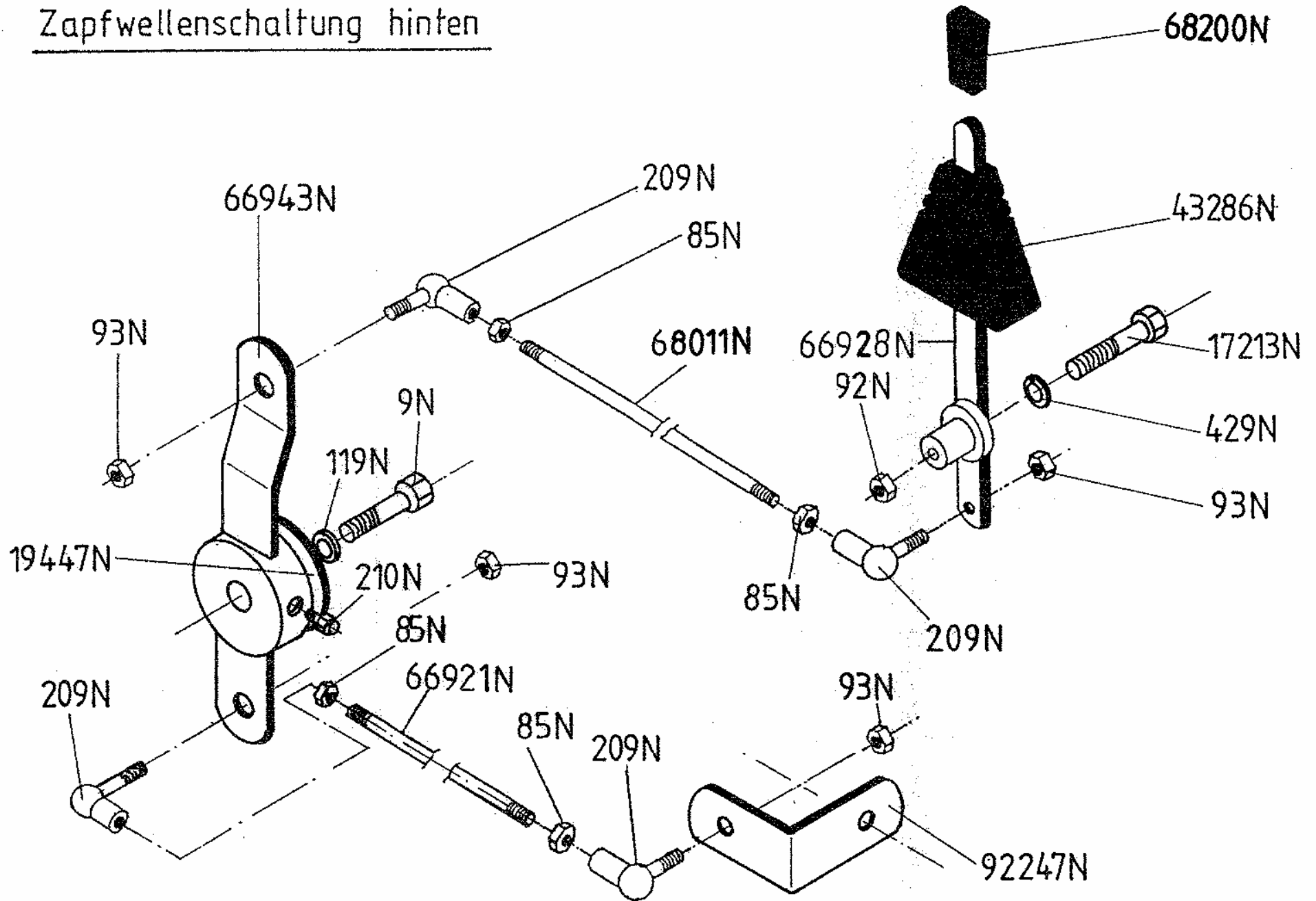

Zapfwellenkupplung mech.

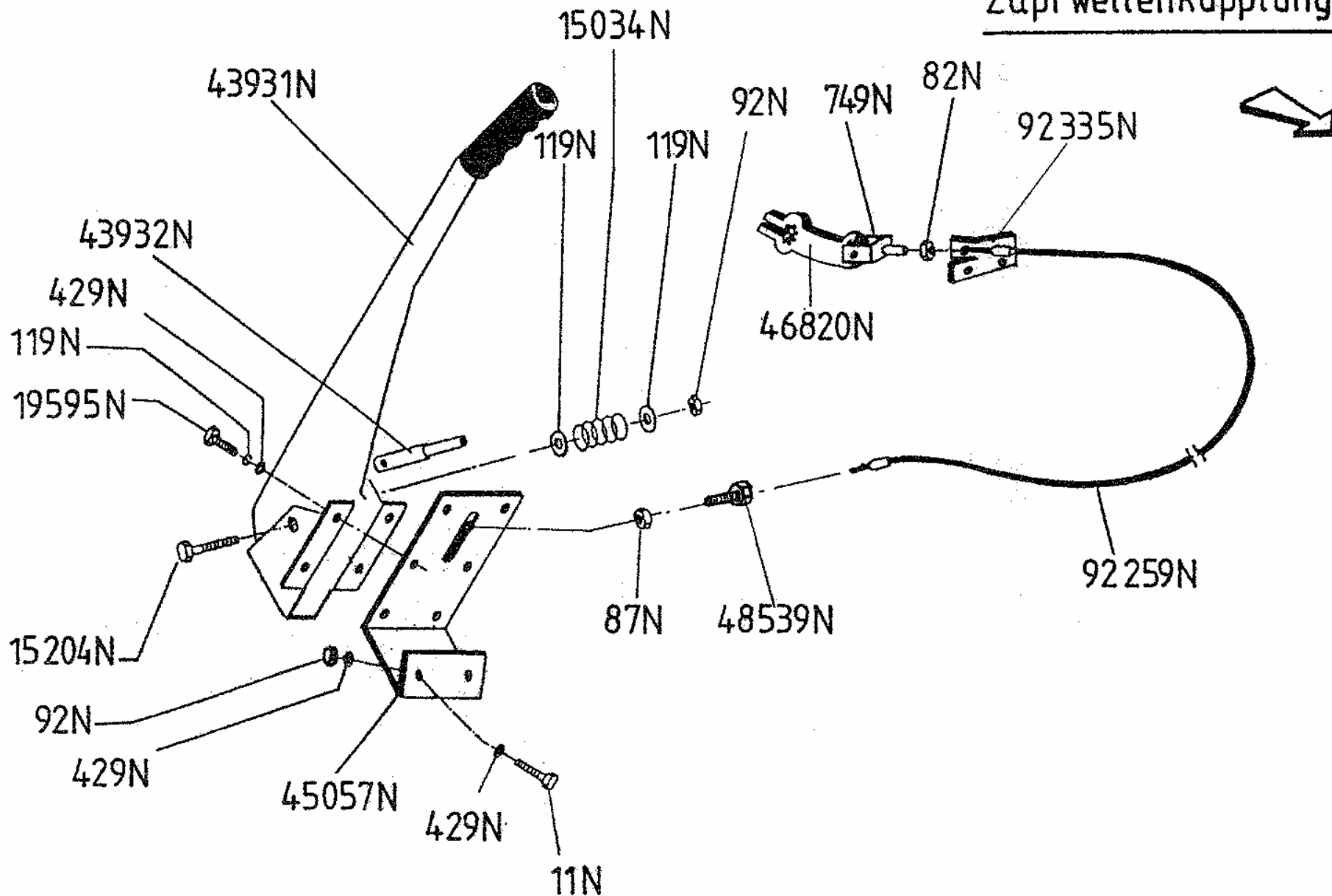

Zapfwellenschaltung vorne

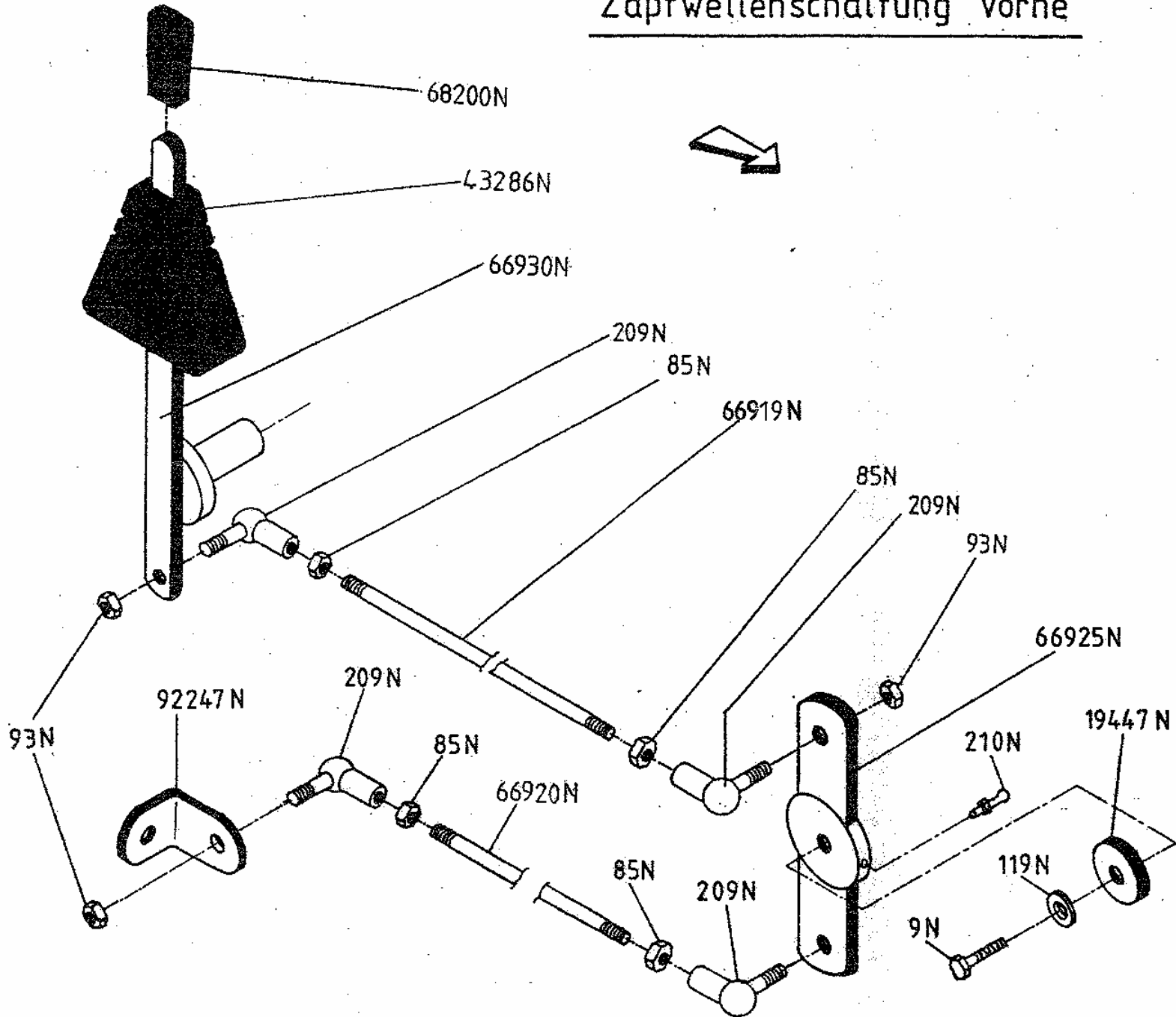

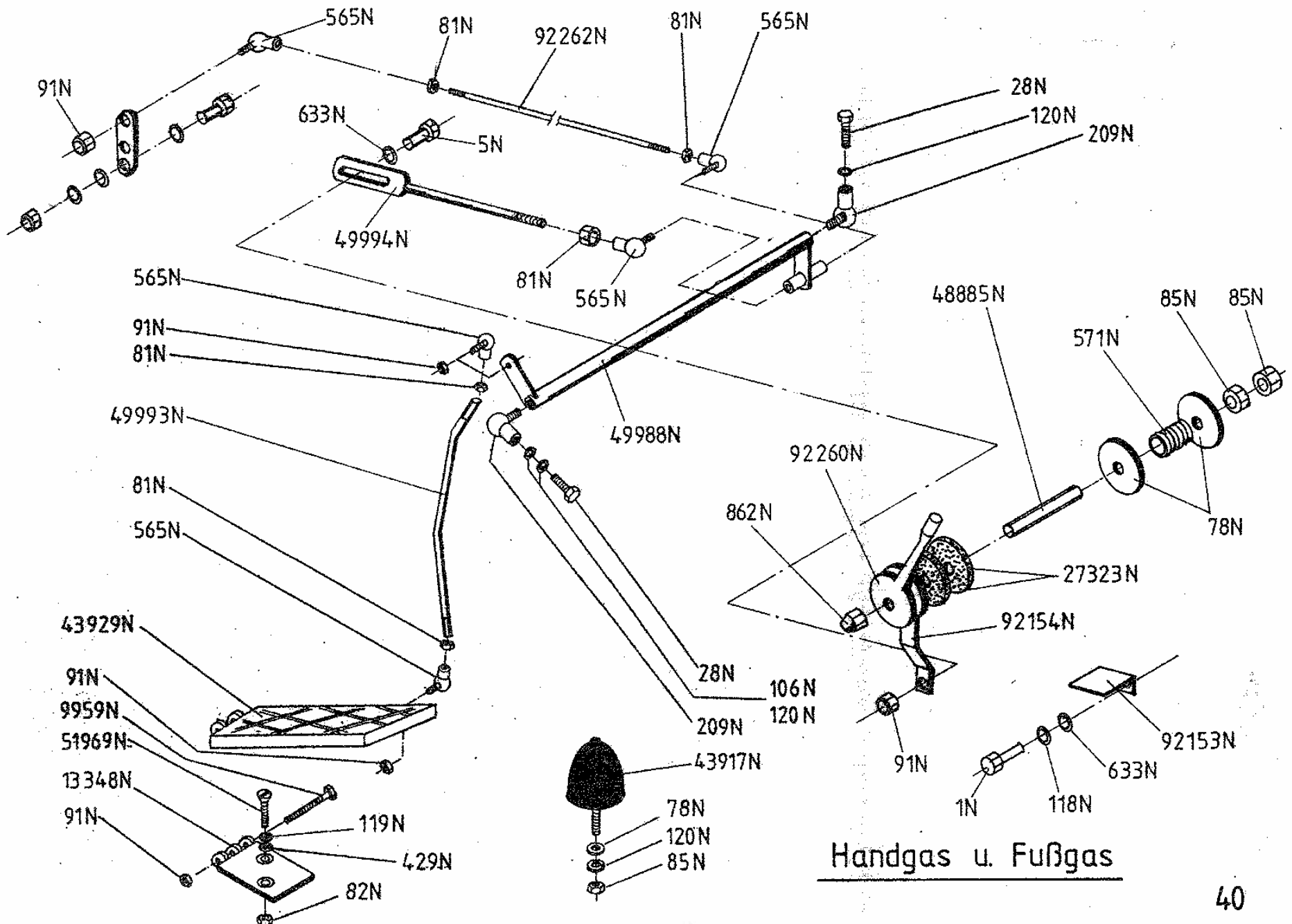

Handgas u. Fußgas

Differentialsperre vorne

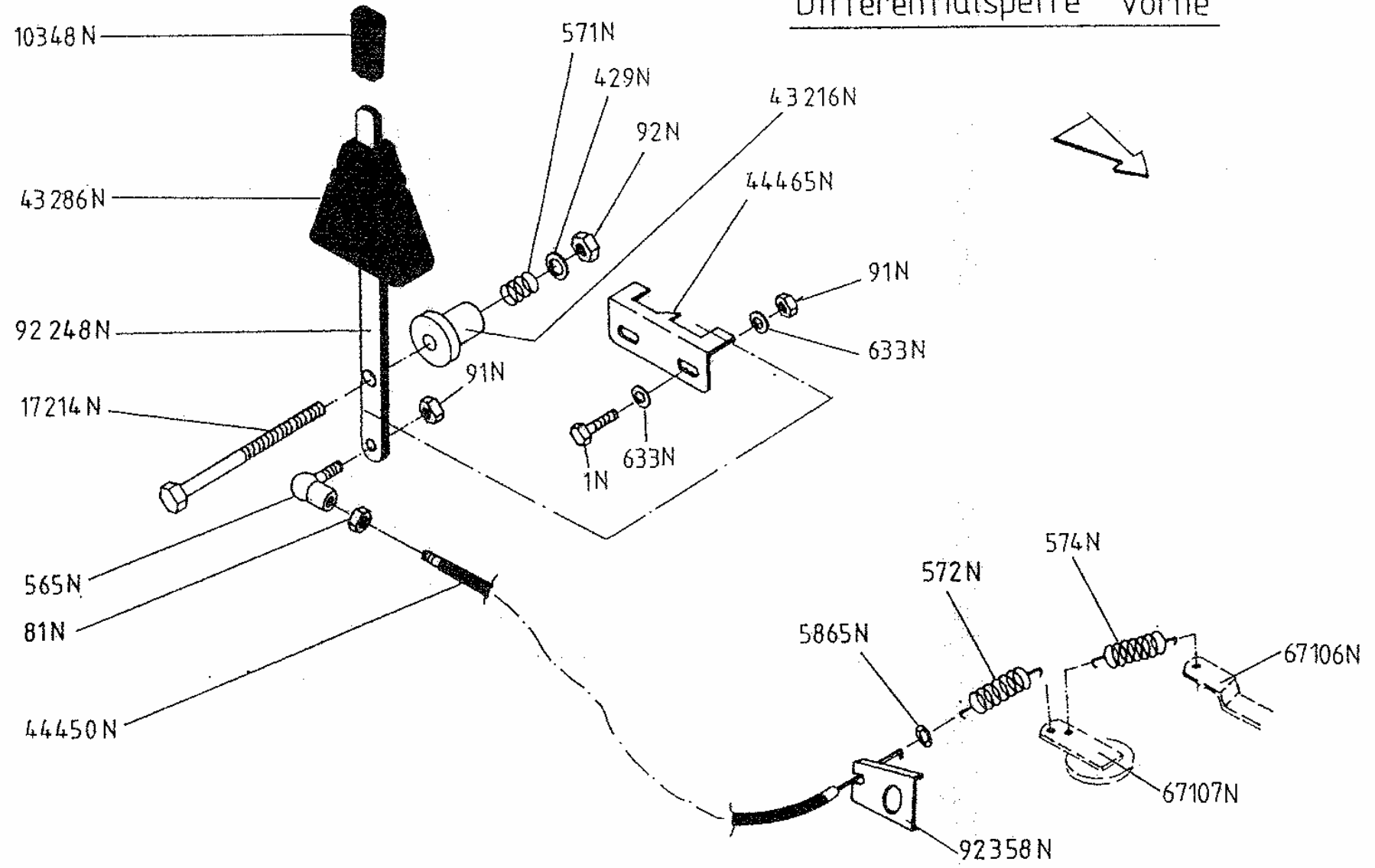

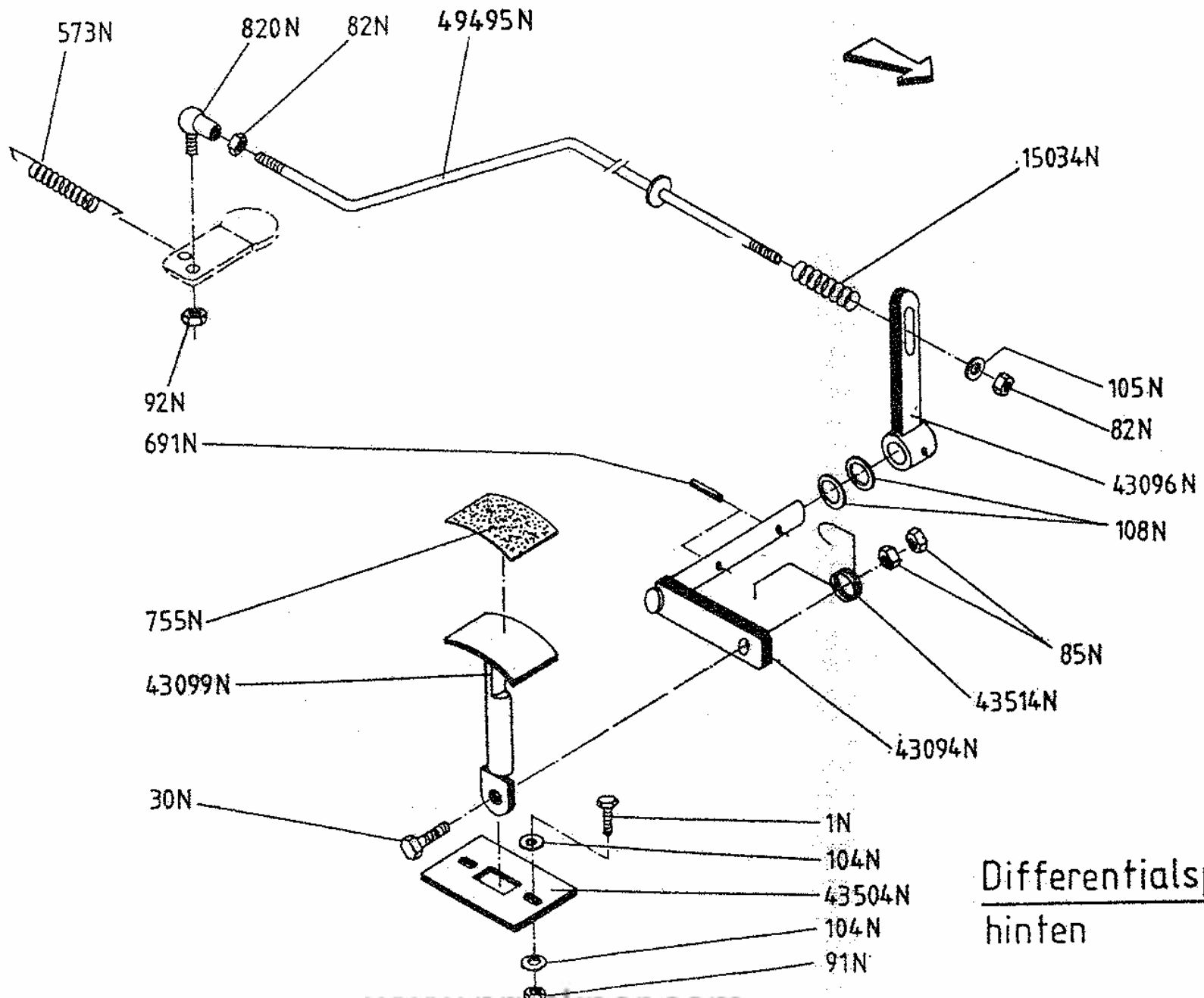

Differentialsperre
hinten

Allradschaltung

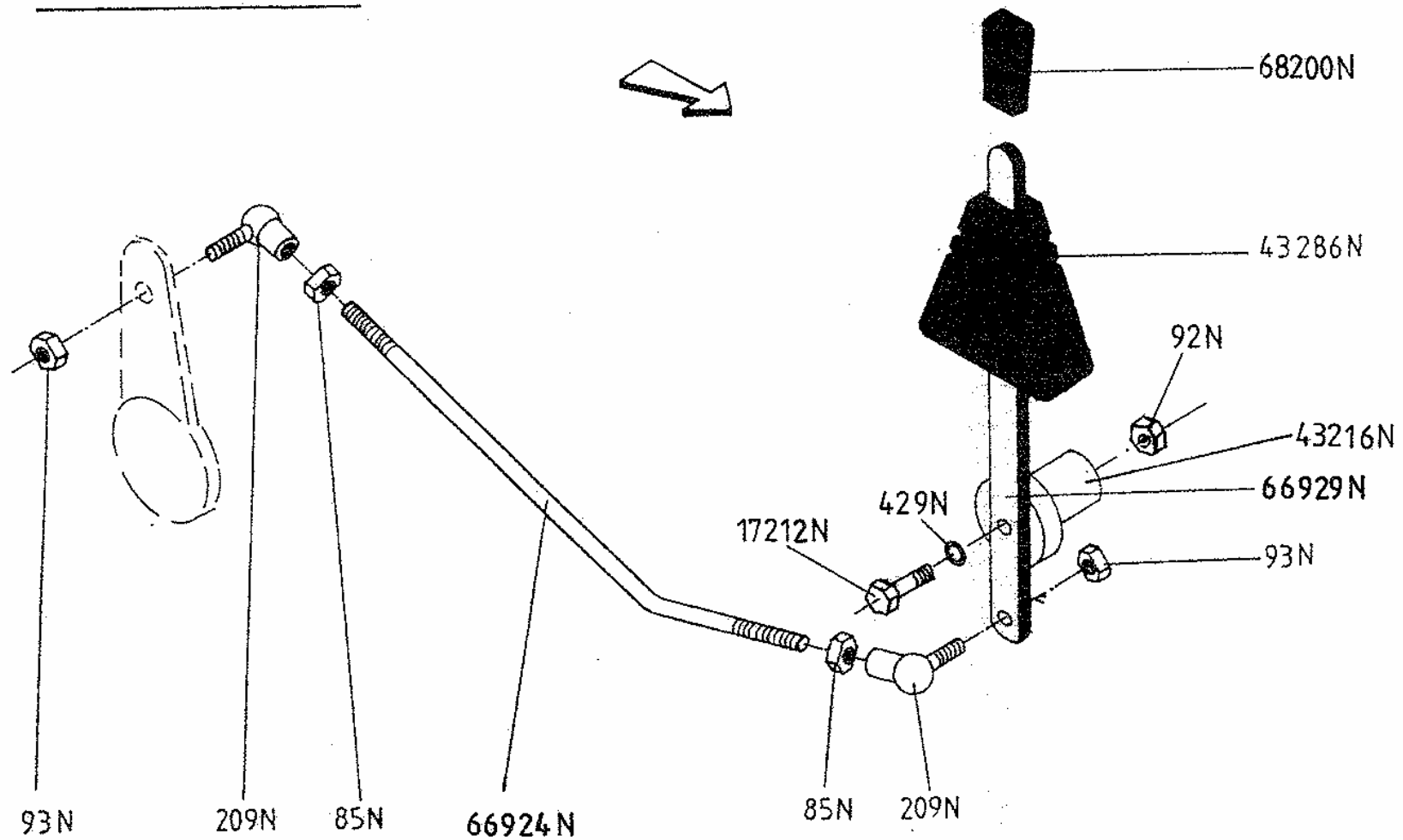

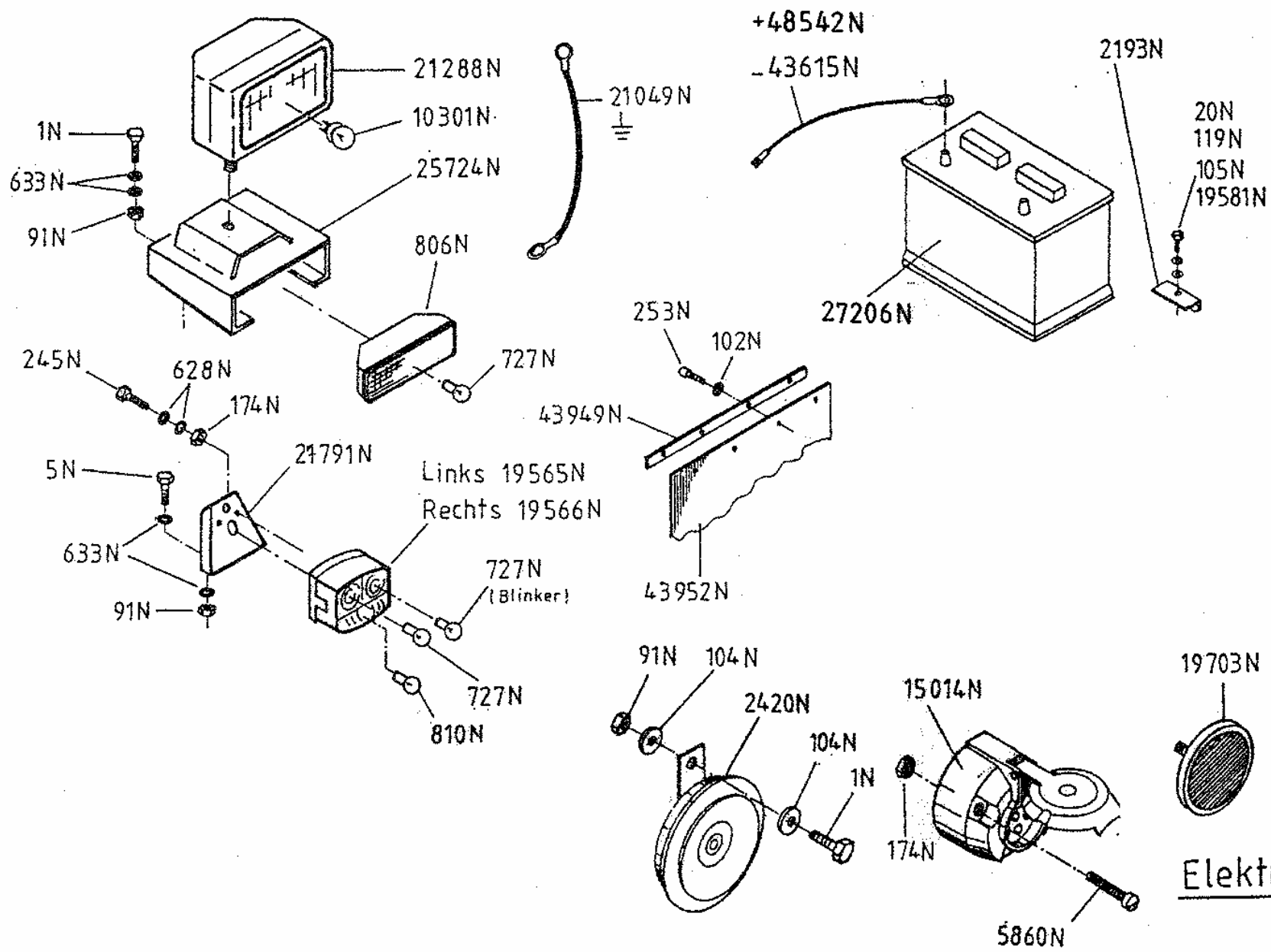

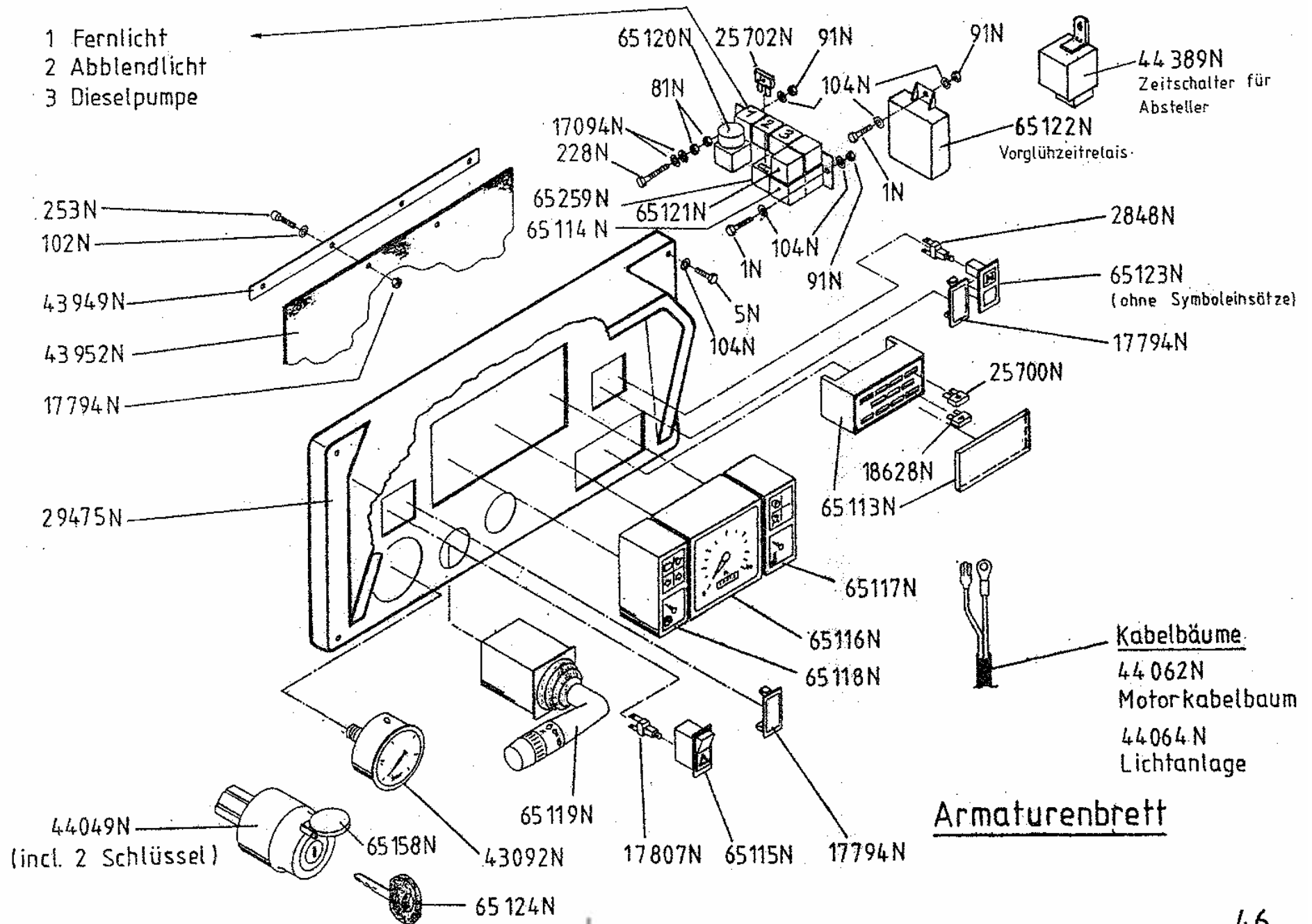

Zusatzrüstung Schutzrahmen

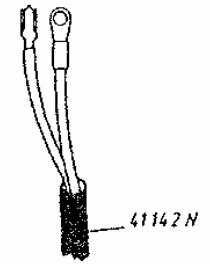

Kabelbaum kpl.
f. Schutzrahmen

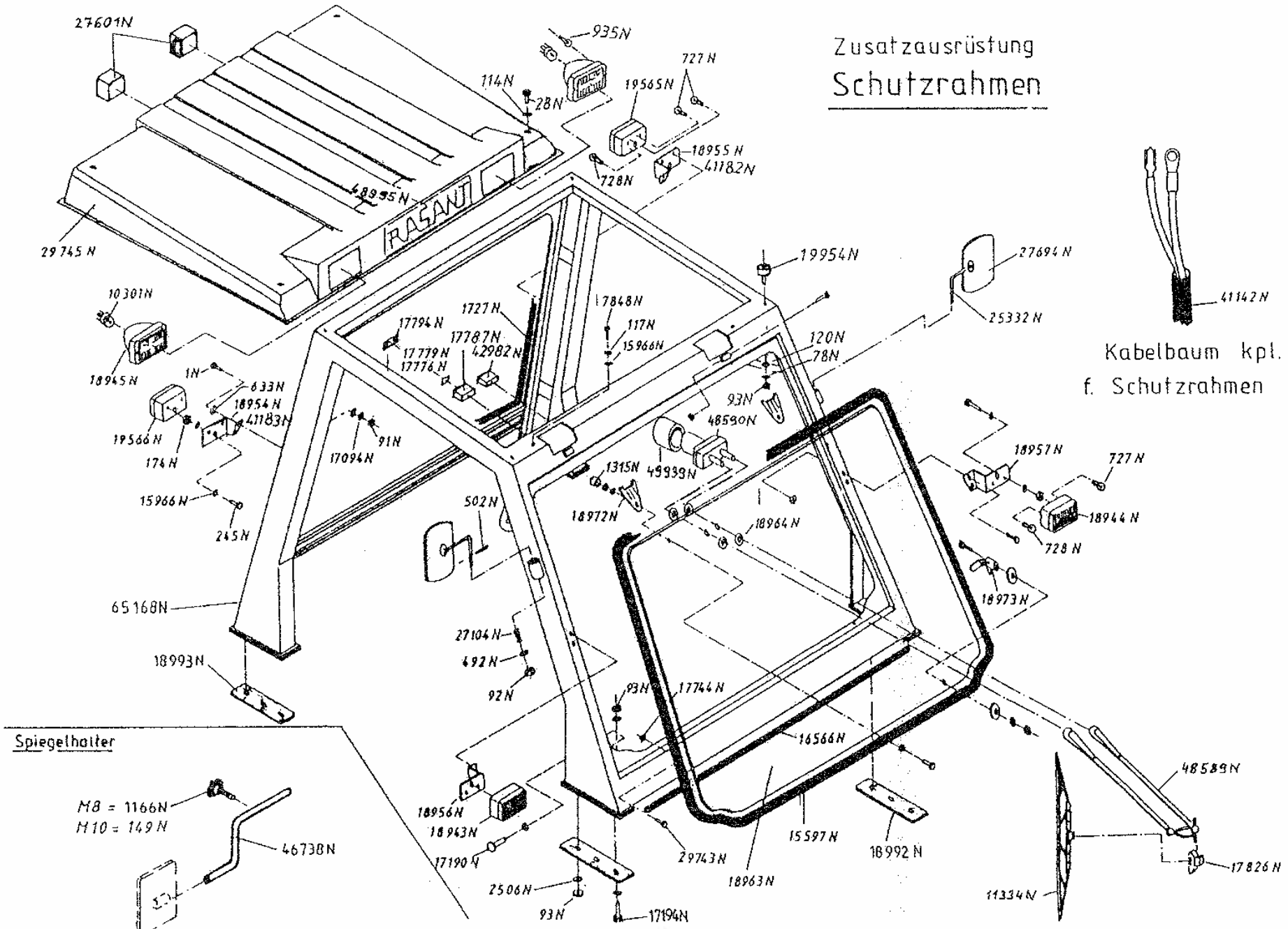

Spiegelhalter

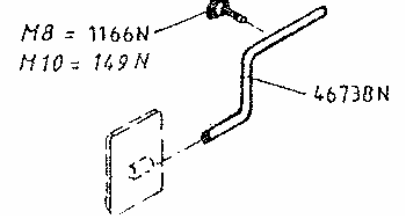

Sitz 42323N

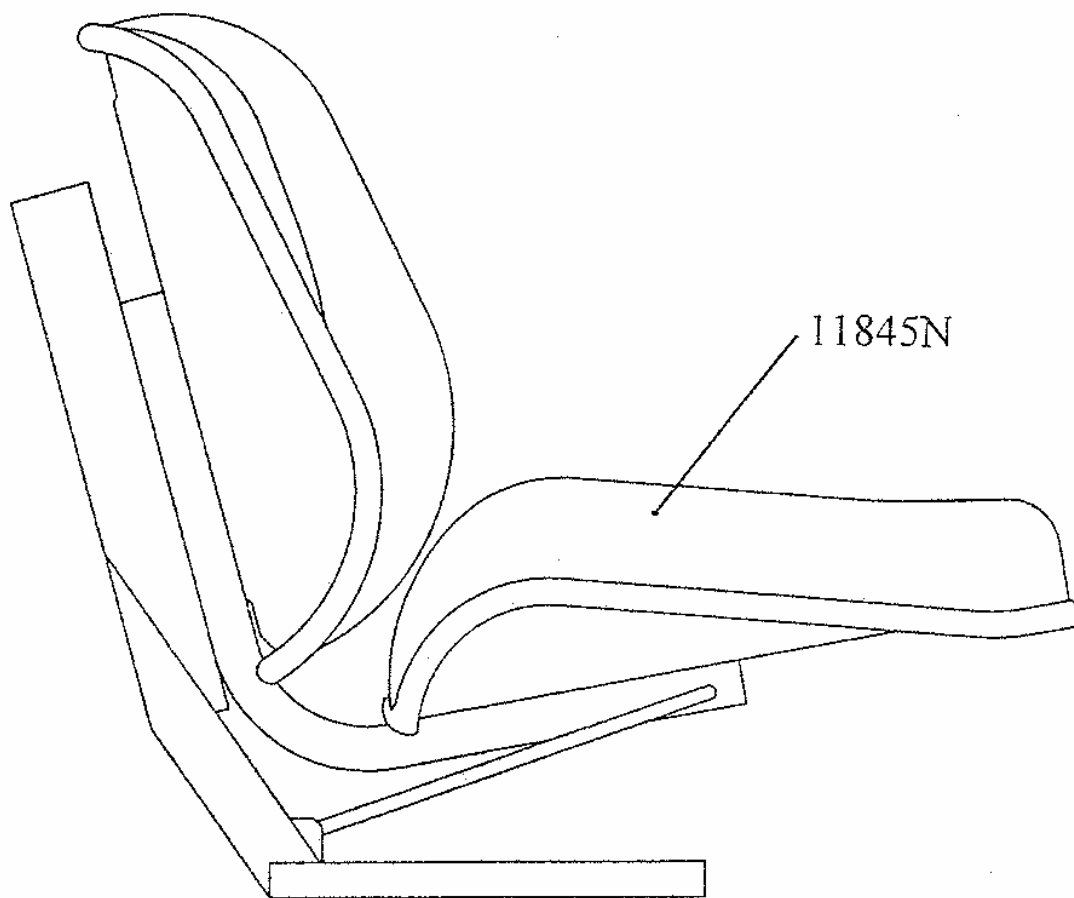

2x 8N
4x 10N



4x 119N
6x 429N

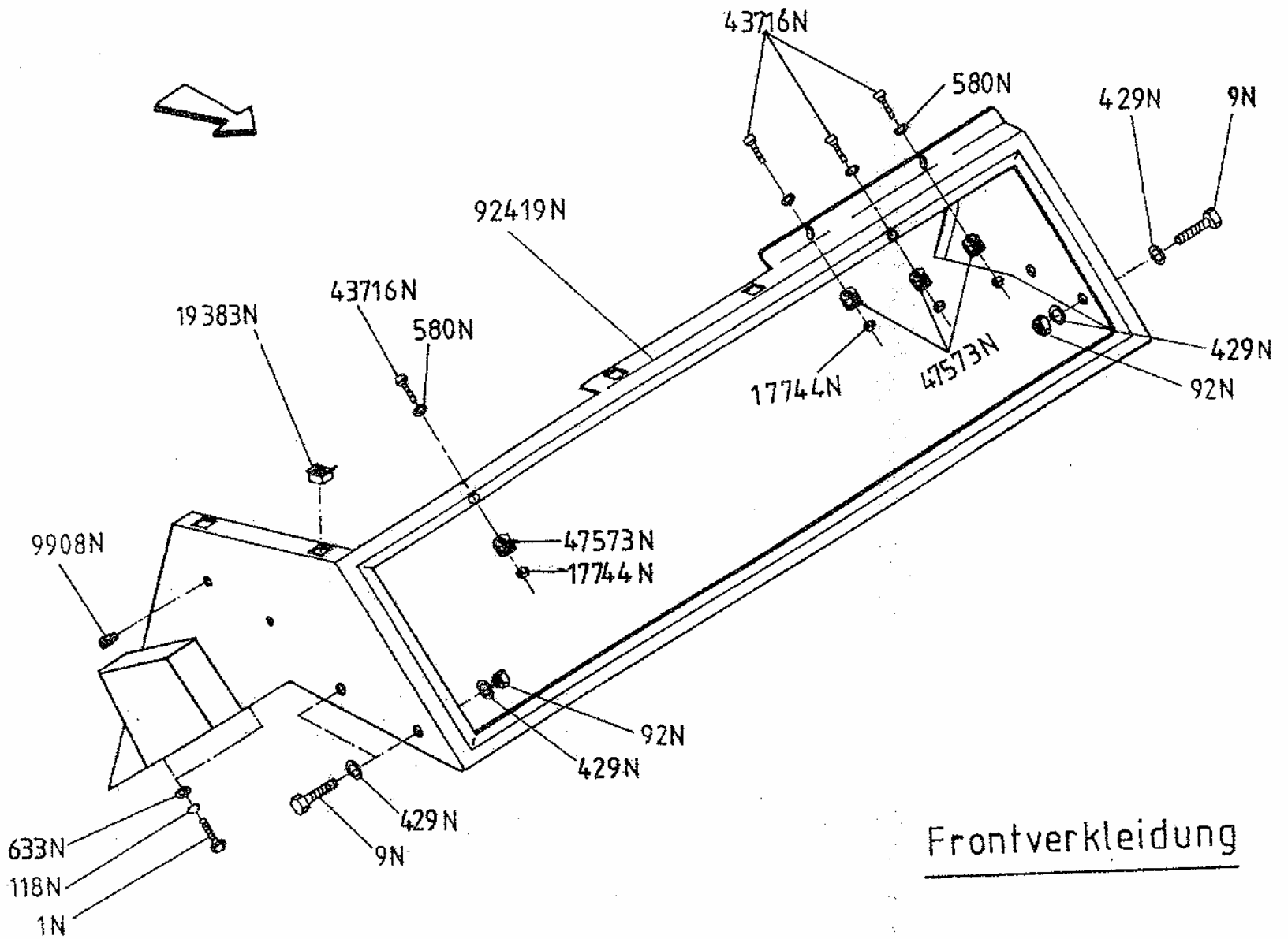

Abdeckung

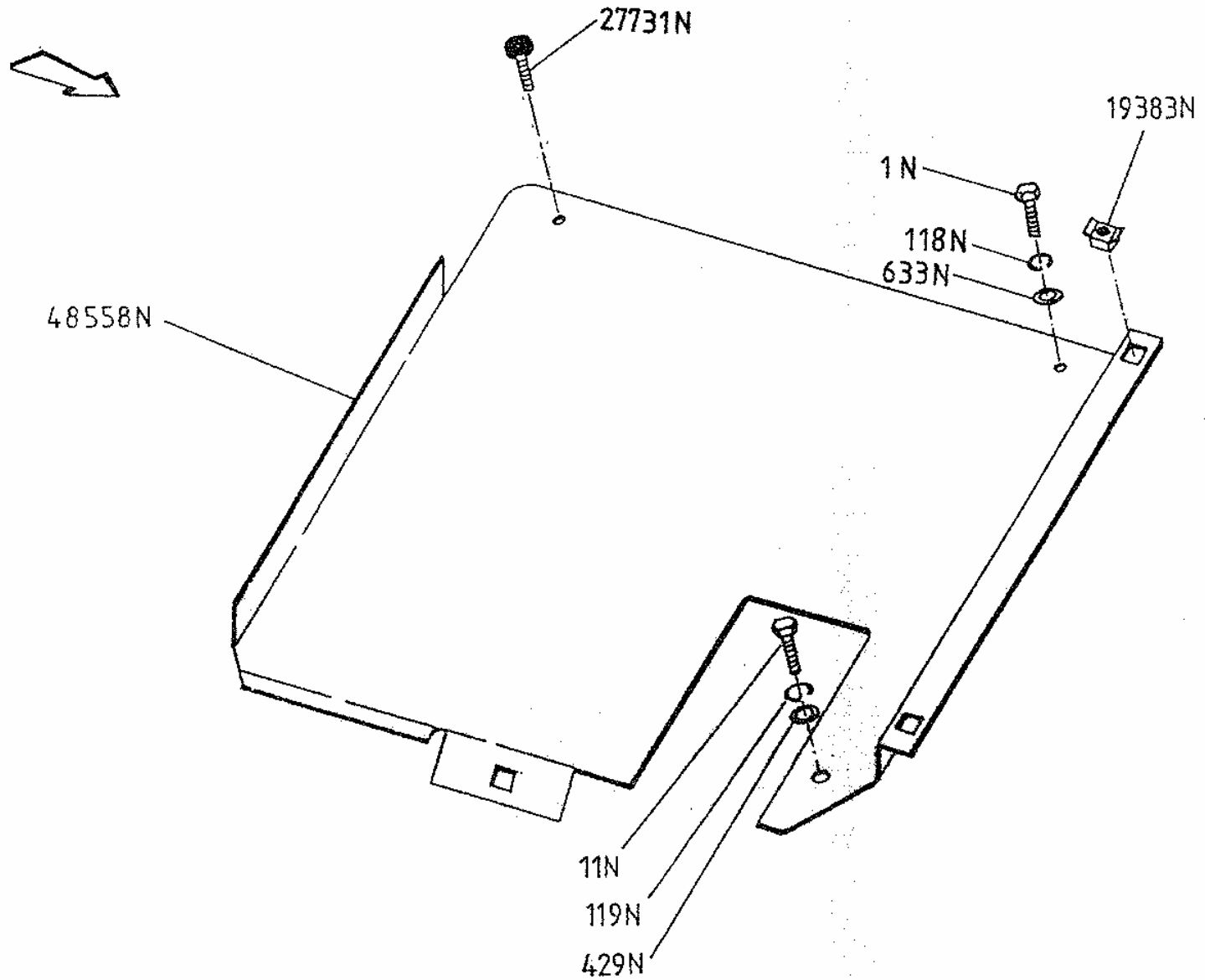

Anschlußteil - Motorhaube

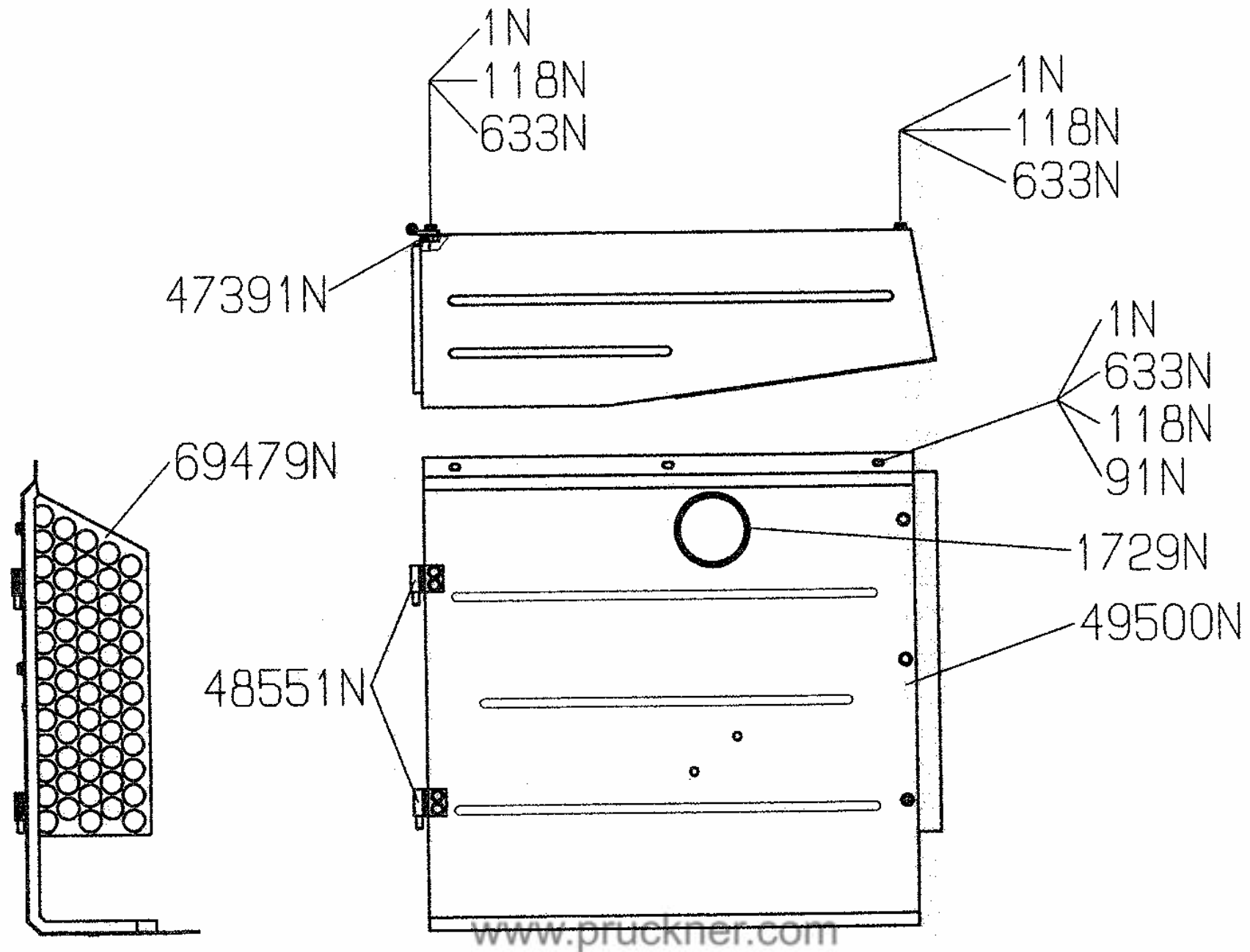

Abdeckung

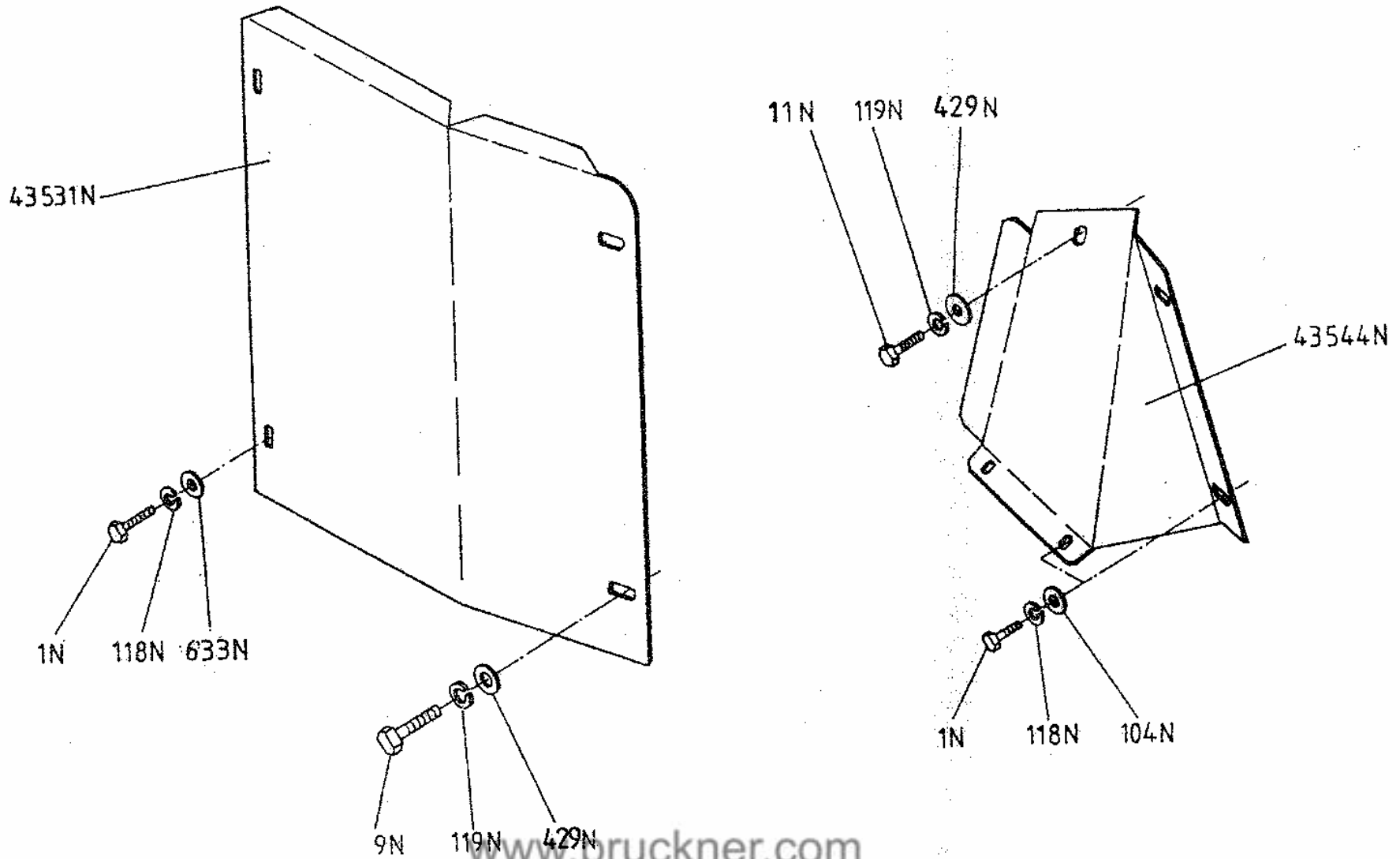

Bodenabdeckung

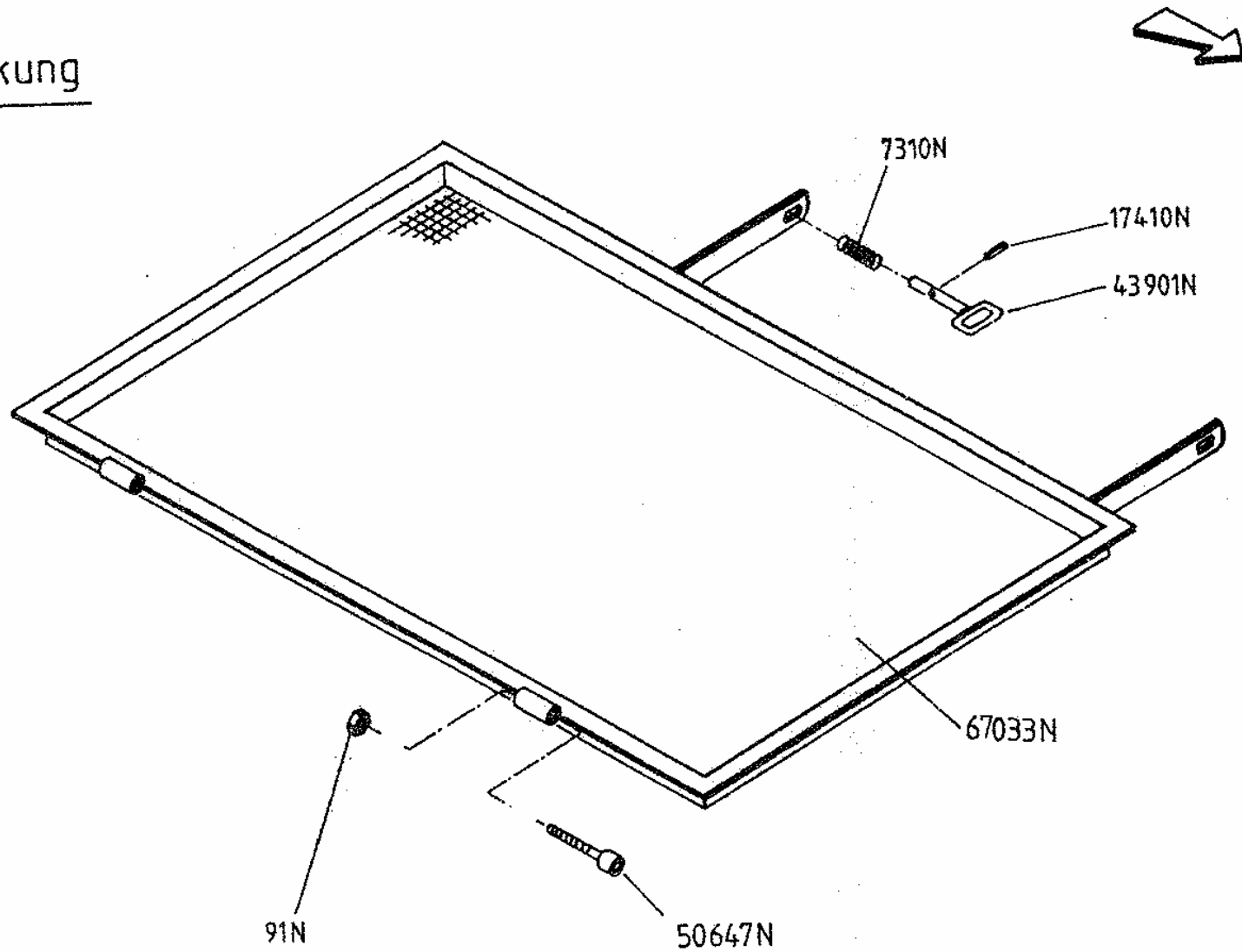

Zapfwellenabdeckung

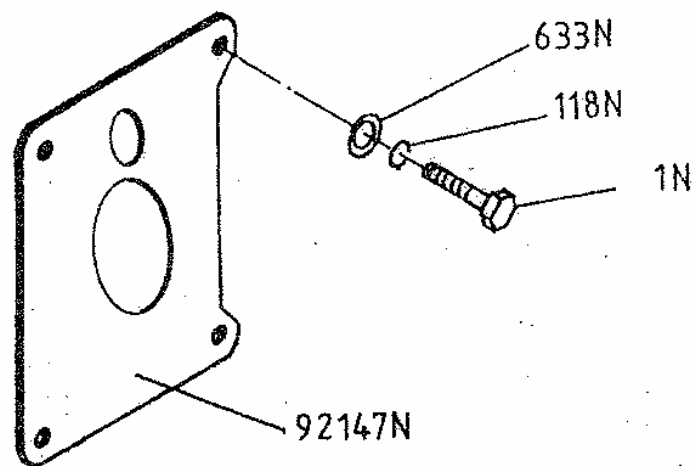

Lenkabdeckung

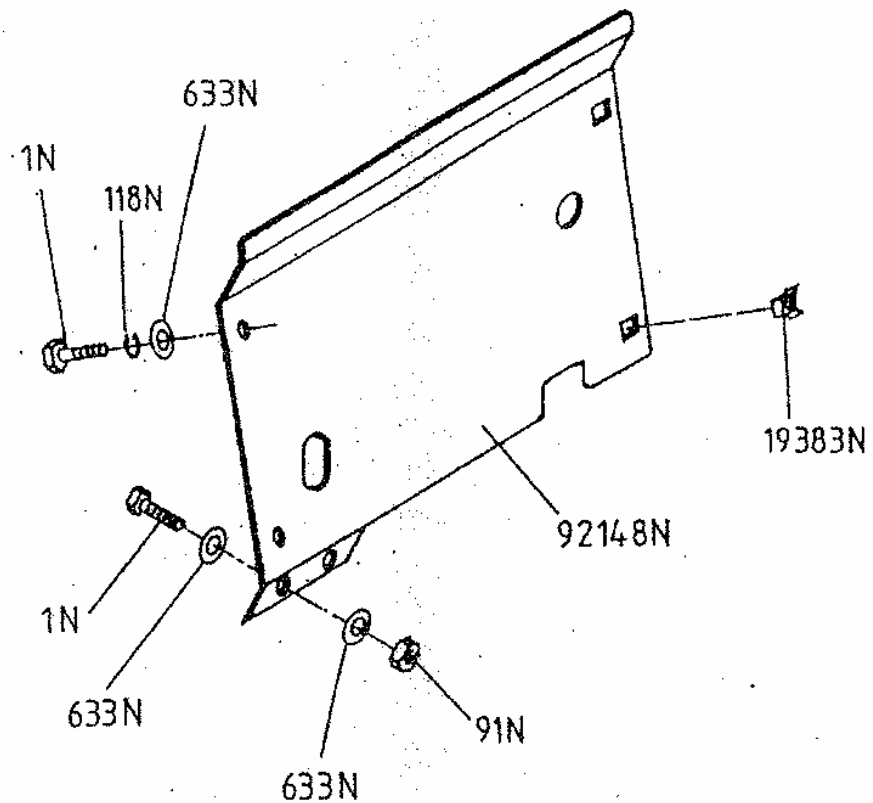

Kennzeichenblech hinten

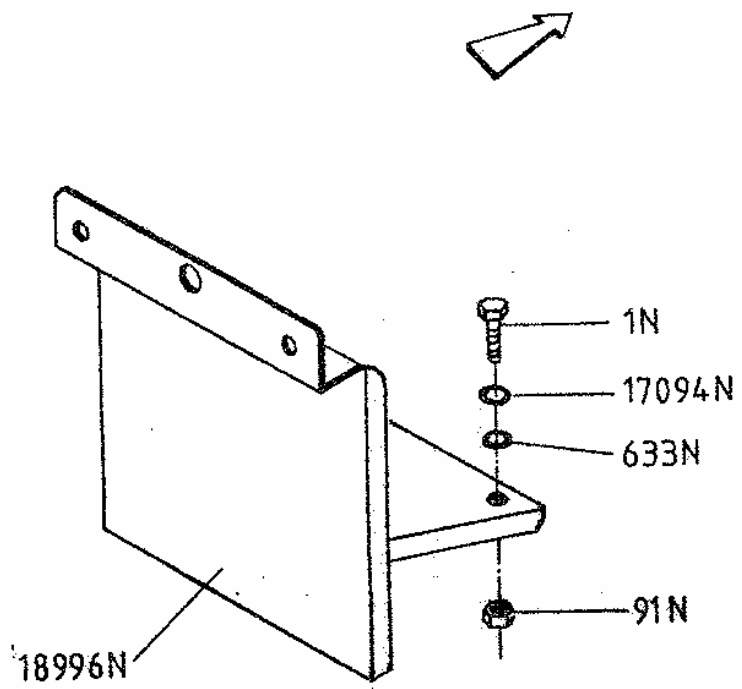

Kennzeichenblech vorne

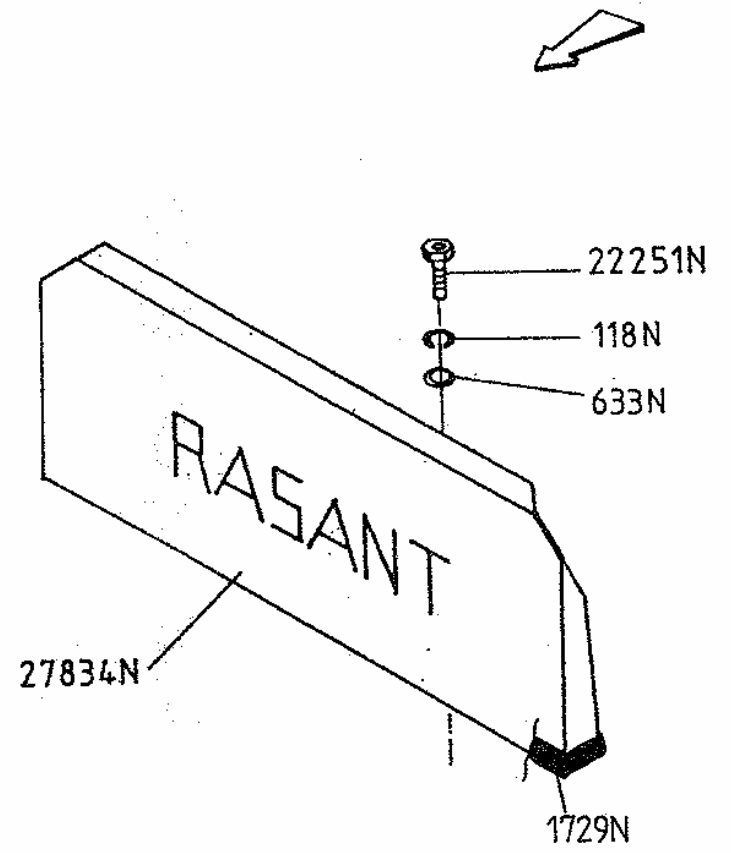

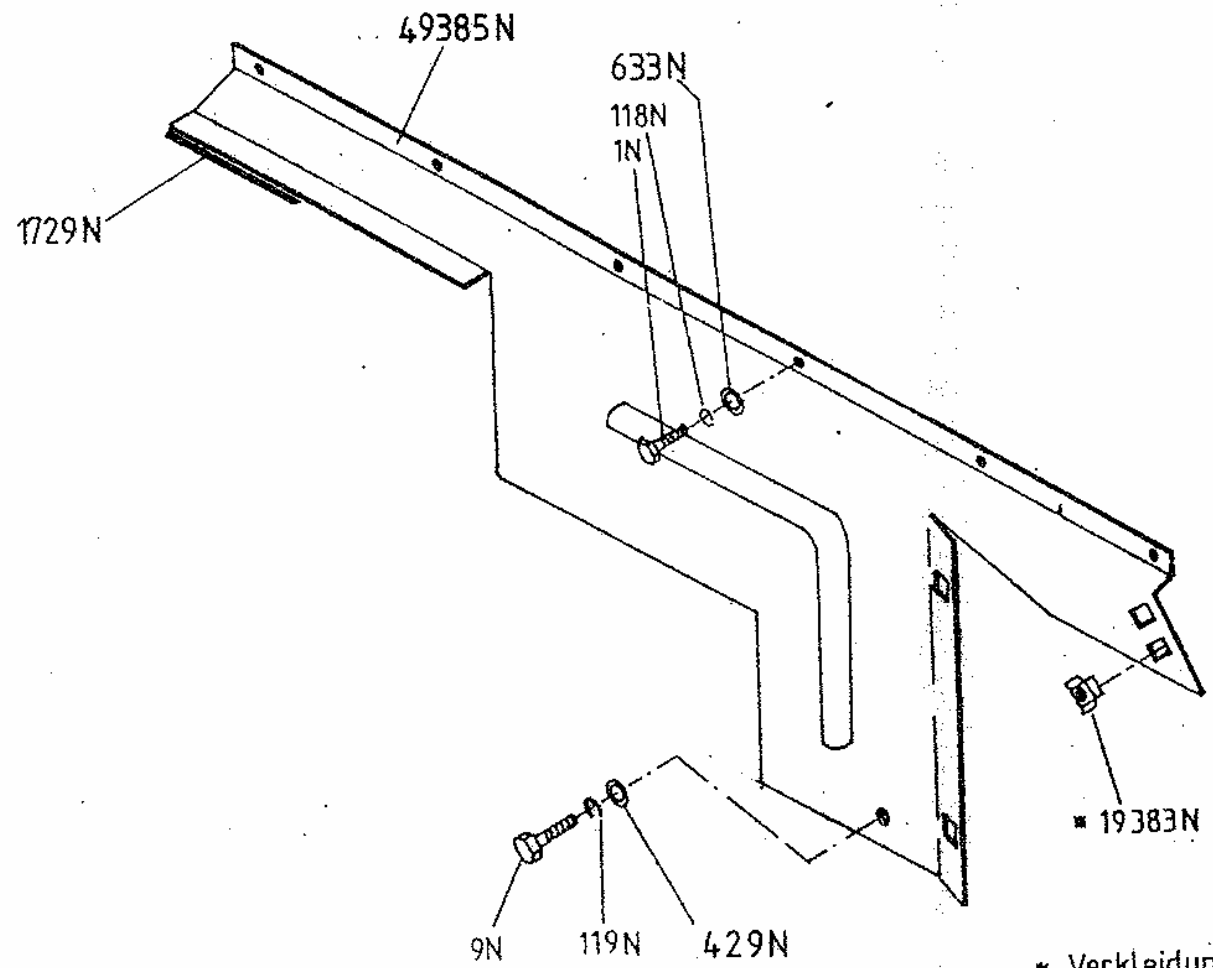

Verkleidungsteil seitl.

* Verkleidungsteil vormontiert

Motorhaube

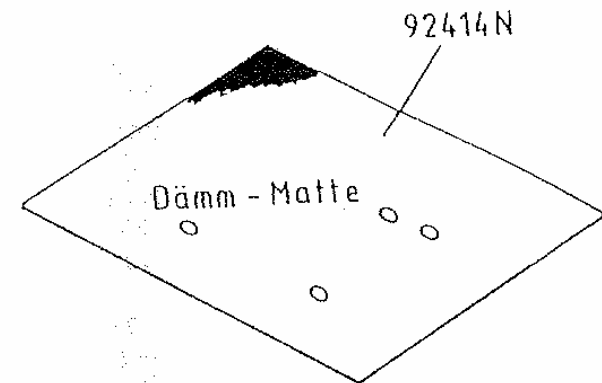
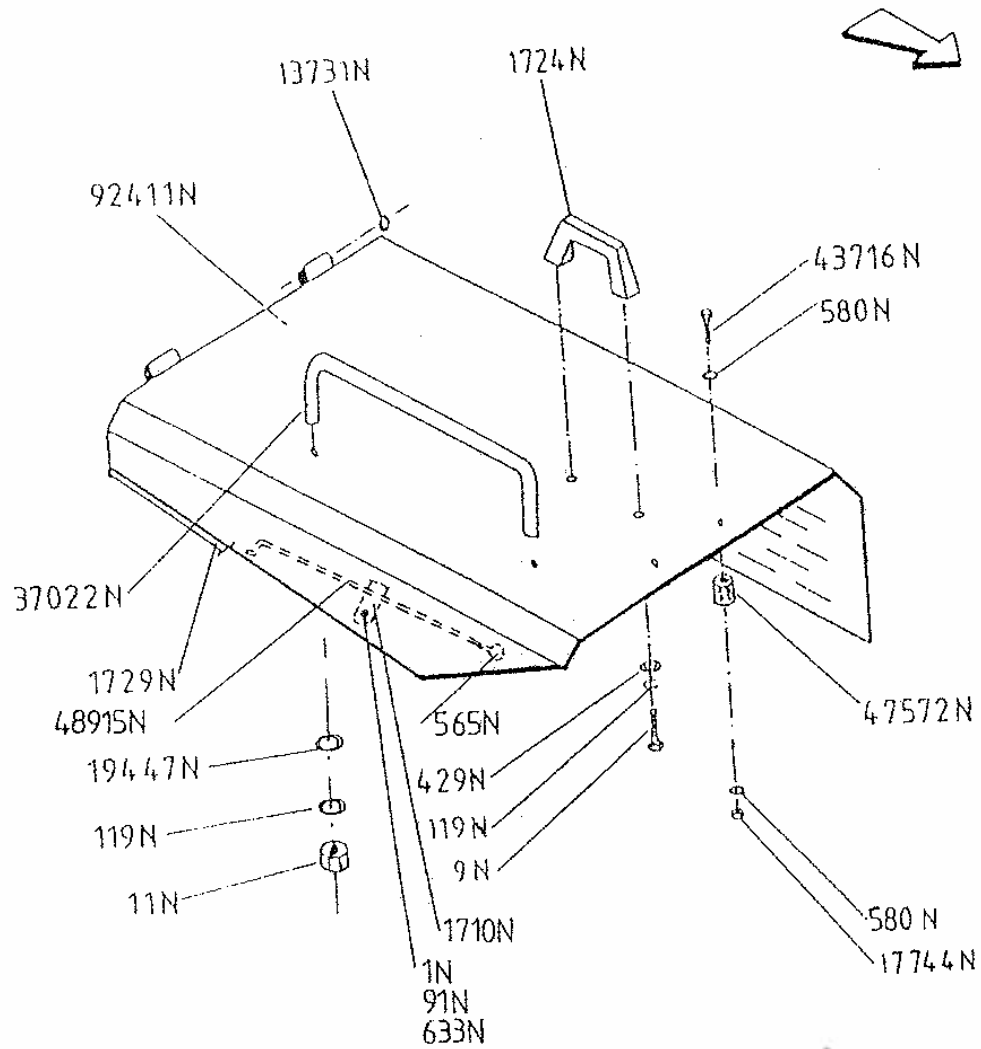

Kotflügel

vorne links

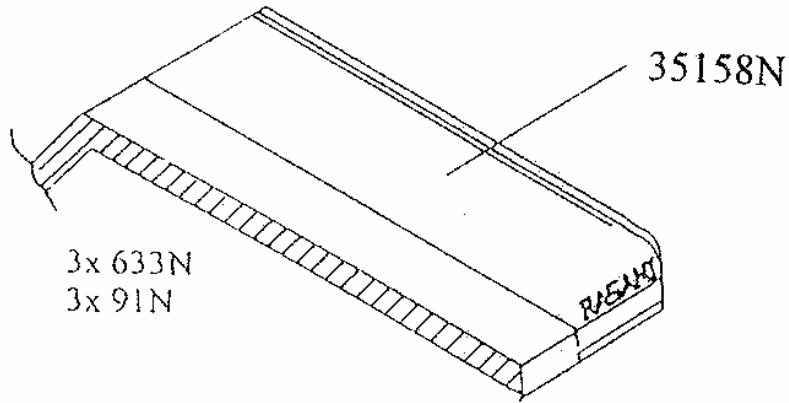

vorne rechts

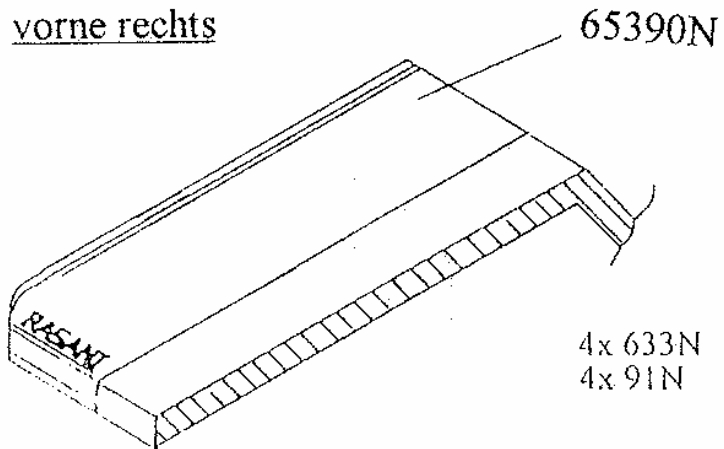

hinten links

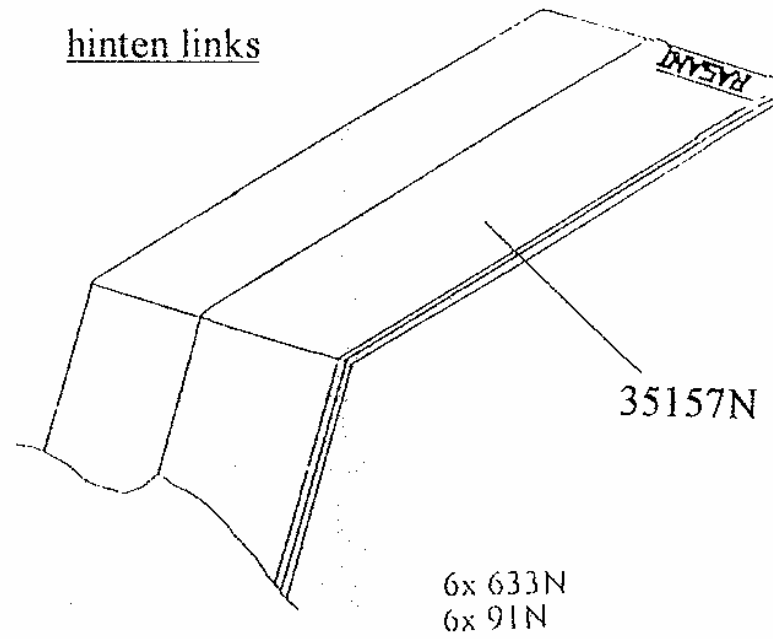

hinten rechts

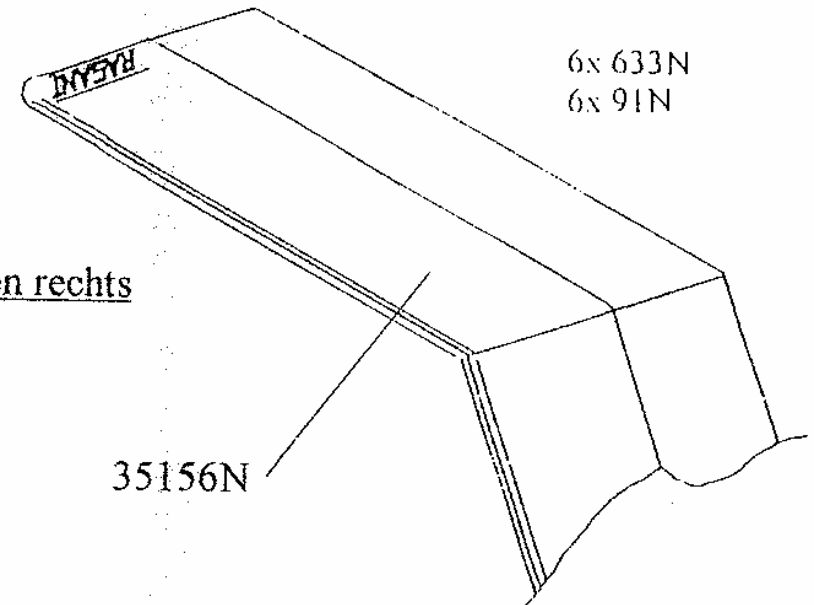

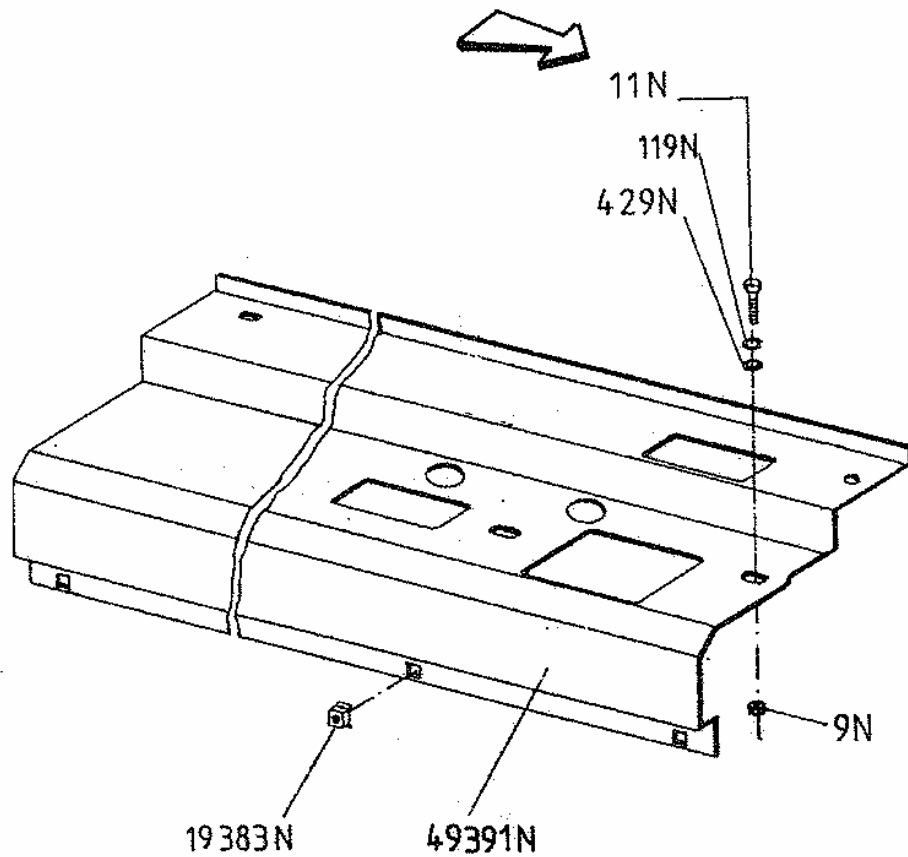

Schaltkanal

Frontgitter

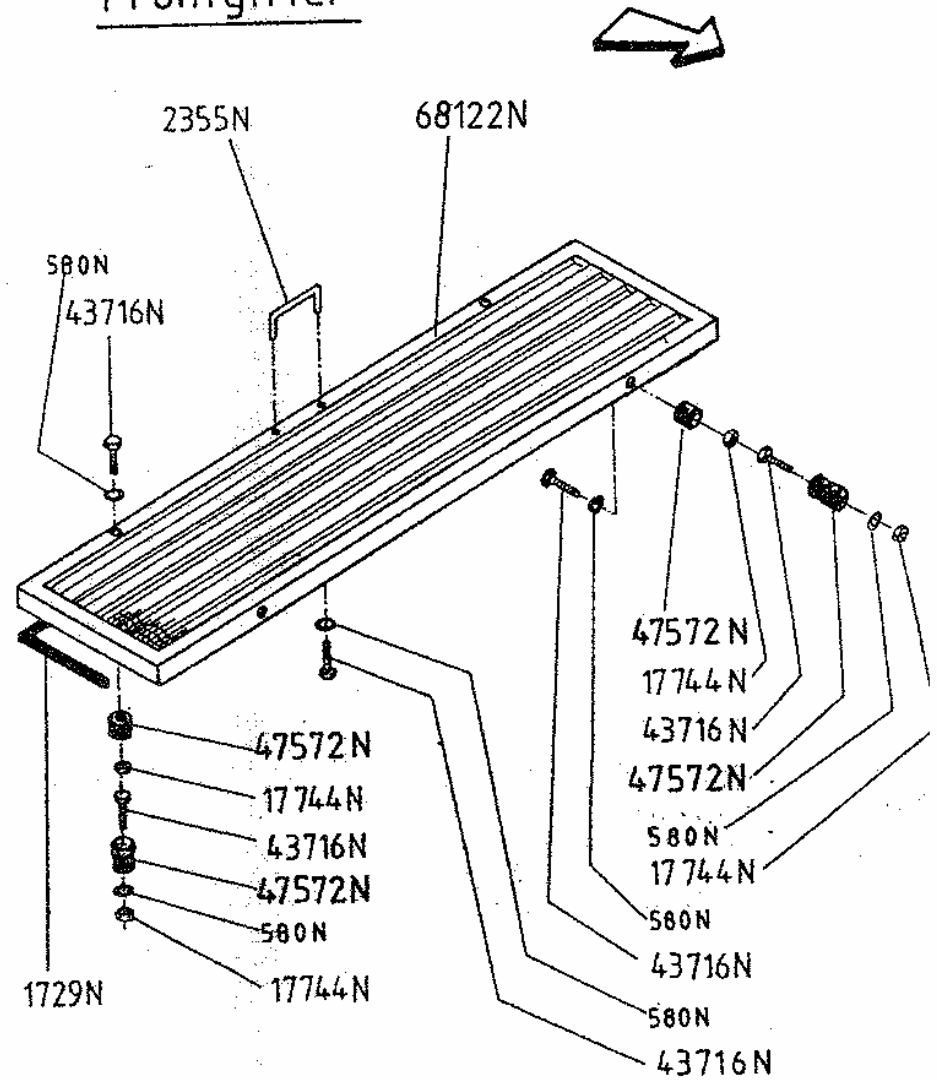

STEUERGERÄTABDECKUNG

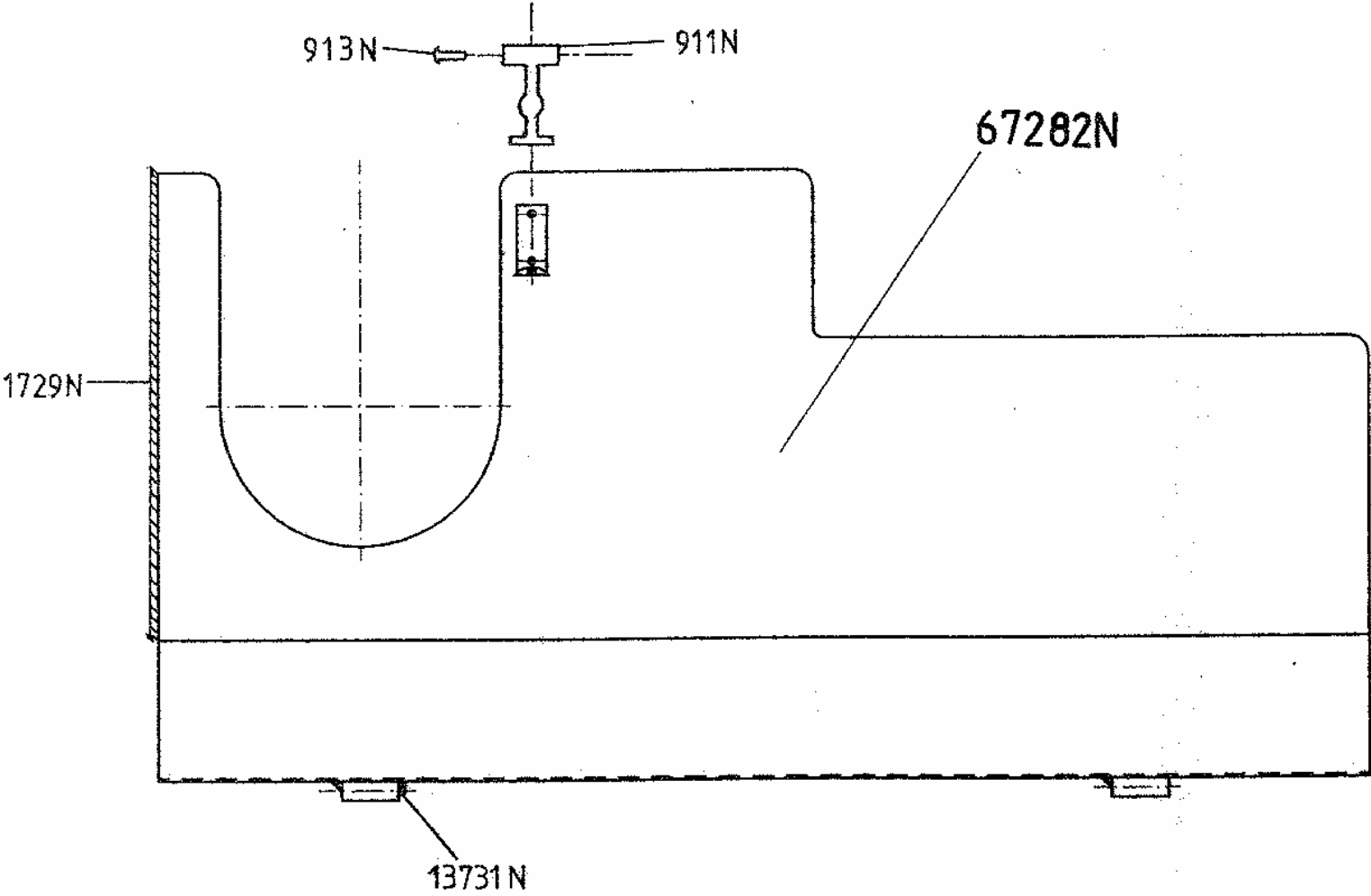

Bereifung vorne

27368N für 1905 SD/SD4
92300N für 2205 SD/SD4

27418N für 1905 SD/SD4
65739N für 2205 SD/SD4

49493N für 1905 SD/SD4
49494N für 2205 SD/SD4

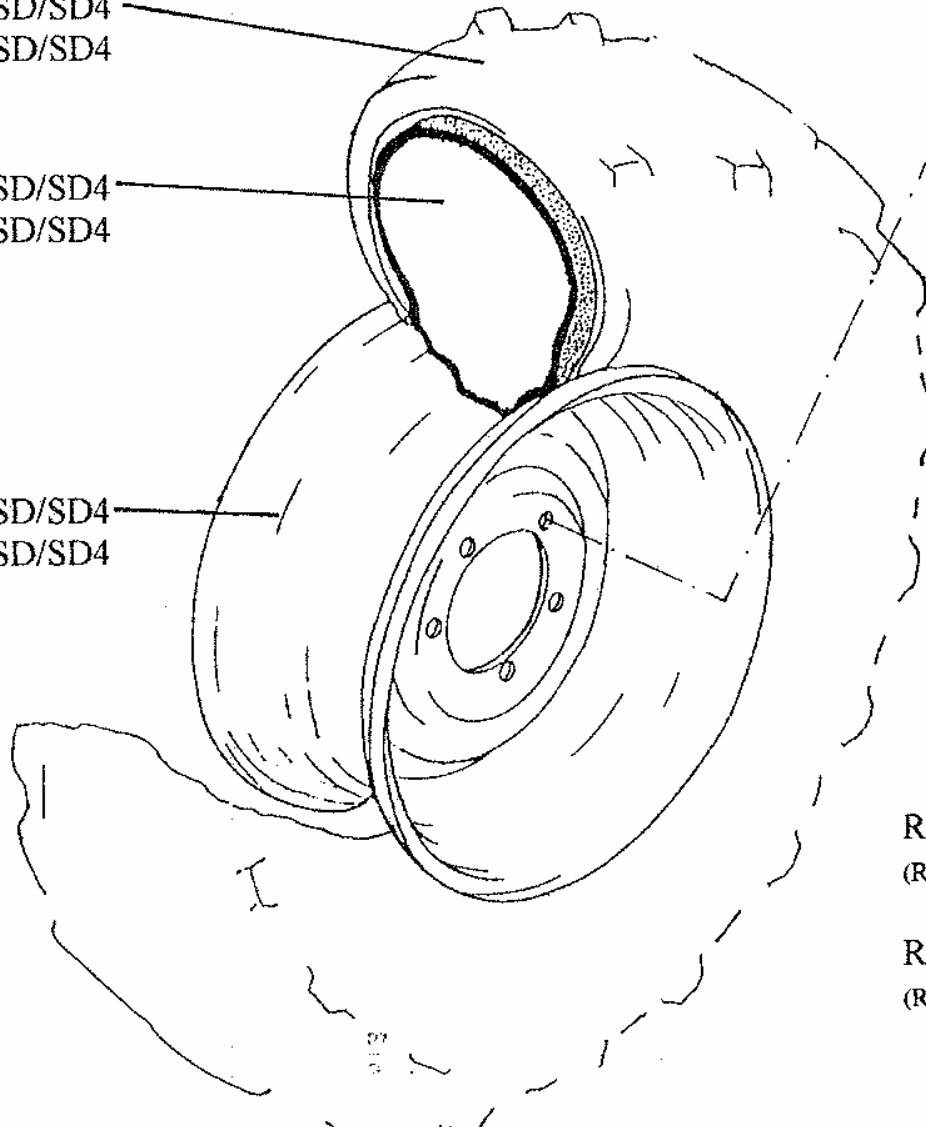

42659N



Rad rechts vorne kpl.
(Reifen, Schlauch u. Felge)

42226N für 1905 SD/SD4
61688N für 2205 SD/SD4

Rad links vorne kpl.
(Reifen, Schlauch u. Felge)

42060N für 1905 SD/SD4
61368N für 2205 SD/SD4

Bereifung hinten

27368N für 1905 SD/SD4
92300N für 2205 SD/SD4

27418N für 1905 SD/SD4
65739N für 2205 SD/SD4

66835N für 1905 SD
66830N für 1905 SD4
66837N für 2205 SD
66836N für 2205 SD4

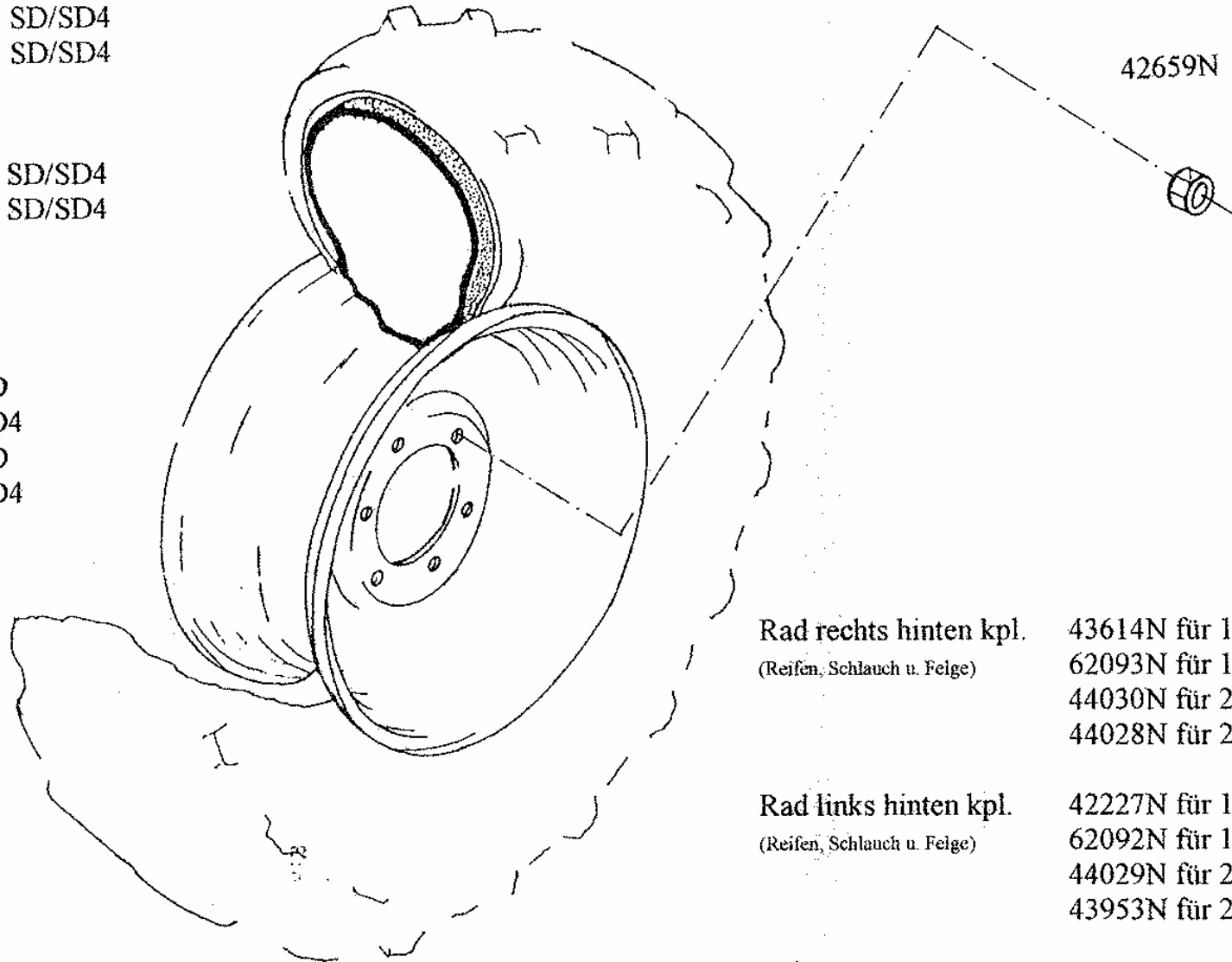

Rad rechts hinten kpl.
(Reifen, Schlauch u. Felge)

43614N für 1905 SD
62093N für 1905 SD4
44030N für 2205 SD
44028N für 2205 SD4

Rad links hinten kpl.
(Reifen, Schlauch u. Felge)

42227N für 1905 SD
62092N für 1905 SD4
44029N für 2205 SD
43953N für 2205 SD4

92310N

VORNE
Zapfwelle U / min.
750 ← → 540

92309N

HINTEN
Zapfwelle U / min.
1000 ← → 540

4698N

Höchste zul. Stützlast 300 kg
Anhänger ungebremst 850 kg

44570N

DIFFERENTIALSPERRE
AUS ← → EIN
VORNE

15265N

ACHTUNG!
Vor Inbetriebnahme Kühlwasser
und Ölstand kontrollieren.

92311N

HINTEN
Zapfwelle U / min.
750 ← → 540

92423N

VORNE
Zapfwelle U / min.
1000 ← → 540

13442N

Geländefahrt 0,8bar
Straßenfahrt 1,4bar

43912N

DIFFERENTIALSPERRE
AUS ← → EIN
HINTEN

15271N

ACHTUNG!
Gebläsesieb von Verschmutzung freihalten

43918N

VORDERRADANTRIEB
AUS ← → EIN

47483N

Achtung!
Bei Straßenfahrt Lenkbremse verriegeln!

43914N

R ← 0 → V

15266N

ACHTUNG!
WARTUNGSARBEITEN
NUR BEI STILLSTAND
DES MOTORS DURCHFÜHREN

15268N

ACHTUNG!
Alle 100 Stunden
Luftfilter reinigen bzw. wechseln.
Bei starker Staubbildung
täglich.

15255N

ACHTUNG! ATTENTION! ATTENTION!
LENKBREMSE DARF NICHT BEI EINGERASTETER
DIFFERENTIALSPERRE VERWENDET WERDEN!
NEVER USE THE STEERING BRAKE WHEN THE
DIFFERENTIAL PAWL IS LOCKED!
JAMAIS UTILISER LES FREINS DE DIRECTION QUAND LE
VERROUILLAGE DU DIFFERENTIEL EST ENCLIQUETÉ!

47484N

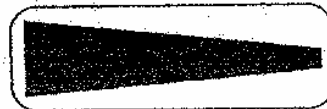

42328N

ACHTUNG nur für Servicearbeiten!

15273N

DIESEL-
KRAFTSTOFF

45229N

CSD 1343/2

15272N

HYDRAULIK-
ÖL

29558N

30 km

29893N

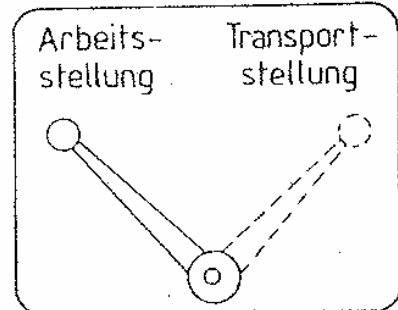

44112N

DONAU CHEM

Befüllt am: _____

Frostschutz bis: _____ °C

Minus

15300N

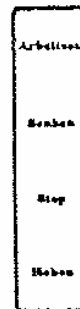

13458N

Fronthydraulik

48546N



TELLUS OIL
T 32

48546N



RIMULA TX
15W-40

10570N

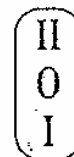

48544N



OMALA ÖL 220

48995N

RASANO

48549N

Kombi-Trak

3107N

1905 SD

Aufkleber

92310N

VORNE
Zapfwelle U / min.
750 ← → 540

92309N

HINTEN
Zapfwelle U / min.
1000 ← → 540

4698N

Höchste zul. Stützlast 300 kg
Anhänger ungebremst 850 kg

44570N

DIFFERENTIALSPERRE
AUS ← → EIN
VORNE

15265N

ACHTUNG!
Vor Inbetriebnahme Kühlwasser
und Ölstand kontrollieren.

92311N

HINTEN
Zapfwelle U / min.
750 ← → 540

92423N

VORNE
Zapfwelle U / min.
1000 ← → 540

13442N

Geländefahrt 0,8bar
Straßenfahrt 1,4bar

43912N

DIFFERENTIALSPERRE
AUS ← → EIN
HINTEN

15271N

ACHTUNG!
Gebläsesieb von Verschmutzung freihalten

43918N

VORDERRADANTRIEB
AUS ← → EIN

47483N

Achtung!
Bei Straßenfahrt Lenkbremse verriegeln!

43914N

R ← 0 → V

15266N

ACHTUNG!
WARTUNGSARBEITEN
NUR BEI STILLSTAND
DES MOTORS DURCHFÜHREN

15268N

ACHTUNG!
Alle 100 Stunden
Luftfilter reinigen bzw. wechseln.
Bei starker Staubeentwicklung
täglich.

15255N

ACHTUNG! **ATTENTION!** **ATTENZIONE!**
LENKBREMSE DARF NICHT BEI EINGERASTETER
DIFFERENTIALSPERRE VERWENDET WERDEN!
NEVER USE THE STEERING BRAKE WHEN THE
DIFFERENTIAL PAWL IS LOCKED!
JAMAIS UTILISER LES FREINS DE DIRECTION QUAND LE
VERROUILLAGE DU DIFFERENTIEL EST ENCLIQUETÉ!

47484N



42328N

ACHTUNG nur für Servicearbeiten!

29558N

30 km

15273N

DIESEL-
KRAFTSTOFF

45229N

CSD 1343/2

15272N

HYDRAULIK-
ÖL

29893N

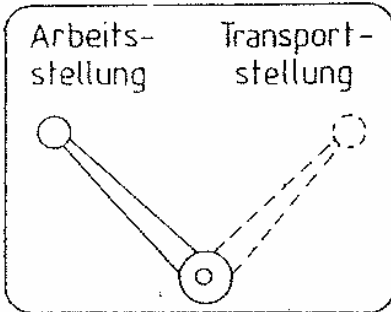

44112N

DONAU CHEM **CEBRINO**
Defüllt am: _____
Frostschutz bis: _____
Minus _____ °C

15300N



13458N

Fronthydraulik

48546N



TELLUS OIL
T 32

48546N



RIMULA TX
15W-40

10570N

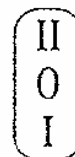

48544N



OMALA ÖL 220

48995N

RASANT

48549N

Kombi-Trak

3212N

2205 SD

Aufkleber

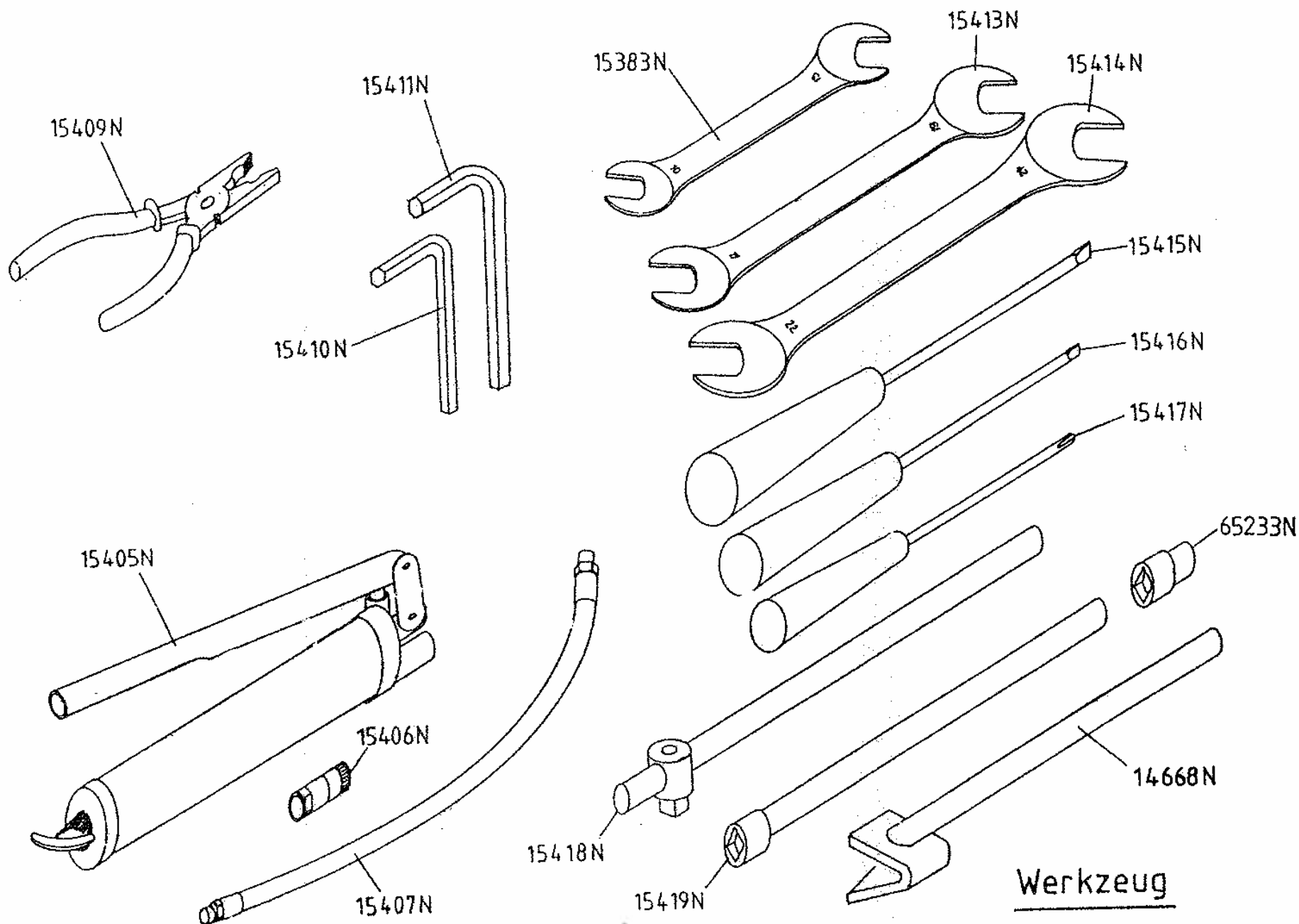

Schalthebeltraeger

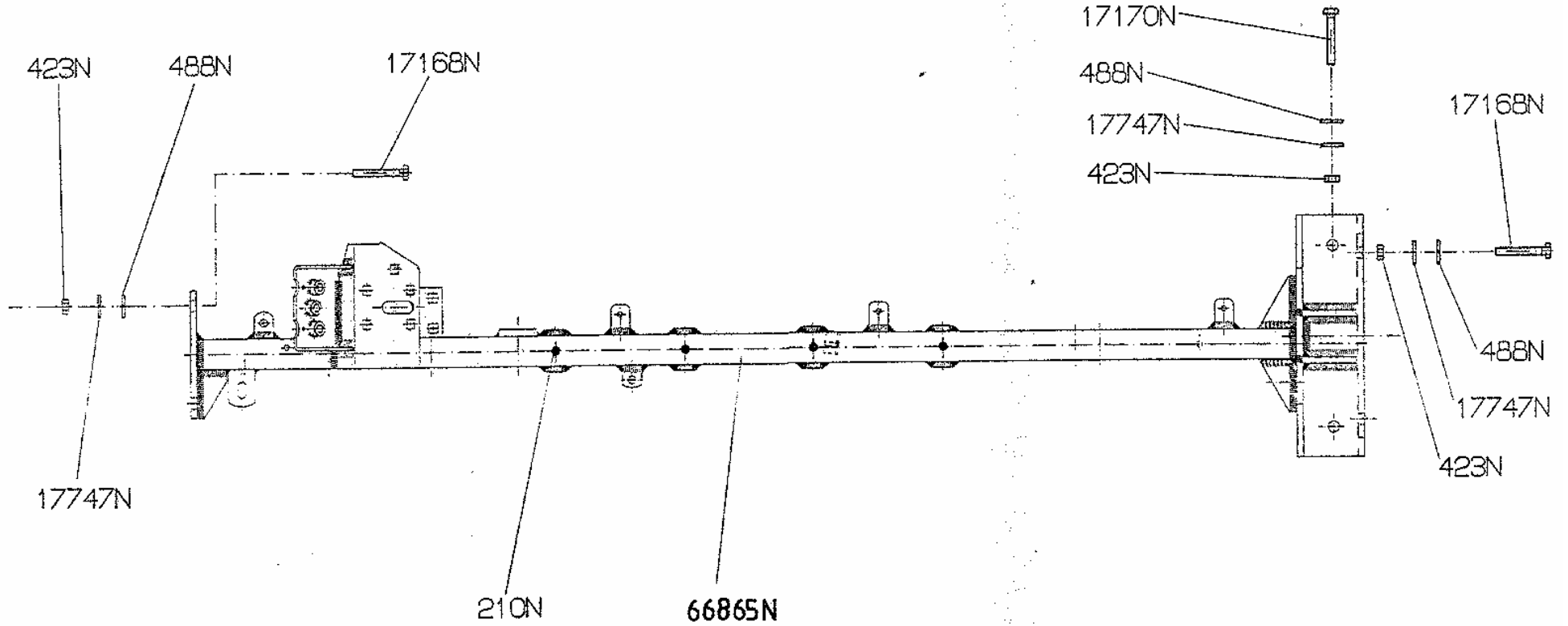

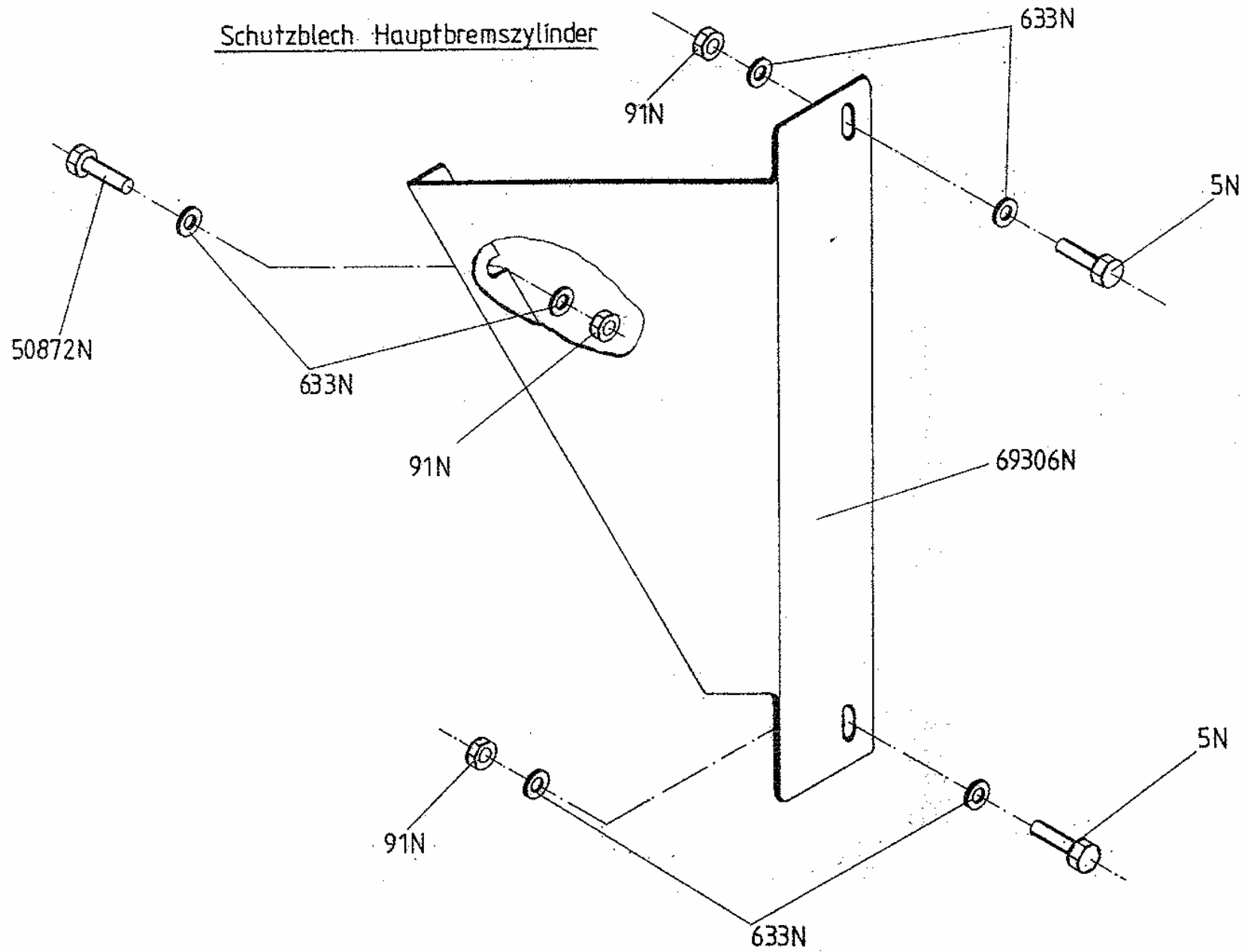

Umlenkhebel für Allradlenkung vorne

Sensor 48977N

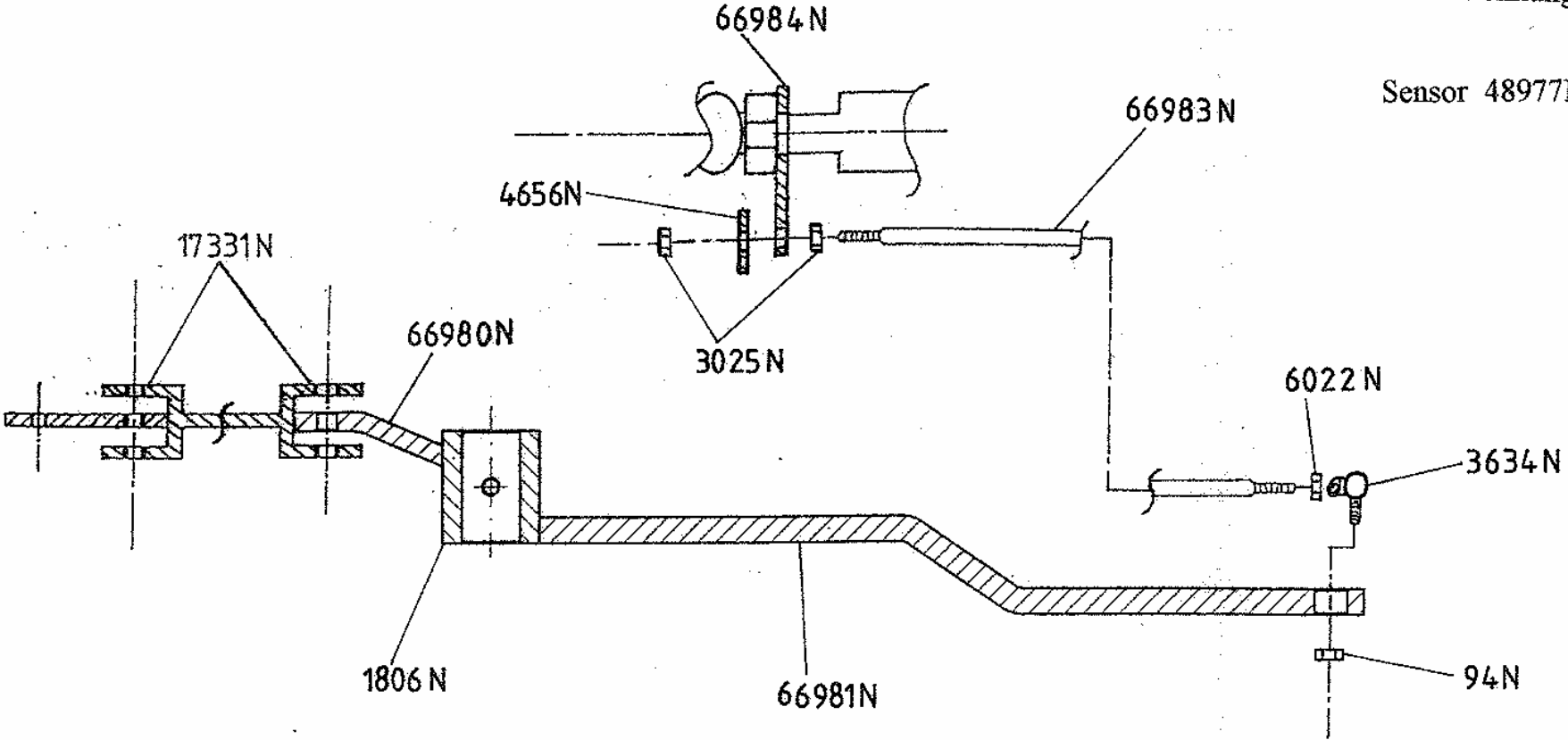

Steuergerät ESC für Allradlenkung 40765N

Kabelbaum für Allradlenkung 68018N

Umlenkhebel für Allradlenkung hinten

Sensor 48977N

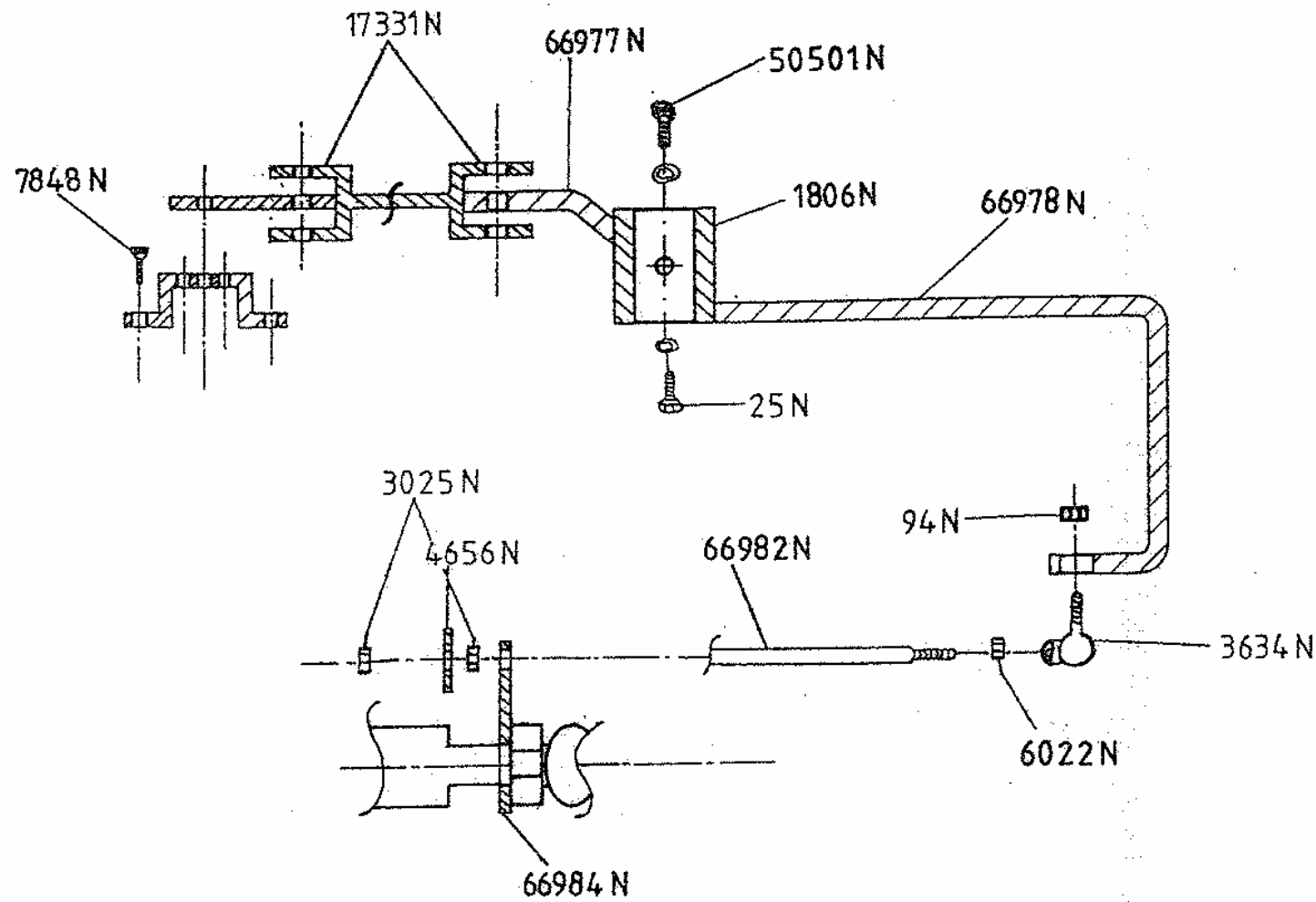

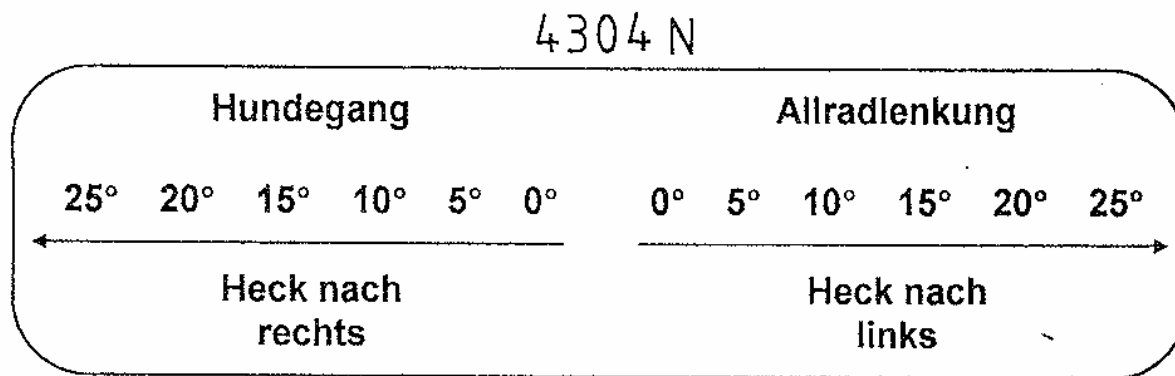

29717N

1905 SD 4

28762N

2205 SD 4

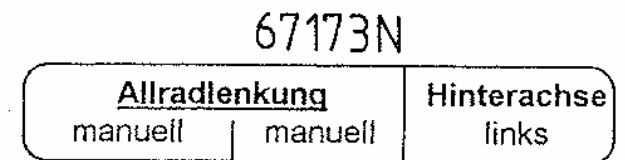
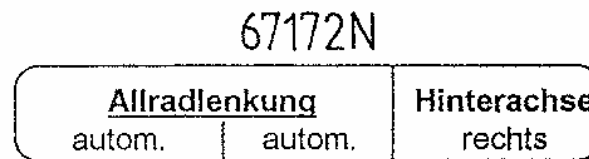
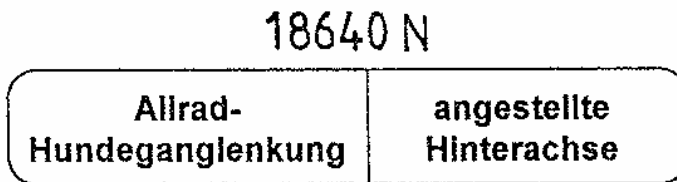

926 N

Mode-LED

927 N

Error-LED

67171N

Achtung!

Bei Schweißarbeiten am Gerät Stecker lösen!

Aufkleber

(für Allradlenkung)

KT 1905 SD 4 / KT 2205 SD 4

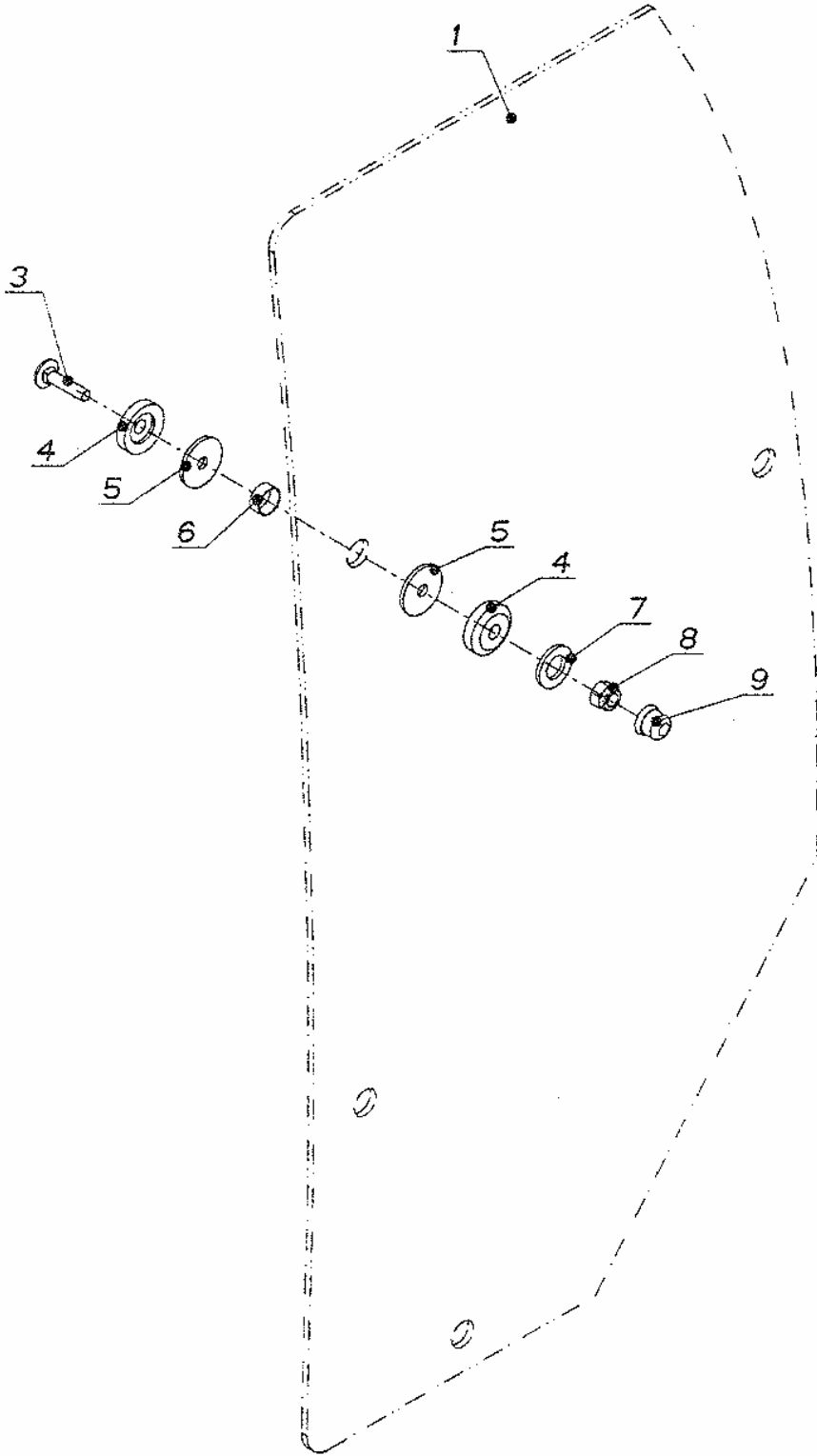
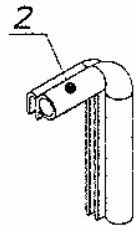

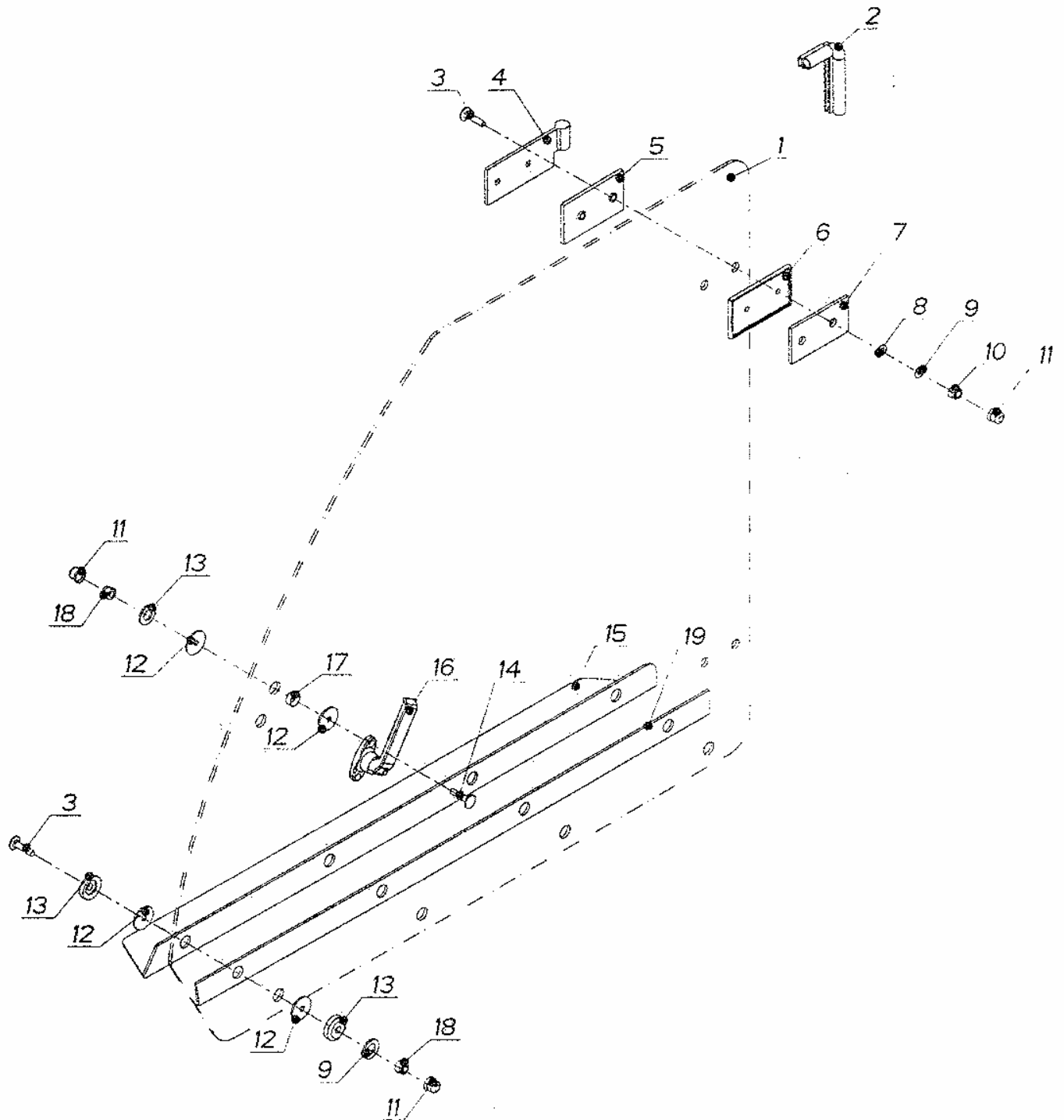

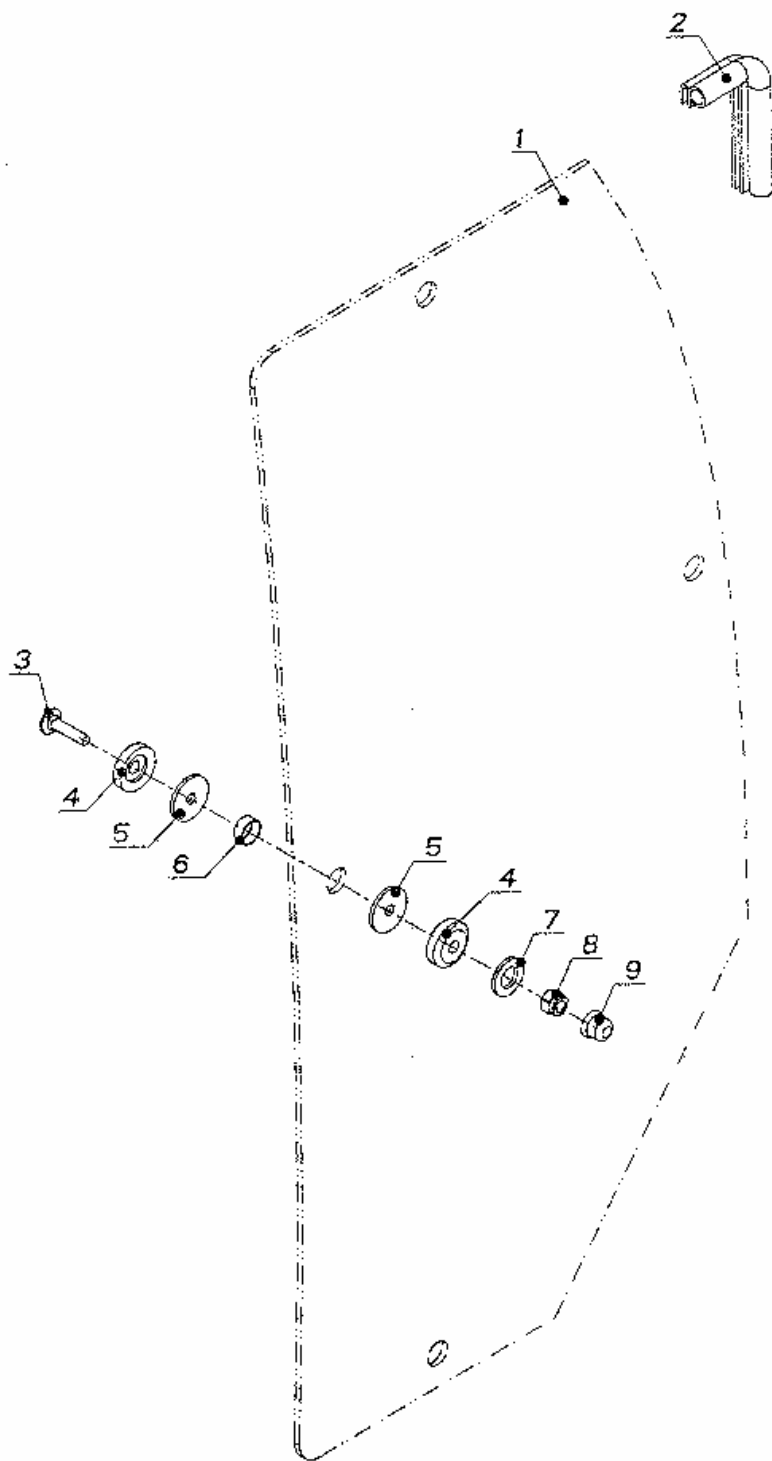

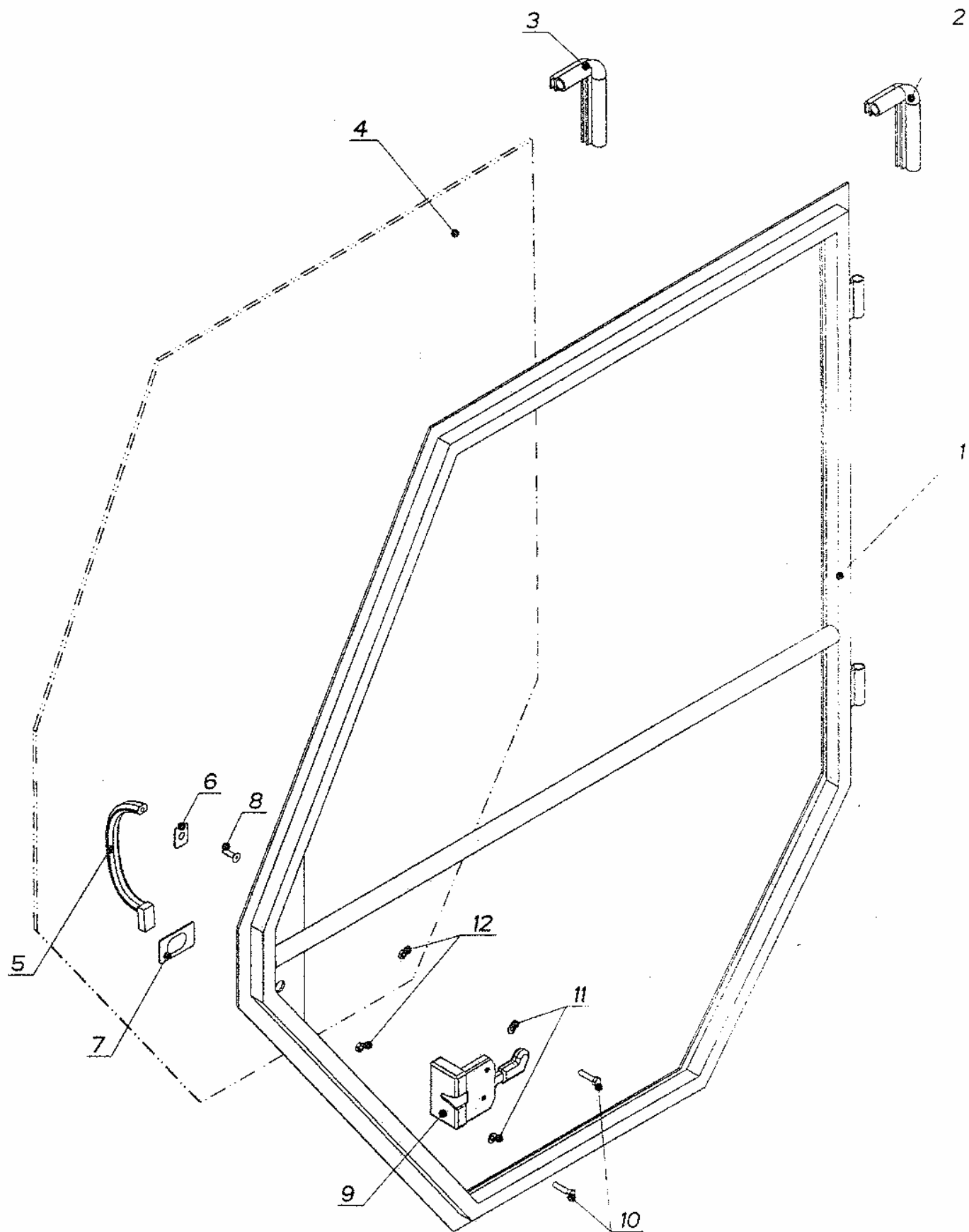

HECKSCHEIBE RS 1

Pos.	Artikelnr.	Beschreibung	M.E.	M.	Abmessung
01	601 05 0415	Heckscheibe	ST	01	
02	628 05 2516	Dichtung Nr. 8506 für Scheiben	MT	01	4000 mm
03	621 02 7930	Plastikdistanzstück f. Scharnier	ST	02	
04	621 02 2014	Plastikabdeckkappe	ST	04	M8
05	610 08 0106	Stopmutter	ST	04	M8
06	621 02 3610	Plastikbeilage	ST	04	
07	621 03 2312	Gummiring für Scheiben	ST	02	
08	621 02 8010	Plastikscharnier	ST	02	
09	604 08 1035	Senkschraube	ST	02	M8 x 35
10	604 08 0040	Senkschraube	ST	04	M8 x 40
11	626 94 6597	Wischermotor	ST	01	
12	623 11 1812	Aufkleber für Wischermotor	ST	01	
13	621 03 1720	Distanzstück	ST	01	17 x 20
14	721 02 3610	Gummibeilage	ST	07	
15	621 01 2512	Plastikkappe für Wischermotor	ST	01	
16	609 08 0065	Sechskantmutter	ST	01	M8
17	626 08 4210	Wischerarm	ST	01	
18	626 02 0041	Wischblatt	ST	01	410 mm
19	621 02 2012	Plastikabdeckkappe	ST	02	M6
20	606 06 0030	Sechskantschraube	ST	02	M6 x 30
21	611 01 0612	Beilage	ST	02	M6
22	611 00 0624	Beilage	ST	02	M6 x 24
23	621 03 1012	Nylonring für Scheiben	ST	03	
24	710 01 0001	Sperr-und Spaltgriff	ST	02	
25	611 01 1522	Beilage	ST	02	15 x 22 x 1,5
26	610 10 0123	Stopmutter	ST	02	M10
27	621 02 2618	Plastikabdeckkappe	ST	02	M10
28	606 08 0020	Sechskantschraube	ST	02	M8 x 20
29	611 01 0817	Beilage	ST	04	M8
30	621 02 5636	Plastikhalter für Gasfeder	ST	02	
31	610 08 0085	Stopmutter	ST	04	M8 x 8,5
32	621 08 0029	Kugelzapfen für Gasfeder	ST	04	
33	621 25 0848	Gasfeder 250 N	ST	02	485 mm
34	621 08 0030	Kugelpfanne für Gasfeder	ST	04	

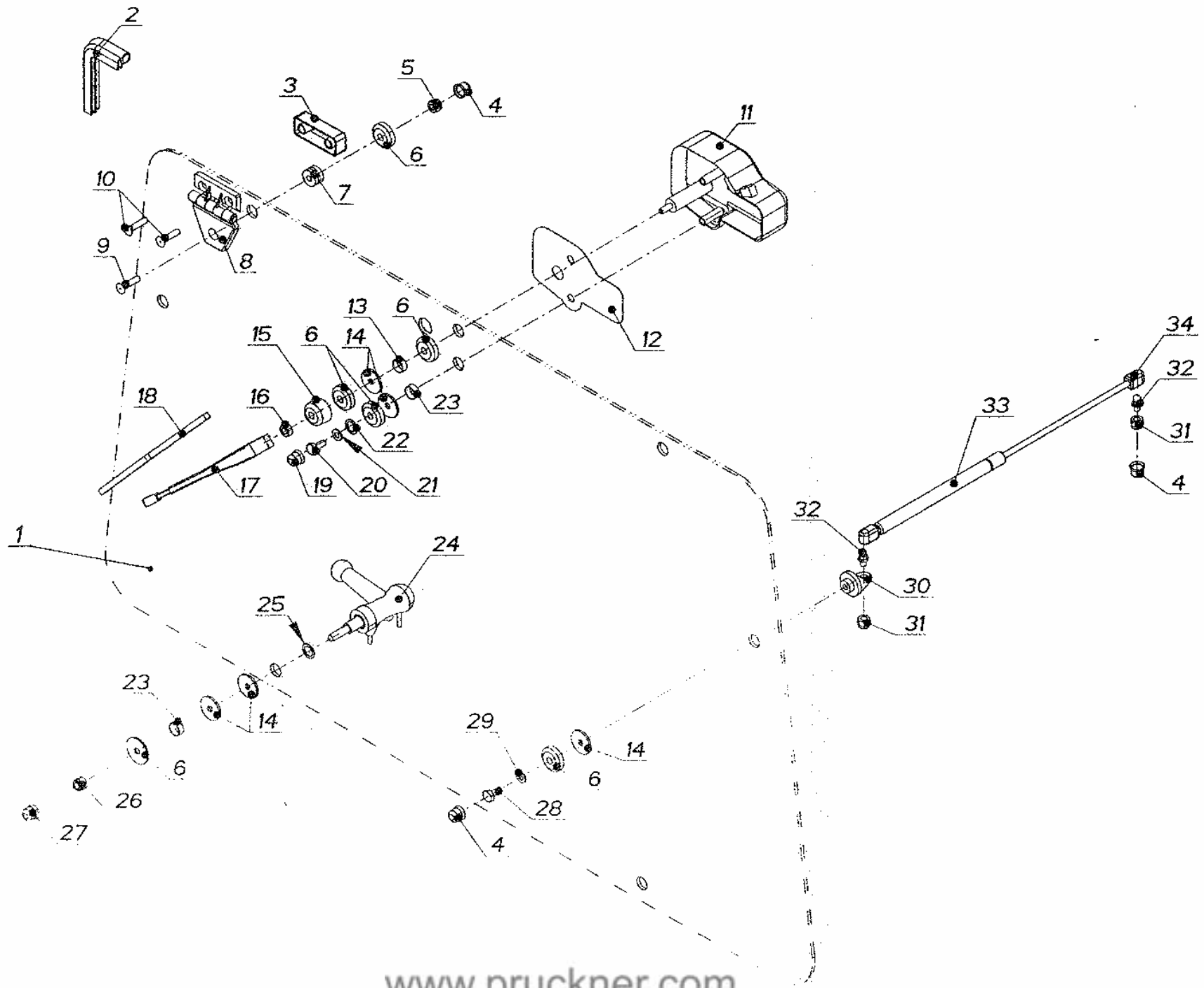

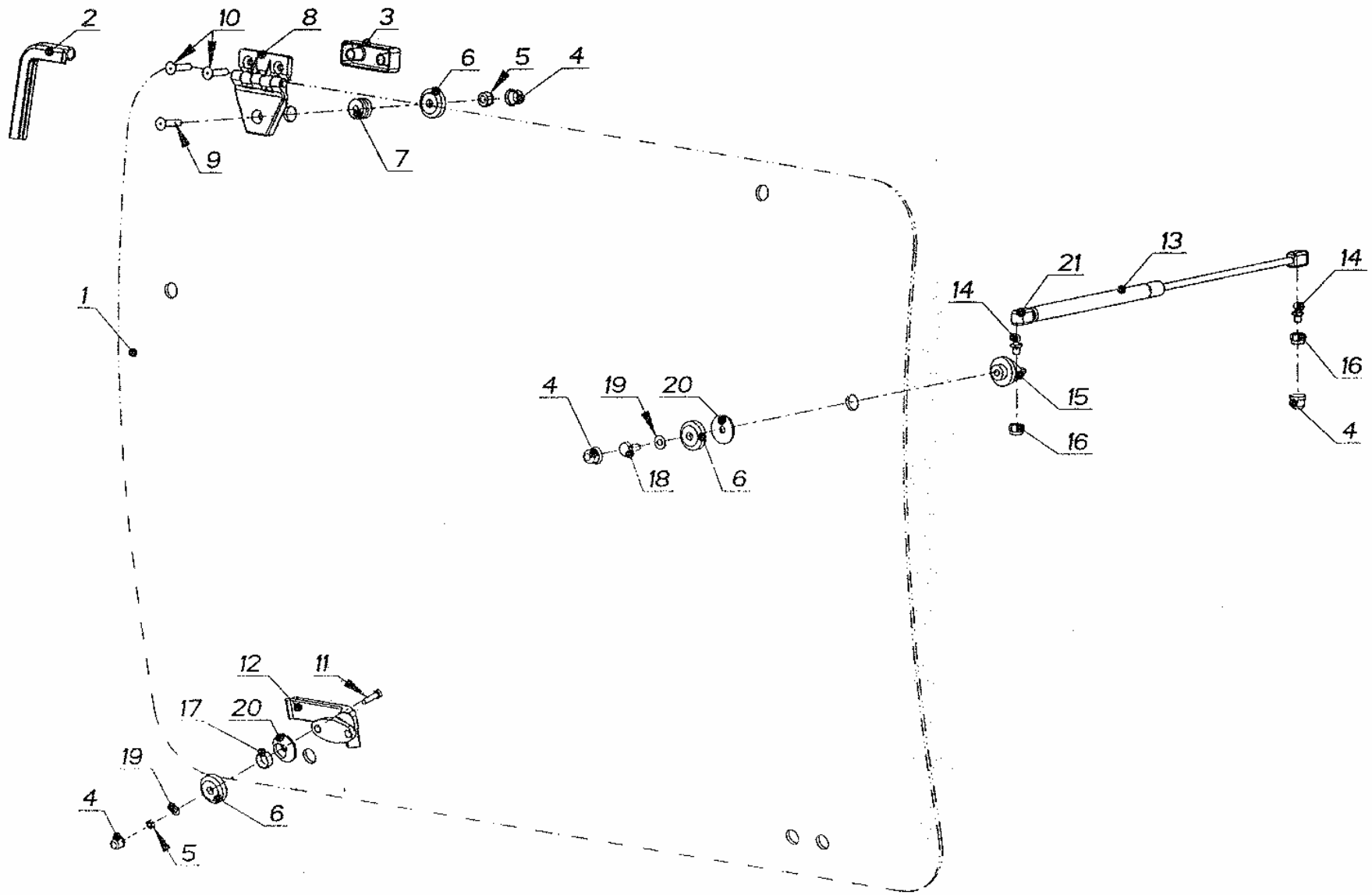

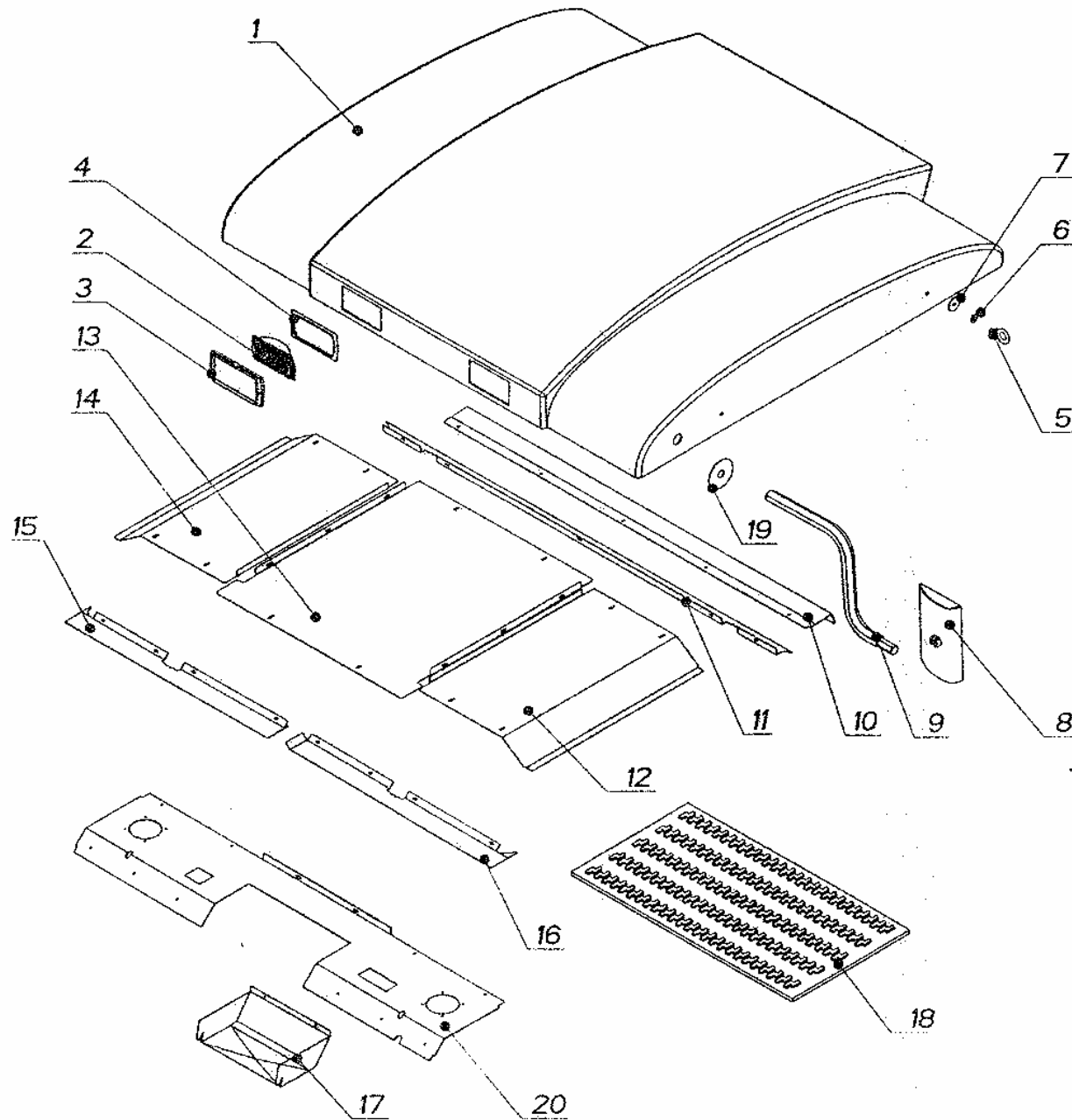

DACH MIT LÜFTUNG RS 1

Pos.	Artikelnr.	Beschreibung	M.E	M.	Abmessung
01	624 76 5934	Lüftungsanlage	ST	01	
02	303 05 1010	Dachinnenverkleidung	m ²	01	
03	624 77 1622	Heizungsschlauch	MT	8,6	16 x 22 mm
04	624 03 3036	Schalter für Arbeitslicht vorne	ST	01	
05	622 15 1006	Deckel für Sicherungshalter	ST	01	
06	622 15 0006	Sicherungshalter	ST	01	
07	704 58 2811	Blende innen vorne Links	ST	01	
08	704 58 2812	Blende innen vorne Rechts	ST	01	
09	704 58 2813	Dachblende vorne Links	ST	01	
10	702 58 2822	Unterdachteil Links	ST	01	
11	619 40 0616	Knopfgriff	ST	04	M6 x 16
12	702 58 2823	Unterdachteil Rechts	ST	01	
13	704 58 2810	Blende hinten innen	ST	01	
14	704 58 2808	Blende hinten außen	ST	01	
15	702 58 2815	Unterdach	ST	01	
16	704 58 2795	Blende Steher Links	ST	01	
17	620 10 2320	Plastikrahmen mit Spiegelglas	ST	02	
18	703 58 2828	Spiegelhalter	ST	02	
19	622 58 1580	Scheinwerfer	ST	02	
20	622 16 1885	Plastikrahmen für Scheinwerfer	ST	02	
21	622 78 0150	Gummiring für Scheinwerfer	ST	02	
22	623 34 1014	Dach Nr. 34	ST	01	
23	624 01 5013	Luftfilter	ST	01	
24	615 45 0010	Ringschraube	ST	04	M10
25	721 02 3610	Gummibeilage	ST	04	
26	611 00 1236	Beilage	ST	04	M12 x 36
27	704 58 2809	Blende Wischermotor	ST	01	
28	704 58 2814	Dachblende vorne Rechts	ST	01	
29	621 02 2611	Plastikpfropfen schwarz	ST	02	d. 30 mm
30	619 40 0870	Knopfgriff	ST	02	M8 x 70
31	622 03 1906	Deckel für Autoradio	ST	01	
32A	622 04 0866	Kennzeichenbeleuchtung Links	ST	01	
32B	622 04 0867	Kennzeichenbeleuchtung Rechts	ST	01	
33	624 03 3037	Schalter für Scheibenwischer	ST	01	
34	624 02 3036	Schalter für Waschanlage	ST	01	
35	624 02 3037	Schalter für Lüftungsanlage	ST	01	

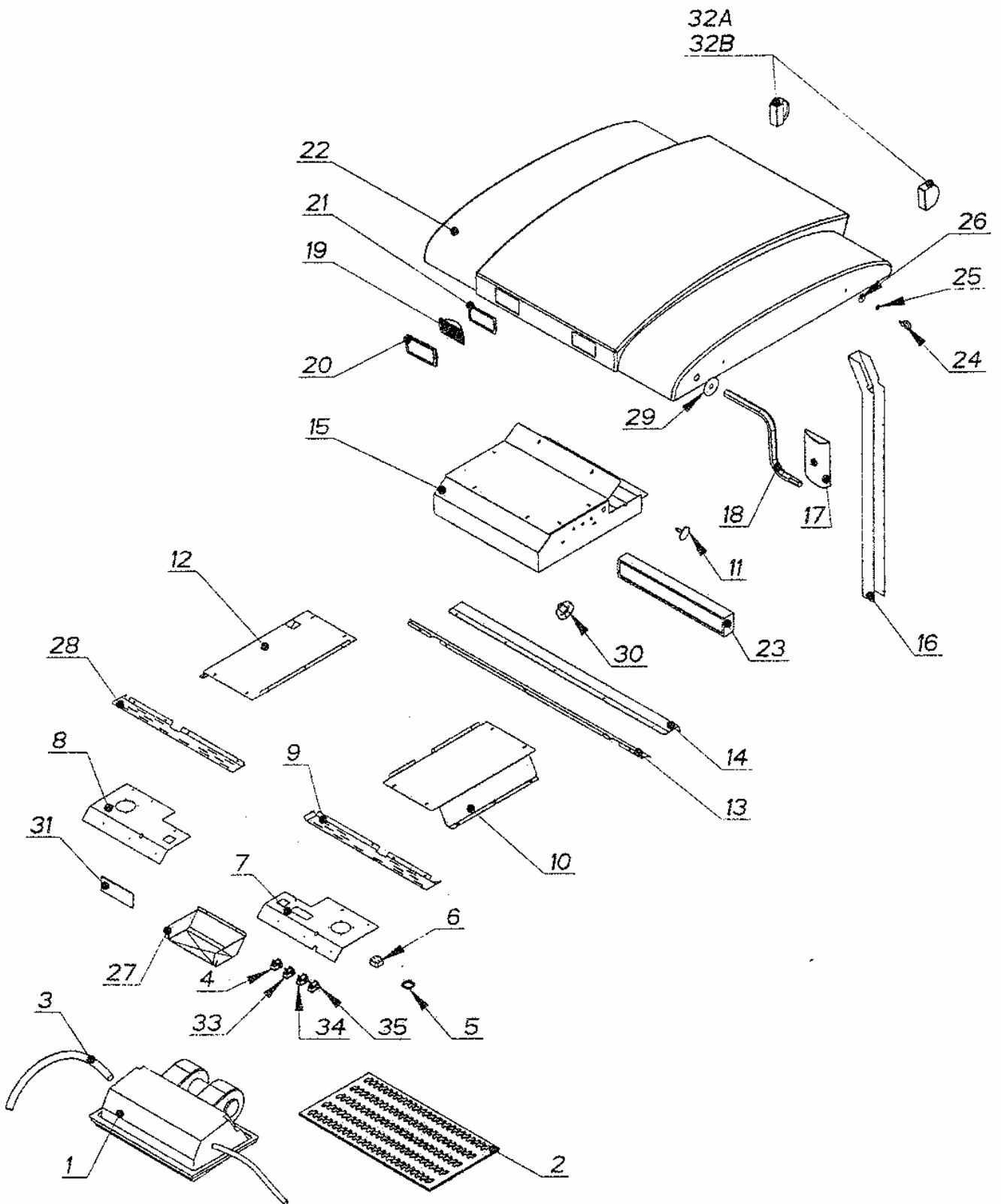

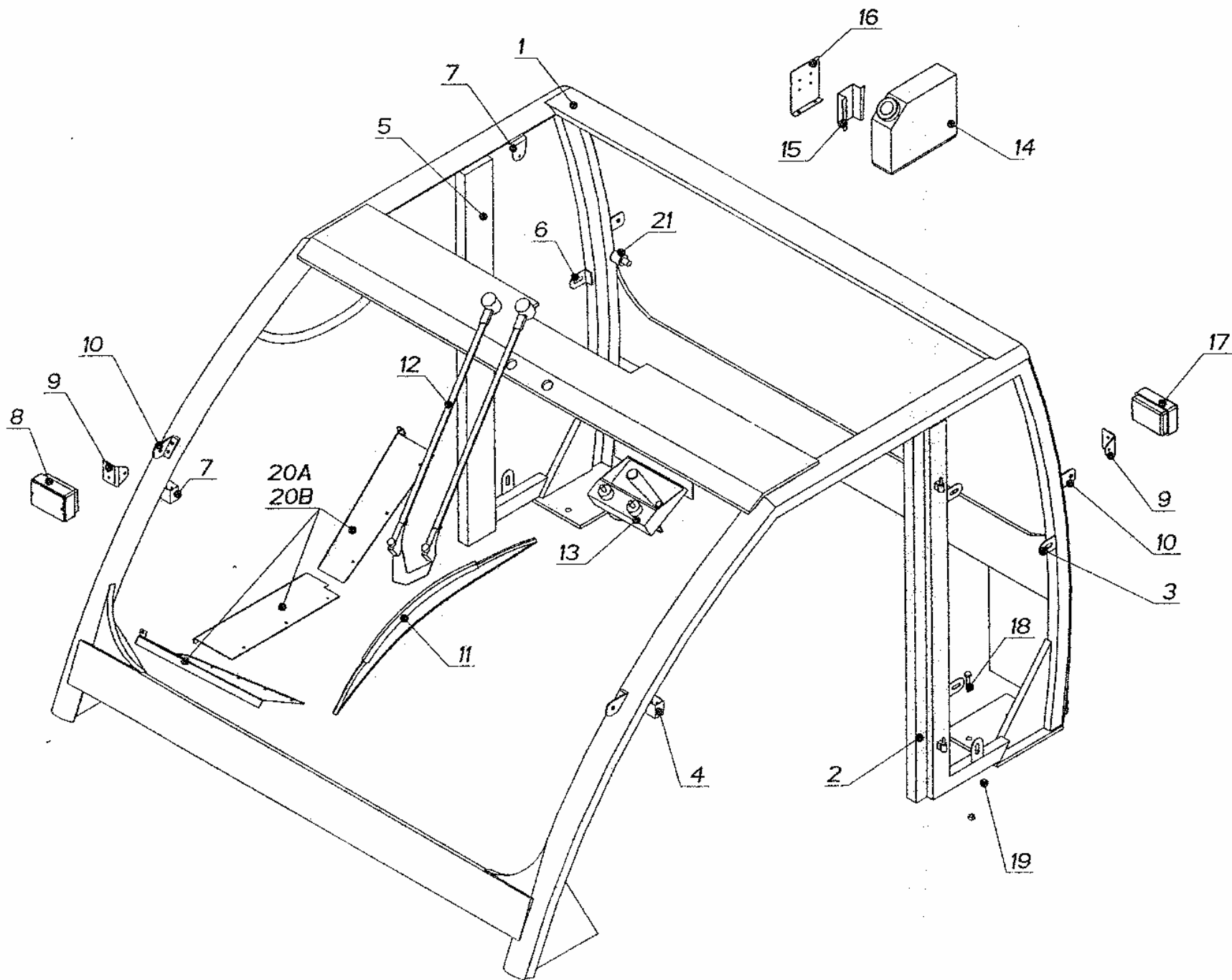

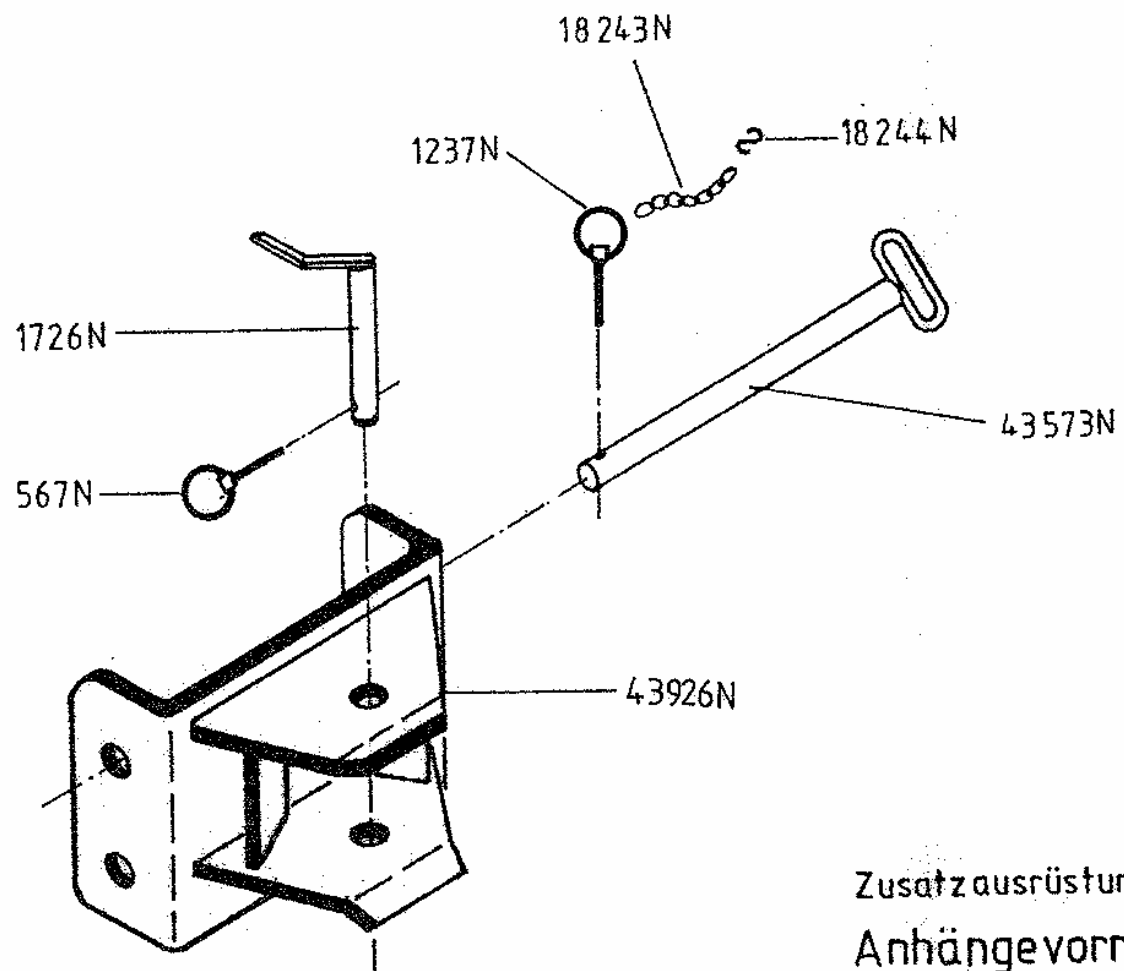

Zusatz ausrüstung
Anhängevorrichtung

Hydraulik - Allradlenkung

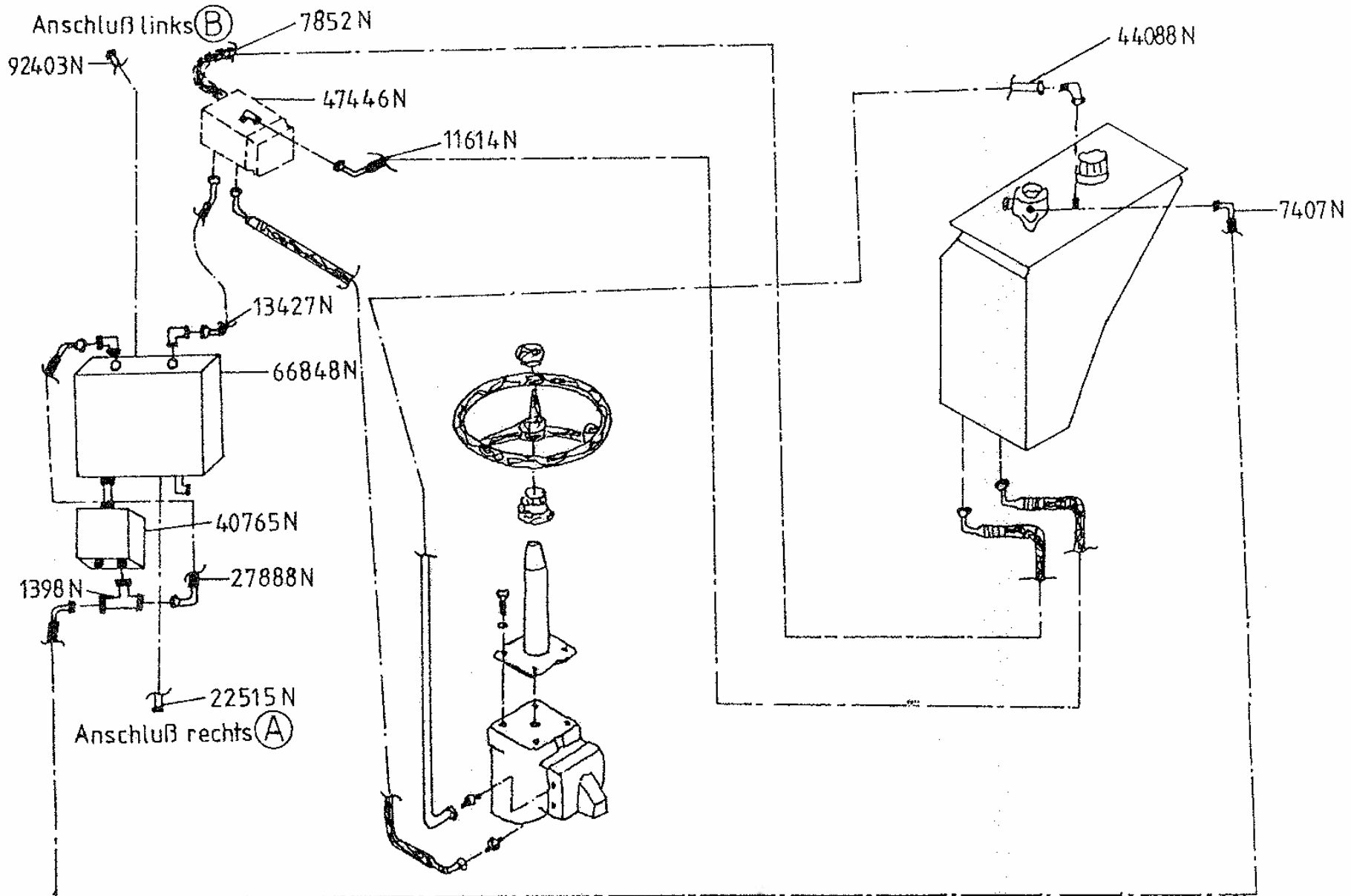

Werkzeugkasten

