

# Kombi-Trak

## Type 1703 / 1903

Ersatzteilliste

7. Auflage

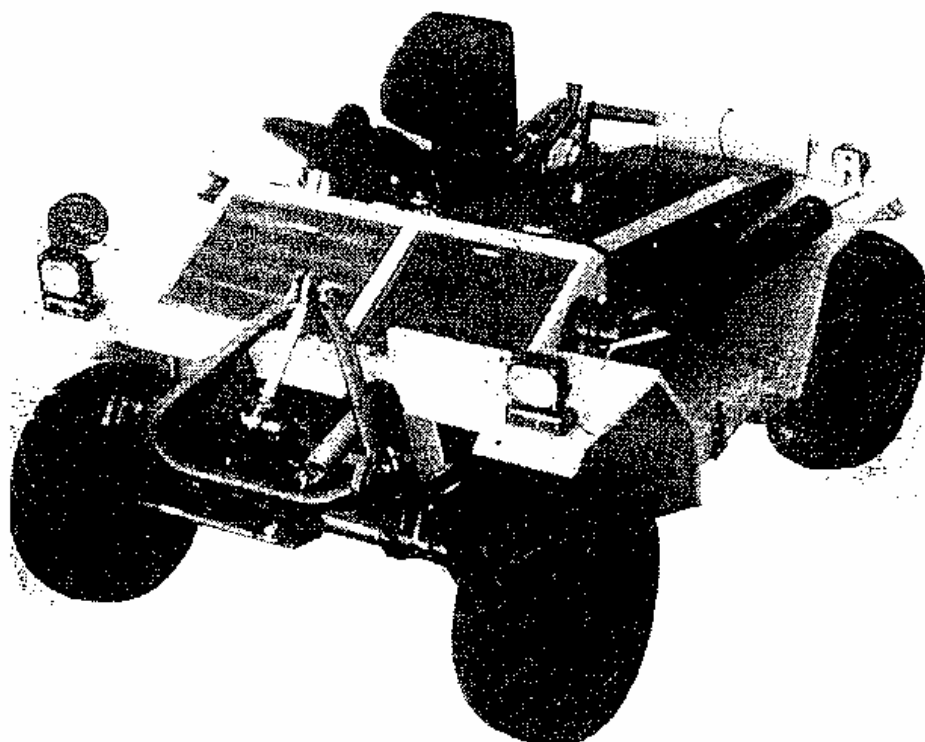

Mähgeräte, Kommunalgeräte

# RASANT

Aebi Rasant GmbH  
Aichegg 20

A-8541 Schwanberg  
Österreich

Tel. + 43 (0)3467 7511

Fax + 43 (0)3467 7511-11

[www.pruckner.com](http://www.pruckner.com)

# I N H A L T S V E R Z E I C H N I S

		Seite
1.	Fahrgestell .....	1 - 4
2.	Armaturenbrett mit Schalthebeln .....	5 - 8
3.	Schaltgestänge .....	9 - 10
4.	Schaltgetriebe - Gehäuse .....	11 - 12
5.	Schaltgetriebe, Eingangs-, Zwischen-, Schalt- und Zapfwelle .....	13 - 16
6.	Schaltgetriebe, VR-, Differential und Allradwelle ..	17 - 20
7.	Schaltgetriebe - Schaltung .....	21 - 22
8.	Fahr- und Zapfwellenantriebe .....	23 - 24
9.	Vorderachse .....	25 - 26
10.	Lenkgetriebe .....	27 - 28
11.	Kupplung .....	29 - 30
12.	Hydraulikanlage .....	31 - 34
13.	Lenksystem .....	35 - 36
14.	Bremssystem .....	37 - 40
15.	Gas- und Stopseil .....	41 - 42
16.	Sitz, Tank, Batterie .....	43 - 44
17.	Felgen und Bereifung .....	45 - 46
18.	Verstärktes Seitengetriebe .....	47 - 48
19.	Kühler und Luftsaugleitung .....	49 - 50
20.	Schaltplan für Starter und Lichtanlage .....	51 - 52
21.	Schaltplan für Beleuchtung .....	53 - 54
22.	Werkzeug .....	55 - 56
23.	Armaturen - Übersicht .....	S 57

Fahrgestell Kombi-Trak 1703

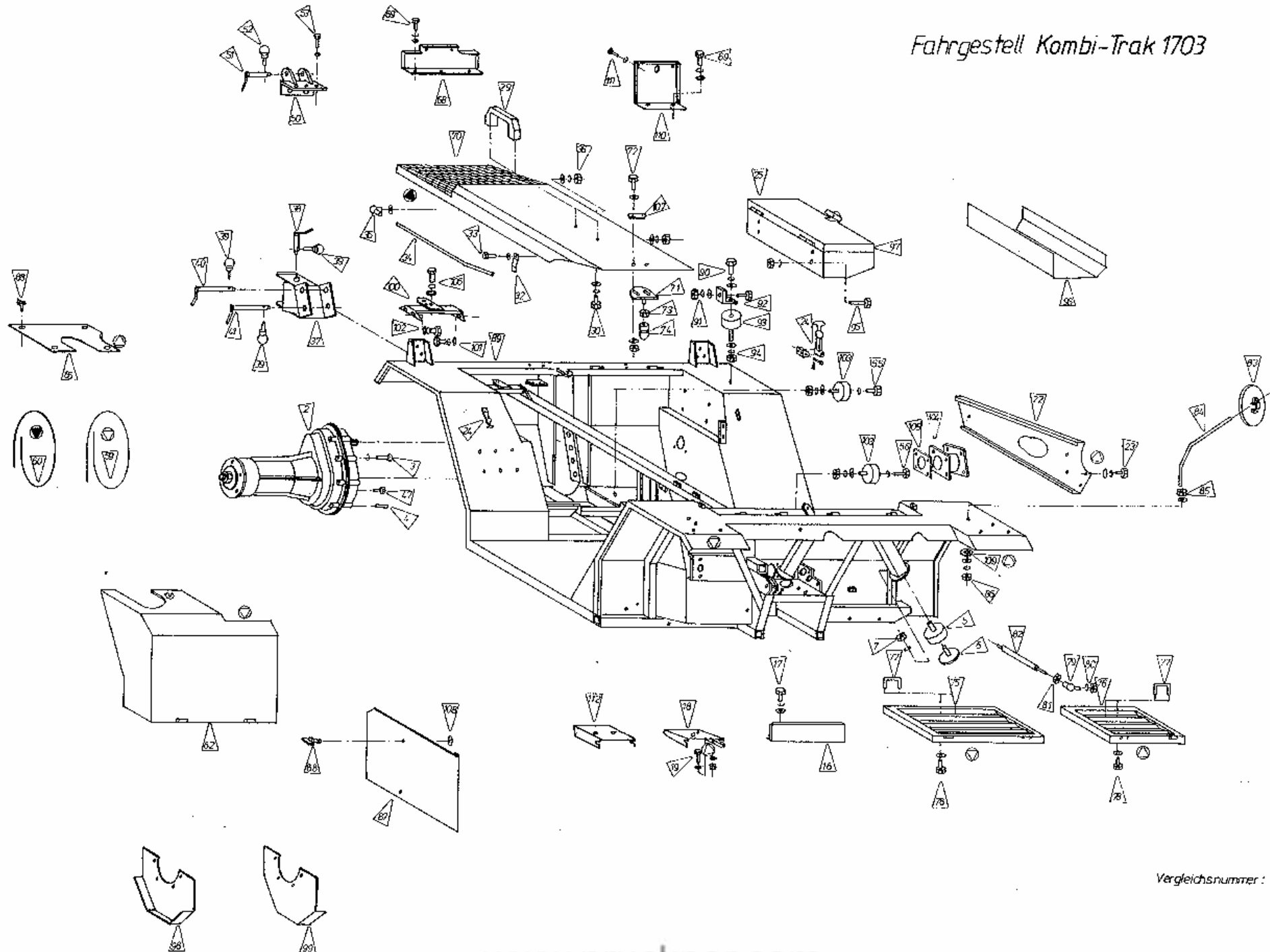

Vergleichsnummer: 2+112

Vgl.Nr.	Benennung	Eigen- nummer	Stk.	Vgl.Nr.	Benennung	Eigen- nummer	Stk.
2	Verstärktes Seitengetriebe kompl.	1045N	2	40	Bolzen	1716N	1
3	Innensechskantschr. M12x30 DIN 912v	65N	5	41	Bolzen	1716N	1
	Federring d 12 DIN 127 verz.	121N	6	47	Sechskantschr. M12x30 DIN 933 verz.	43N	1
4	Spannhülse D 12x27	445N	4	50	Oberlenkerhalterung	1746N	1
5	Silentblock	1696N	2	51	Bolzen	1749N	1
6	Deckplatte	1697N	2	52	Klappsplint d 10	567N	1
7	Sechskantmutter M12 DIN 985 verz.	94N	2	53	Sechskantschr. M12x35 DIN 931 verz.	44N	5
	Federring d 12 DIN 127 verz.	121N	2		Scheibe d 12 DIN 134 verz.	635N	5
16	Befestigungsblech f. Kennzeichen v.	1739N	1	55	Sechskantschr. M12x40 DIN 933 verz.	40N	4
17	Sechskantschr. M6x16 DIN 933	3N	3		Scheibe d 12 DIN 134 verz.	635N	4
	Federring d 6 DIN 127 verz.	118N	3		Federring d 12 DIN 127 verz.	121N	8
	Scheibe d 6 DIN 134 verz.	633N	3		Sechskantmutter M12 DIN 934 verz.	88N	4
18	Blinkerabdeckblech	1740N	2	56	Sechskantschr. M12x40 DIN 933 verz.	40N	2
19	Sechskantschr. M6x16 DIN 933 verz.	3N	4		Scheibe d 12 DIN 134 verz.	635N	4
	Scheibe d 6 DIN 134 verz.	633N	8		Federring d 12 DIN 127 verz.	121N	2
	Sechskantmutter M6 DIN 934 verz.	81N	4		Sechskantmutter M12 DIN 934 verz.	88N	2
22	Abdeckblech	10045N	1	59	Kantenschutz dünn	1729N	n.Bed.
23	Sechskantschr. M8x16 DIN 933 verz.	9N	3	60	Kantenschutz dick	1727N	n.Bed.
	Federring d 8 DIN 127 verz.	119N	3	62	Abdeckblech (Hydraulik)	10058N	1
	Scheibe d 8 DIN 134 verz.	429N	3	65	Abdeckblech	10046N	1
24	Haubenzug komplett	2450N	2	68	Befestigungsblech f. Kennz. hinten	2482N	1
25	Werkzeugkasten	10041N	1	69	Sechskantschr. M6x16 DIN 933 verz.	3N	3
29	Griff	1724N	1		Federring d 6 DIN 127 verz.	118N	3
30	Sechskantschr. M8x16 DIN 933 verz.	9N	2		Scheibe d 6 DIN 134 verz.	633N	3
	Scheibe d 8 DIN 134 verz.	429N	2	70	Motorhaube	19795N	1
	Federring d 8 DIN 127 verz.	119N	2	71	Grundplatte f. Motorhaubenverschluß	2451N	1
32	Klemme	1710N	1	72	Sechskantschr. M8x16 DIN 933 verz.	9N	2
33	Sechskantschr. M5x16 DIN 933 verz.	245N	1		Scheibe d 8 DIN 134 verz.	429N	4
	Scheibe d 5 DIN 134 verz.	628N	2		Sechskantmutter M8 DIN 934 verz.	82N	2
	Federring d 5 DIN 127 verz.	117N	1	73	Sechskantmutter M8 DIN 934 verz.	82N	1
	Sechskantmutter M5 DIN 934 verz.	80N	1	74	Verschlußstück	15545N	1
34	Motorhaubenstütze	19632N	1	75	Abdeckgitter groß	2452N	1
35	Winkelgelenk M6 DIN 71802	565N	1	76	Abdeckgitter klein	2455N	1
36	Sechskantmutter M6 DIN 934 verz.	81N	1	77	Griff	2355N	2
	Federring d 6 DIN 127 verz.	118N	1	78	Zylinderschraube M4x12 DIN 84 verz.	68N	4
	Scheibe d 6 DIN 134 verz.	633N	2				
37	Anhängevorrichtung	1711N	1				
38	Bolzen	1726N	1				
39	Klappsplint d 10	567N	3				

# Fahrgestell Kombi-Trak 1703

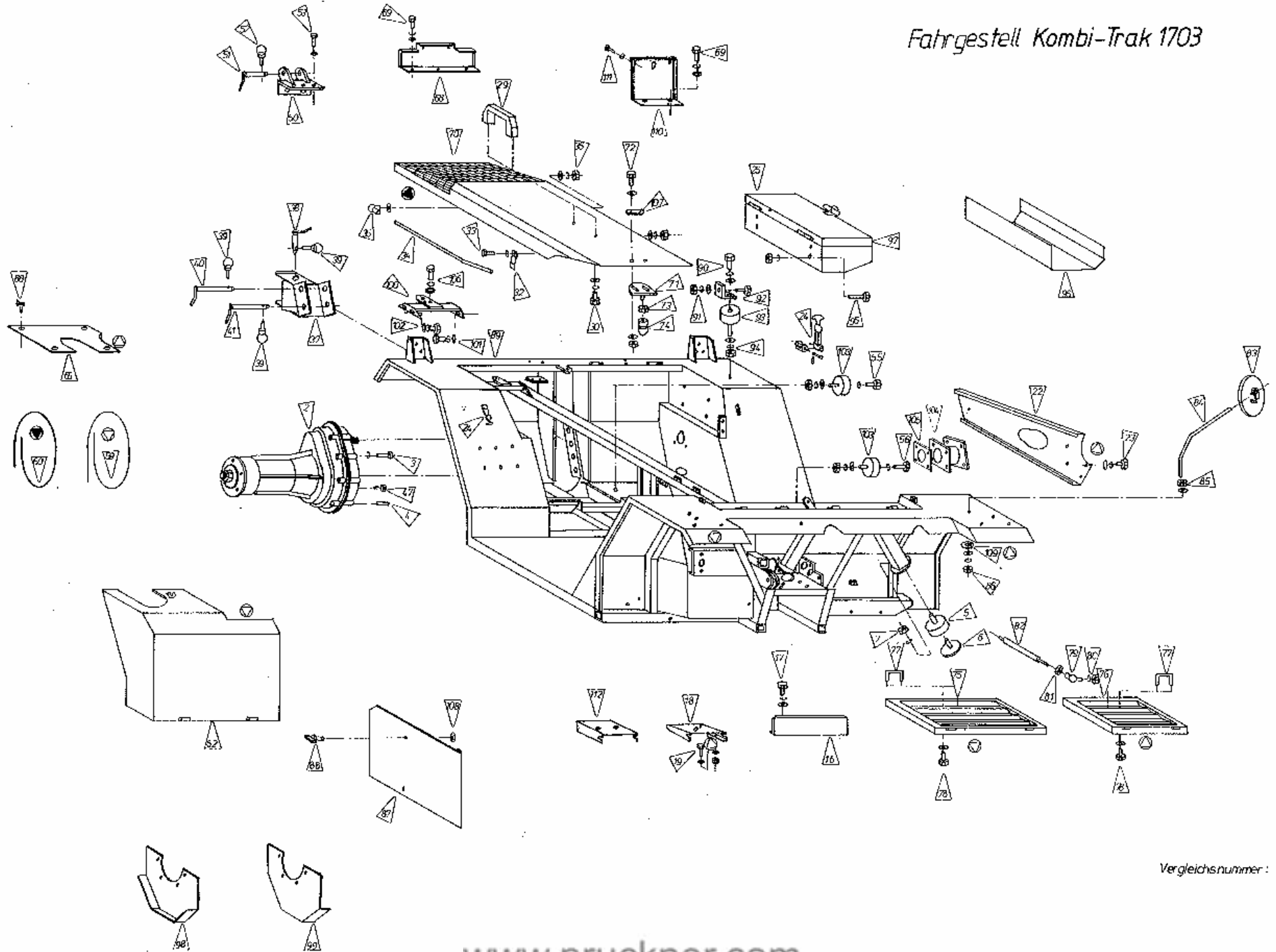

Vergleichsnummer: 2+112

Vgl.Nr.	Benennung	Eigen- nummer	Stk.	Vgl.Nr.	Benennung	Eigen- nummer	Stk.
	Federring d 4 DIN 7980	2975N	4	102	Sechskantschr. M10x25 DIN 933 v.	27N	2
79	Winkelgelenk M6 DIN 71802	565N	2		Scheibe d 10 DIN 134	78N	4
80	Sechskantmutter M6 DIN 934 verz.	81N	2		Sechskantmutter M10 DIN 934 verz.	85N	2
	Federring d 6 DIN 127 verz.	118N	2		Federring d 10 DIN 127	120N	2
81	Sechskantmutter M6 DIN 934 verz.	81N	2	103	Silentblock M12 B ø 70x45	1694N	6
82	Teleskop	2358N	2	104	Auspuffflansch	10160N	1
83	Rückspiegel	2360N	2	105	Auspuffflanschdichtung	51077N	1
84	Rückspiegelhalterung	2359N	2	106	Sechskantschr. M12x35 DIN 933 v.	444N	3
85	Sechskantmutter M10 DIN 439 B	87N	2	107	Unterlagsblech	15017N	1
	Scheibe d 10 DIN 134 verz.	78N	2	108	Sicherungsscheibe	19408N	6
86	Sechskantmutter M10 DIN 934 schw.	86N	2	109	Scheibe d 10xD 50	7540N	2
	Scheibe d 10 DIN 134 verz.	78N	2	110	Befestigungsblech f. Kennzeichen	10298N	1
	Federring d 10 DIN 127 verz.	120N	2	111	Zylinderschr. M4x12 DIN 84	50400N	2
87	Abdeckblech	10047N	1	112	Blinkerabdeckbl. für H4-Scheinw.	19669N	2
88	Schnellverschlußschraube	2364N	6				
89	Fahrgestell (ab Ausf.mit Doppelkupplung)	10231N					
90	Sechskantschr. M10x16 DIN 933 verz.	24N	1				
	Federring d 10 DIN 127 verz.	120N	1				
	Scheibe d 10 DIN 134 verz.	78N	1				
91	Sechskantschr. M8x65 DIN 933 verz.	767N	1				
	Sechskantmutter M8 DIN 934 verz.	82N	1				
	Federring d 8 DIN 127	119N	1				
	Scheibe d 8 DIN 134 verz.	429N	2				
92	Winkel	2521N	1				
93	Silentblock	1695N	1				
94	Scheibe d10 DIN 134 verz.	78N	1				
	Federring d 10 DIN 127	120N	1				
	Sechskantmutter M10 DIN 934 verz.	85N	1				
95	Sechskantschr. M8x20 DIN 933 verz.	11N	4				
	Sechskantmutter M8 DIN 934 verz.	82N	4				
	Federring d 8 DIN 127	119N	4				
96	Gummieinlage	10085N	1				
97	Werkzeugkastendeckel	10044N	1				
98	Getriebeaufhängung links	2989N	1				
99	Getriebeaufhängung rechts	2988N	1				
100	Sitzträger	10017N	1				
101	Sechskantschr. M10x20 DIN 933 verz.	832N	2				
	Scheibe d 10 DIN 125 verz.	106N	4				
	Sechskantmutter M10 DIN 985	93N	2				

# Armaturenbrett mit Schalthebeln und Abdeckungen

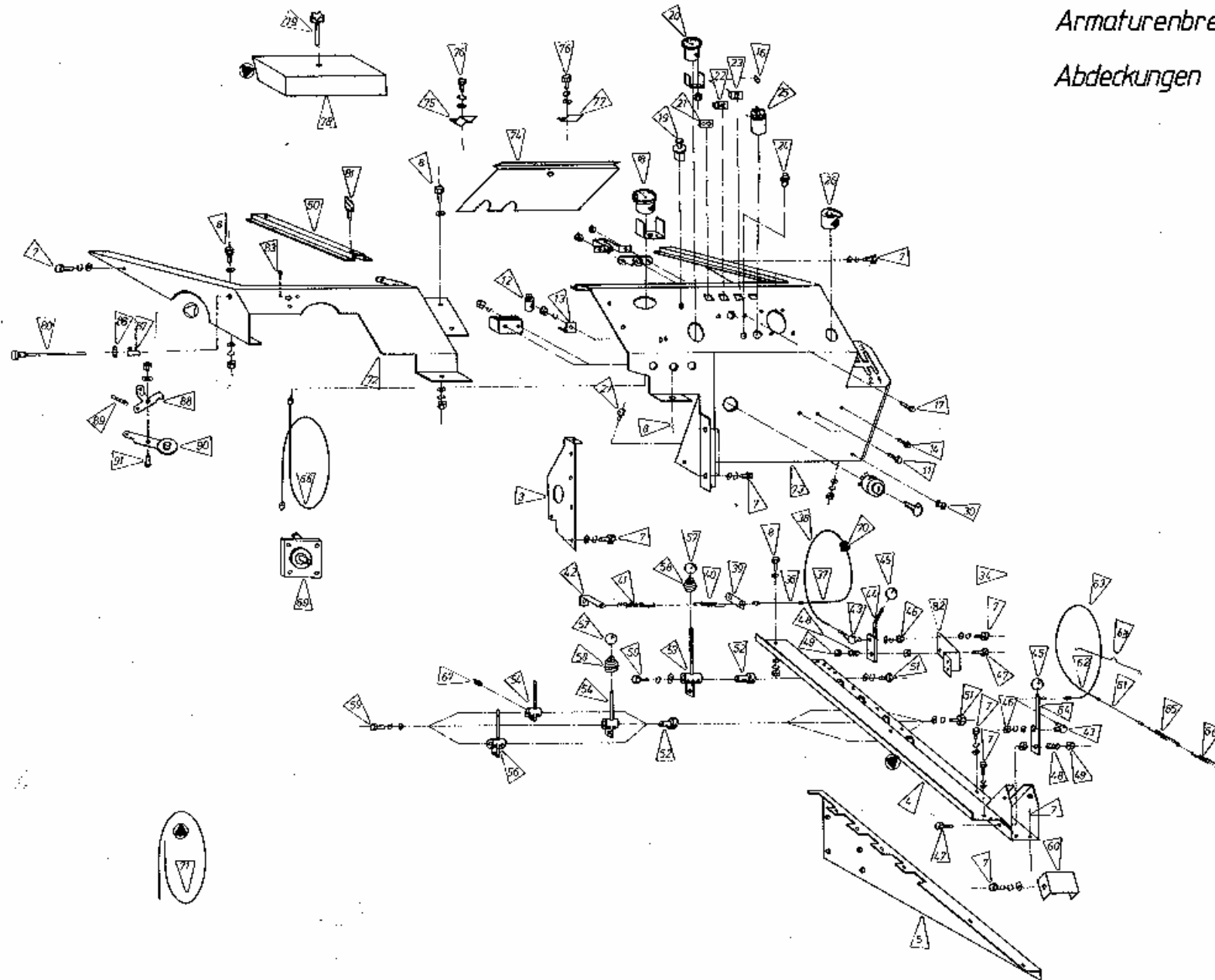

nicht bezeichnete Teile siehe  
Ersatzteilliste Kubota Motor

ARMATURENBRETT MIT SCHALTHEBEL UND ABDECKUNGEN VN 3 - 92

Vgl.Nr.	Benennung	Eigen- nummer	Stk.	Vgl.Nr.	Benennung	Eigen- nummer	Stk.
3	Stützblech	10051N	1	44	Differentialsperrhebel	1816N	1
4	Schaltverkleidung	10052N	1	45	Kugel M10	211N	2
5	Schaltverkleidung seitlich	10055N	1	46	Sechskantmutter M6 DIN 934 verz.	81N	2
7	Sechskantschr. M8x16 DIN 933 verz.	9N	23		Federring d 6 DIN 127	118N	
	Federring d 8 DIN 127 verz.	119N	23		Scheibe d 6 DIN 134 verz.	633N	2
	Scheibe d 8 DIN 134 verz.	429N	23	47	Sechskantschr. M10x40 DIN 933 verz.	35N	2
8	Sechskantschr. M8x20 DIN 933 verz.	11N	5		Sechskantmutter M10 DIN 934 verz.	85N	2
	Scheibe d 8 DIN 134 verz.	429N	10	48	Druckfeder 3x14x18	571N	2
	Federring d 8 DIN 127 verz.	119N	5	49	Sechskantmutter M10 DIN 934 verz.	85N	2
	Sechskantmutter M8 DIN 934 verz.	82N	5	50	Stützblech	2973N	1
12	Blinkerrelais	1785N	1	51	Sechskantschr. M10x25 DIN 933 verz.	28N	4
13	Befestigungswinkel	1821N	1		Scheibe d 10 DIN 134 verz.	78N	4
	Federring d 10 DIN 127 verz.	120N	4	52	Achse	1875N	4
16	Glühbirne f. Kontrollleuchten	1786N	3	53	Schalthebel	1804N	1
17	Zylinderschr. M5x12 DIN 84 verz.	67N	2	54	Schalthebel f. Vorderantrieb	1808N	1
	Sechskantmutter M5 DIN 934 verz.	80N	2	55	Schalthebel f. Zapfwelle vorne	1811N	1
18	Traktormeter	1787N	1	56	Schalthebel f. Zapfwellendrehzahl	1813N	1
19	Warnblinkanlage	1788N	1	57	Kugel M12	569N	4
20	Temperaturkontrolle komplett	1789N	1	58	Gummimanschette	1815N	4
21	Kontrollleuchte f. Blinker	1790N	1	59	Sechskantschr. M8x16 DIN 933 verz.	9N	4
22	Kontrollleuchten f. Allradantrieb	1791N	1		Federring d 8 DIN 127 verz.	119N	4
23	Tankkontrollleuchte	1792N	1		Scheibe d 8 DIN 134 verz.	429N	4
24	Druckschalter f. Hupe u. Lichthupe	952N	2	60	Abdeckblech f. Diff.-sp. hinten	1784N	1
25	Lichtschalter komplett	1795N	1	61	Schaltseil f. Diff.-sp. hinten	1799N	1
26	Blinkerschalter komplett	1796N	1	62	Schaltseilhülle f. Diff.-sp. hinten	1800N	1
27	Sechskantschr. M8x16 DIN 933 verz.	9N	3	63	Schaltseil kompl. f. Diff.-sp. h.	1801N	1
	Scheibe d 8 DIN 134 verz.	429N	3	64	Differentialsperrhebel hinten	1819N	1
	Federring d 8 DIN 127 verz.	119N	3	65	Zugfeder	574N	1
	Sechskantmutter M8 DIN 934 verz.	82N	3	66	Zugfeder	575N	1
36	Schaltseil f. Differentialsp. vorne	1793N	1	67	Schmiernippel CM6 DIN 71412	210N	1
37	Schaltseilhülle f. Diff.-sp. vorne	1797N	1	68	Traktormeterantriebswelle	1802N	1
38	Schaltseil kom. Diff.-sp. vorne	1798N	1	69	Traktormeterwinkelgetriebe	1803N	1
39	Gegenhaltetasche	1822N	1	70	Kabeltülle	15035N	1
40	Zugfeder 1.5x11x25x68	574N	1	71	Kantenschutz dünn	1729N	n.Bed.
41	Zugfeder 1.75x11x35x60	575N	1	72	Kühlerabdeckblech kompl.	10196N	1
42	Winkeltasche	1823N	1				
43	Winkelgelenk M6 DIN 71802	565N	2				



# Armaturen Brett mit Schalthebeln und Abdeckungen

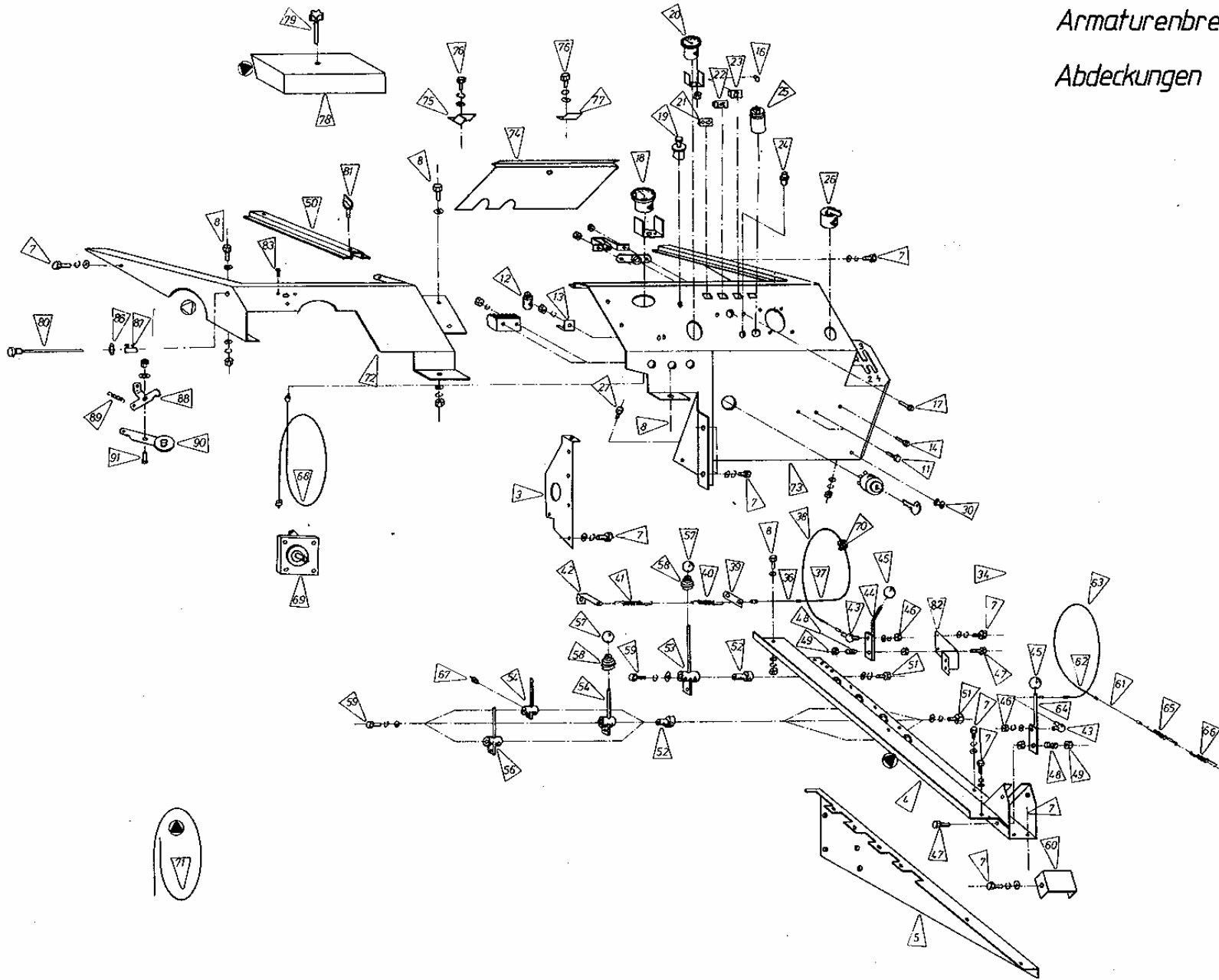

nicht bezeichnete Teile siehe Ersatzteilliste Kubota Motor

Vgl.Nr.	Benennung	Eigen- nummer	Stk.
73	Armaturenblett	2464N	1
74	Abdeckblech	2463N	1
75	Befestigungswinkel	2366N	1
76	Federring d 8 DIN 127 verz.	119N	2
77	Befestigungsblech	2367N	1
	Federring d 8 DIN 127 verz.	119N	2
	Scheibe d 8 DIN 134 verz.	429N	2
78	Abdeckblech f. Sicherungskasten	2368N	1
79	Griffschraube	966N	1
80	Seilzug	15540N	1
81	Schnellverschlußschraube	2974N	2
82	Sperrhebelblech	1783N	1
83	Senkschraube M5 DIN 963 verz.	5985N	3
84	Sechskantmutter M8 DIN 934 verz.	82N	2
86	Scheibe d 8 DIN 134 verz.	429N	2
87	Seilklemme	15541N	1
88	Sperrhebel	15542N	1
89	Zugfeder 1x7x25x37	15543N	1
90	Befestigungswinkel	15544N	1
91	Sechskantschr. M8x16 DIN 933 verz.	9N	1
92	Sechskantmutter selbsts. M8 DIN 985 v	92N	1

# SCHALTGESTÄNGE

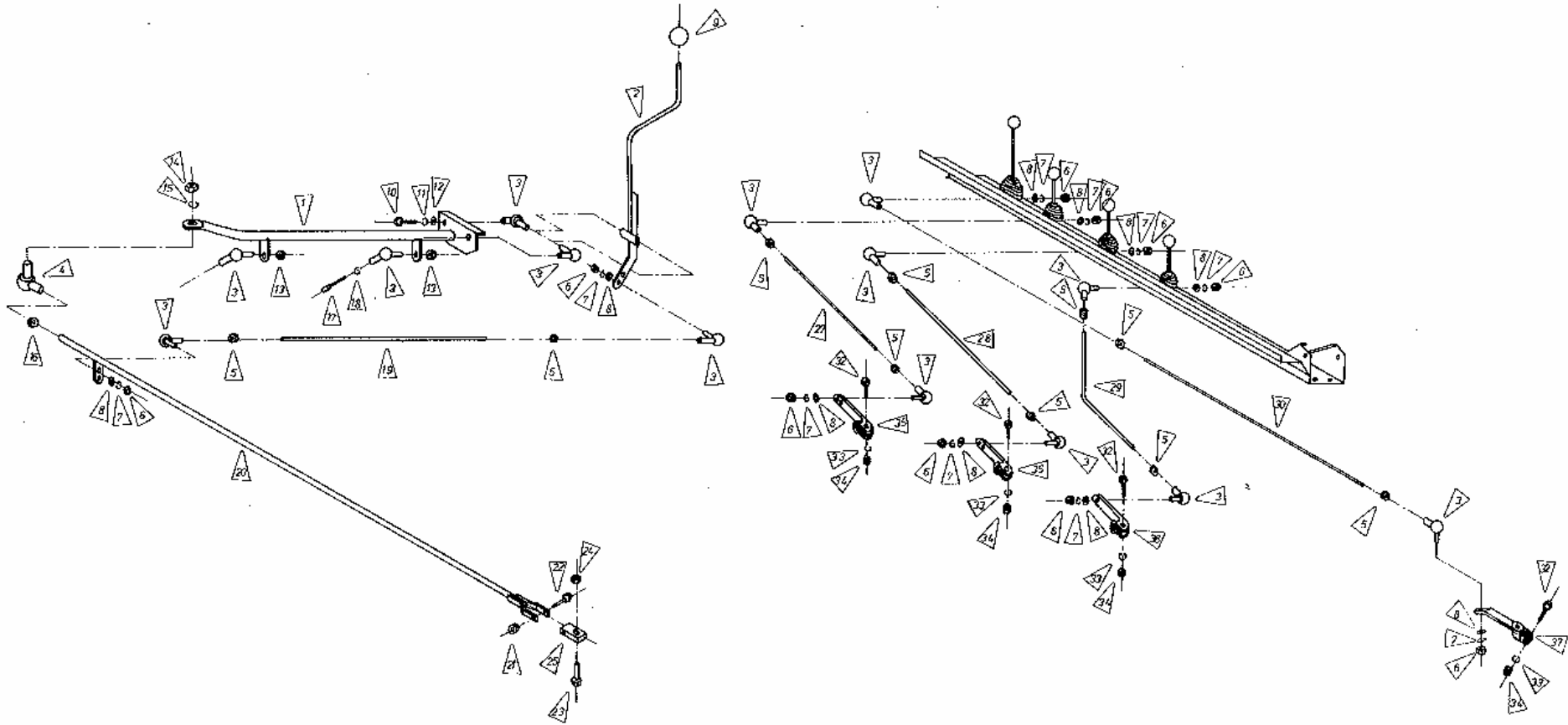

Vergleichsnummer 1-37

## SCHALTGESTÄNGE

VN 1 - 37

Vgl.Nr.	Benennung	Eigen- nummer	Stk.
1	Schaltstange	1874N	1
2	Schalthebel	1879N	1
3	Winkelgelenk M10 DIN 71802	209N	14
4	Winkelgelenk M12 DIN 71802	3634N	1
5	Sechskantmutter M10 DIN 934 verz.	85N	10
6	Sechskantmutter M10 DIN 934 verz.	85N	10
7	Federring d 10 DIN 127 verz.	120N	10
8	Scheibe d 10 DIN 134 verz.	78N	10
9	Kugel M12	569N	1
10	Sechskantschr. M10x25 DIN 933 verz.	28N	2
11	Federring d 10 DIN 127	120N	2
12	Scheibe d 10 DIN 134 verz.	78N	2
13	Sechskantmutter M10 DIN 985 verz.	93N	2
14	Sechskantmutter M12 DIN 934 verz.	88N	1
15	Federring d 12 DIN 127 verz.	121N	1
16	Sechskantmutter M12 DIN 934 verz.	88N	1
17	Innensechskantschr. M10x55 DIN 912 v.	63N	1
18	Federring d 10 DIN 127 verz.	120N	1
19	Einstellstange	1891N	1
20	Schaltgabel	10060N	1
21	Sechskantmutter M8 DIN 985 verz.	92N	1
22	Sechskantschr. M8x60 DIN 931 verz.	23N	1
23	Sechskantschr. M12x45 DIN 931 verz.	46N	1
24	Sechskantmutter selbsts. M12 DIN 985	94N	1
25	Zwischenstück	1892N	1
27	Einstellstange l=620	10038N	1
28	Einstellstange l=430	10040N	1
29	Einstellstange l=390	10039N	1
30	Einstellstange l=890	10062N	1
32	Sechskantschr. M8x35 DIN 931 verz.	20N	4
33	Federring d 8 DIN 127	119N	4
34	Sechskantmutter M8 DIN 934 verz.	82N	4
35	Hebel	1894N	2
36	Hebel	1895N	1
37	Hebel	15093N	1

# Schaltgetriebe Gehäuse

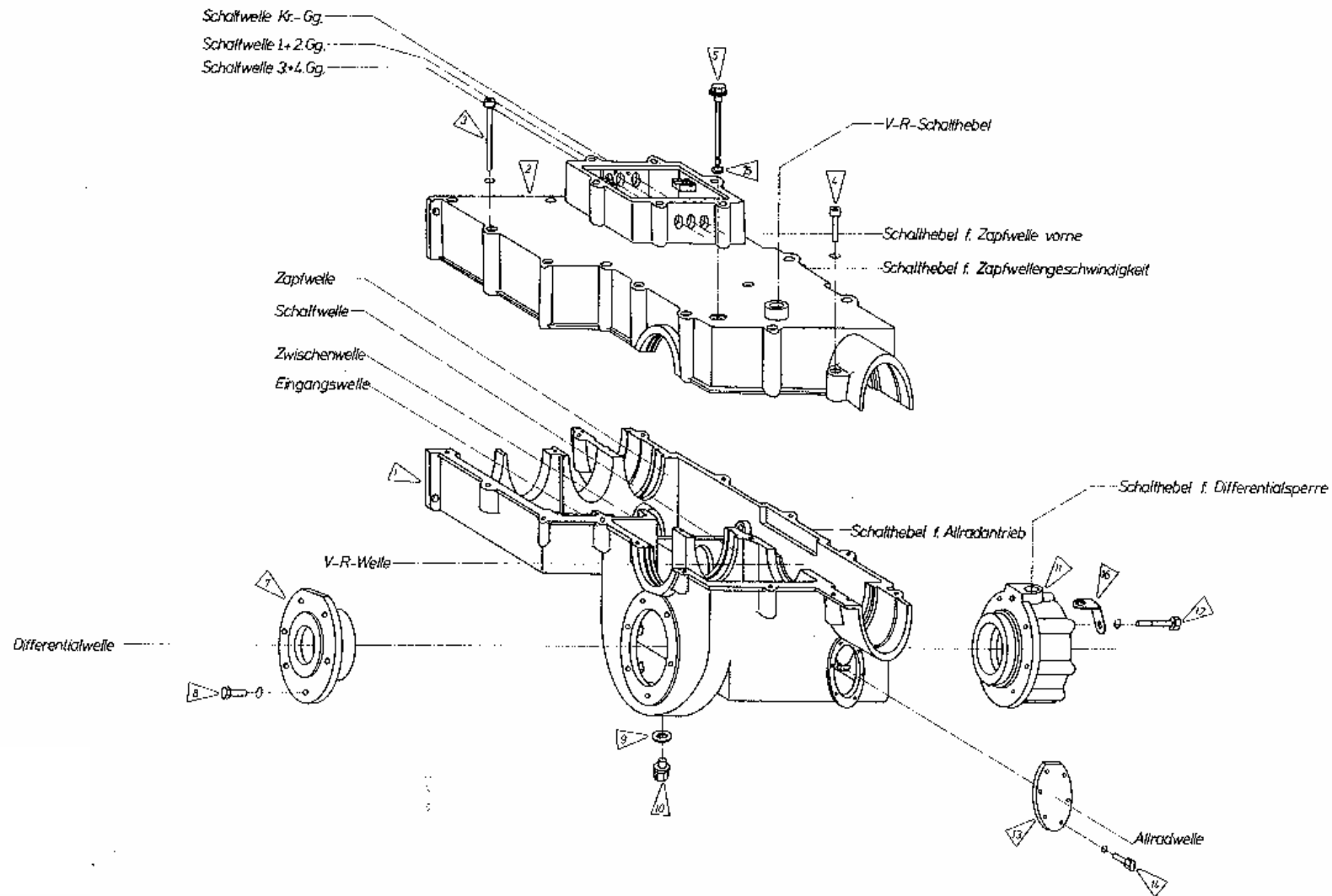

SCHALTGETRIEBE - GEHÄUSE Vgl.Nr. 1 - 16

<u>Vgl.Nr.</u>	<u>Benennung</u>	<u>Eigennr.</u>	<u>Stk.</u>
1	Gehäuseunterteil TR6-00-01/DS	1907N	1
	Gehäuseunterteil TR6 V	10096N	1
2	Gehäuseoberteil TR6-00-01/DS	1908N	1
	Gehäuseoberteil TR6 V	10097N	1
3	Innensechskantschr. M8x80 DIN 912	60N	1
	Federring d 8 DIN 7980	443N	14
4	Innensechskantschr. M8x45 DIN 912 v.	58N	4
	Federring	443N	4
5	Verschlußschraube mit Meßstab	542N	1
7	Lagerdeckel	1911N	1
8	Sechskantschr. M10x30 DIN 933 schw.	31N	6
	Federring d 10 DIN 127 verz.	120N	6
10	Dichtung d 16xD 20 DIN 7603 A	543N	1
11	Gehäuse für Differentialsperre	15686N	1
12	Sechskantschr. M10x90 DIN 931 schw.	37N	6
	Federring d 10 DIN 127 verz.	120N	6
13	Blinddeckel	15066N	1
14	Sechskantschr. M10x25 DIN 933 schw.	27N	6
	Federring	120N	6
15	Dichtring d 16xD 20 DIN 7603 A	771N	1
16	Schalterbügel	19661N	1
	Schaltgetriebe TR6-00-01/DS kpl.	1869N	1
	Schaltgetriebe TR6 V kpl.	10098N	1

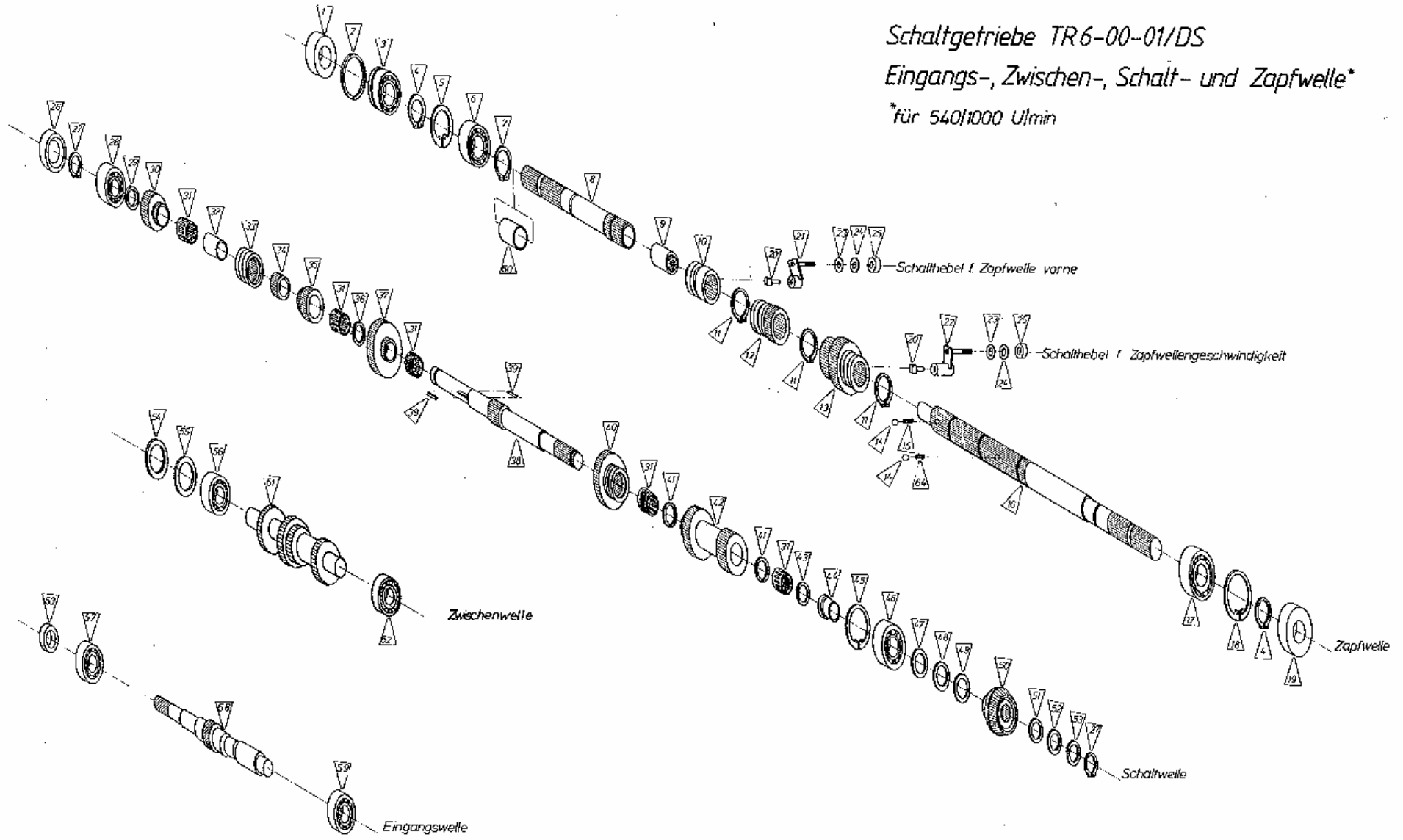

Vgl.Nr.	Benennung	Eigen- nummer	Stk.	Vgl.Nr.	Benennung	Eigen- nummer	Stk.
1	Simmering A35x62x7 DIN3760	492N	1	36	Axiallagerscheibe Ø 30x1	15377N	1
2	Sprengring SB60	15044N	1	37	Stirnrad 46 z	1927N	1
3	Rillenkugellager 6007	457N	1	38	Welle	1928N	1
4	Seegerring Ø 35 DIN471	281N	2	39	Paßfeder AB 8x7x14 DIN6885	498N	2
5	Seegerring Ø 62 DIN472	485N	1	40	Schaltrad 46 z	1929N	1
6	Rillenkugellager 6007	452N	1	41	Sprengring SB37	486N	2
7	Seegerring Ø 40 DIN973	973N	1	42	Zahnradblock 39 z 28 z	1930N	1
8	Zapfwelle	1912N	1	43	Axialscheibe Ø 25x1	464N	1
9	Nadelhülse HK 2030	459N	1	44	Hülse	1931N	1
10	Schaltnuffe	1915N	1	45	Seegerring Ø 80 DIN472	397N	1
11	Seegerring Ø 42 DIN471	487N	3	46	Rillenkugellager 6208	449N	1
12	Schaltrad 25z	1916N	1	47	Paßscheibe 0.5mm	474N	n.Bed.
13	Räderblock 43 z 32 z	1917N	1	48	Paßscheibe 0.3mm	473N	n.Bed.
14	Kugel Ø 7	505N	2	49	Paßscheibe 0.1mm	472N	n.Bed.
15	Druckfeder 1,5x5,2x13,7	1918N	2	50	Kegelrad 24 z	1932N	1
16	Zapfwelle	1913N	1	51	Paßscheibe 0.5mm	471N	n.Bed.
17	Rillenkugellager 6207	451N	1	52	Paßscheibe 0.3mm	470N	n.Bed.
18	Seegerring Ø 72 DIN472	282N	1	53	Paßscheibe 0.1mm	469N	n.Bed.
19	Simmering A35,72x10	491N	1	54	Paßscheibe 0.3mm	532N	n.Bed.
20	Nutenstein	1919N	2	55	Paßscheibe 0.1mm	533N	n.Bed.
21	Schalthebel	1920N	1	56	Zylinderrollenlager NJ305	455N	1
22	Schalthebel	1921N	1	57	Rillenkugellager 6306	528N	1
23	Paßscheibe 1.0mm	481N	n.Bed.	58	Ritzelwelle	1937N	1
24	Paßscheibe 2.0mm	482N	n.Bed.	59	Rillenkugellager 6305	447N	1
25	Simmering A15x24x7	490N	2	61	Ritzelwelle	2522N	1
26	Deckel	1922N	1	62	Rillenkugellager 6305	447N	1
27	Seegerring Ø 25 DIN471	287N	2	63	Simmering A 30x47x7	829N	1
28	Rillenkugellager 6405	448N	1	64	Druckfeder 1,5x5,2x16	1829N	1
29	Laufscheibe Ø 25x47x3	463N	1				
30	Stirnrad 32 z	1923N	1				
31	Nadelkranz K 30x37x18	461N	5				
32	Innenring	462N	1				
33	Schiebemuffe	1924N	1				
34	Profilnabe	1925N	1				
35	Stirnrad 25 z	1926N	1				



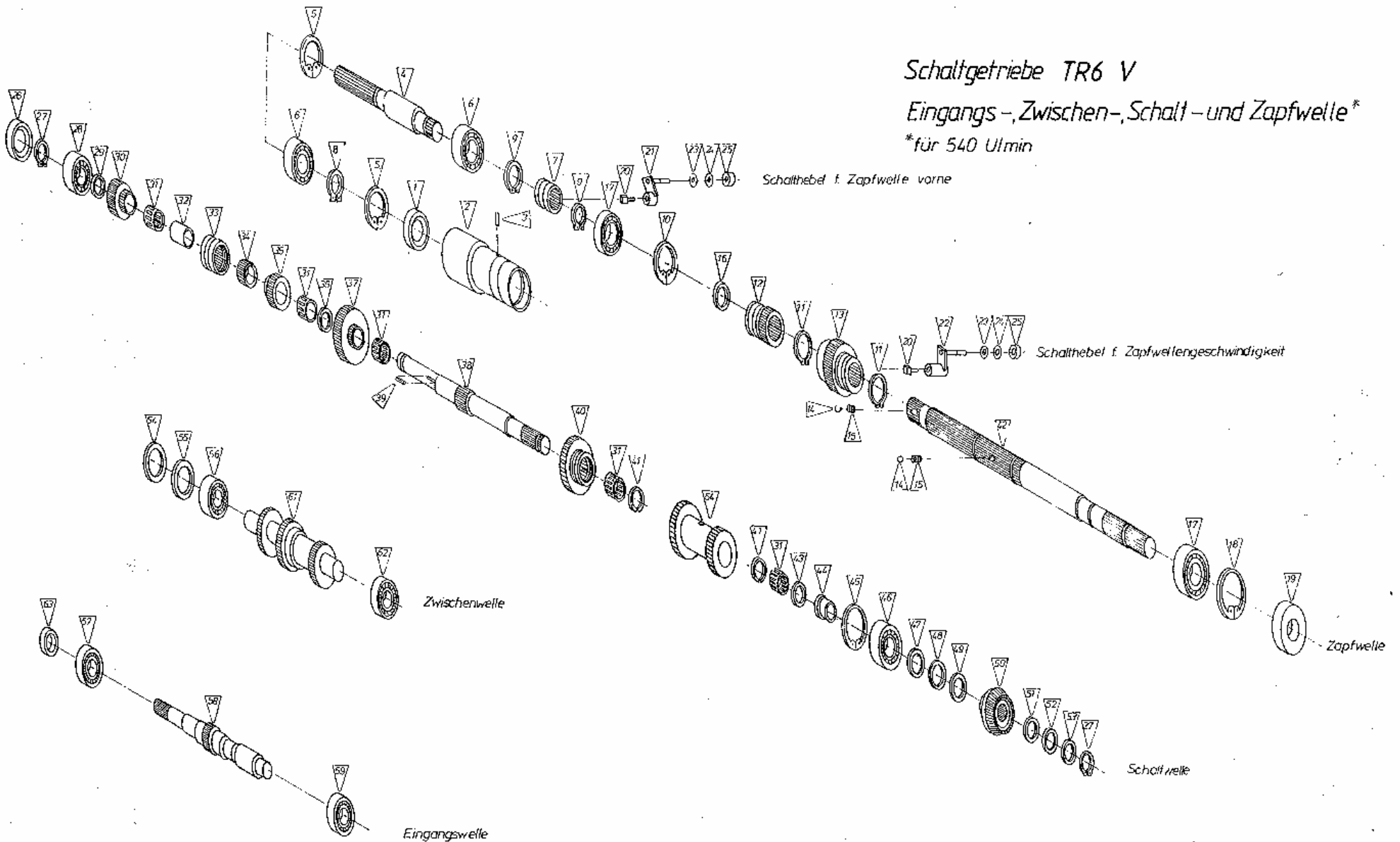

SCHALTGETRIEBE TR6 V... EINGANG-ZWISCHEN-SCHALT- und ZAPFWELLE Vgl.Nr. 1 - 64

Vgl.Nr.	Benennung	Eigennr.	Stk.	Vgl.Nr.	Benennung	Eigennr.	Stk.
1	Simmerring A 35x62x7	492N	1	39	Paßfeder AB 8x7x14	498N	1
2	Lagerrohr	10074N	1	40	Schaltrad z=46	1929N	1
3	Sicherungsstift	10073N	1	41	Sprengring	486N	2
4	Zapfwelle	10067N	1	42	Zapfwelle	10068N	1
5	Seegerring d 62x2 DIN 472	485N	2	43	Axialscheibe D 25x1	464N	1
6	Rillenkugellager 6007	452N	2	44	Hülse	1931N	1
7	Schaltmuffe	10071N	1	45	Seegerring D 80x2.5 DIN 472	397N	1
8	Seegerring d 35x1.5 DIN 471	281N	1	46	Zylinderrollenlager NUP 208E	15550N	1
9	Seegerring d 35x1.5 DIN 471	281N	2	47	Distanzscheibe 0.5 mm 40x50x0.5	474N	n.Bed.
10	Seegerring D 72x2.5 DIN 472	282N	1	48	Distanzscheibe 0.3 mm 40x50x0.3	473N	n.Bed.
11	Seegerring d 42x2.5 DIN 471	487N	3	49	Distanzscheibe 0.1 mm 40x50x0.1	472N	n.Bed.
12	Schaltrad z=25	10553N	1	50	Kegelrad z=24	1932N	1
13	Schaltrad z=43	10072N	1	51	Distanzscheibe 0.5 mm 25x35x0.5	471N	n.Bed.
14	Kugel D 7	505N	2	52	Distanzscheibe 0.3 mm 25x35x0.3	470N	n.Bed.
15	Druckfeder	1918N	2	53	Distanzscheibe 0.1 mm 25x35x0.1	469N	n.Bed.
16	Distanzscheibe d 35xD 45x2	10075N	1	54	Distanzscheibe 0.3 mm 50x62x0.3	532N	n.Bed.
17	Rillenkugellager 6207	451N	1	55	Distanzscheibe 0.1 mm 50x62x0.1	533N	n.Bed.
18	Seegerring D 72x2.5 DIN 472	282N	1	56	Zylinderrollenlager NJ 305E	22488N	1
19	Simmerring A 35x72x10	491N	1	57	Zylinderrollenlager NJ 306E	22489N	1
20	Gleitstein	1919N	2	58	Ritzelwelle z=18	10069N	1
21	Schalthebel	10554N	1	59	Rillenkugellager 6305	447N	1
22	Schalthebel	1921N	1	61	Ritzelwelle	10552N	1
23	Distanzscheibe d 15xD 22x1	481N	n.Bed.	62	Zylinderrollenlager NJ 305E	22488N	1
24	Distanzscheibe d 15xD 21x0.2	482N	n.Bed.	63	Simmerring A 30x47x7	829N	1
25	Simmerring A 15x24x7	490N	2	64	Zahnradblock z=28/32	10551N	1
26	Deckel	1922N	1				
27	Seegerring d 25x1.2 DIN 471	287N	2				
28	Rillenkugellager 6405	448N	1				
29	Laufscheibe D 25x42x3	463N	1				
30	Stirnrad z=32	1923N	1				
31	Nadelkranz K 30x37x18	461N	15				
32	Innenring IR 25x30x20	462N	1				
33	Schiebemuffe	1924N	1				
34	Profilnabe	1925N	1				
35	Stirnrad z=25	1926N	1				
36	Axialscheibe d 30	465N	1				
37	Stirnrad z=46	1927N	1				
38	Welle	1928N	1				

**TR 6 Getriebe  
Hydro- Ausführung**

Ritzelwelle z=18	6302N
Kegelrad z=23	6306N
Pumpenflansch	6307N

V-R-Schalthebel

# Schaltgetriebe TR6-00-01/DS V-R-, Differential- und Allradwelle

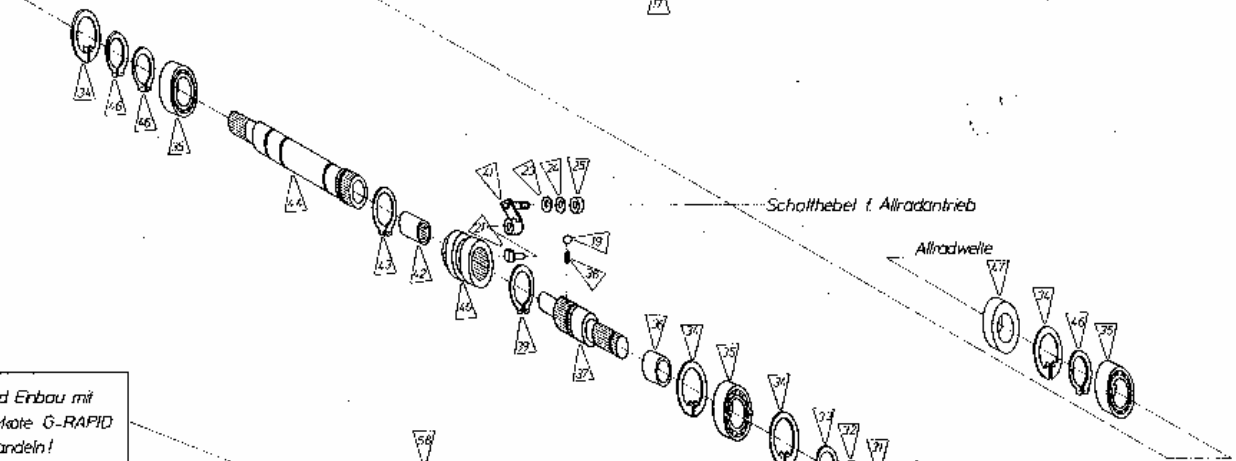
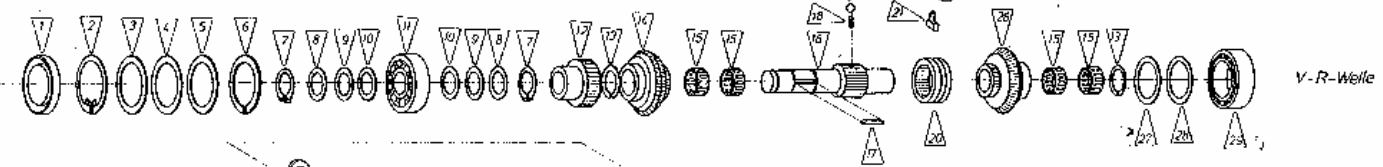

vor d Einbau mit  
Molykote G-RAPID  
behandeln!

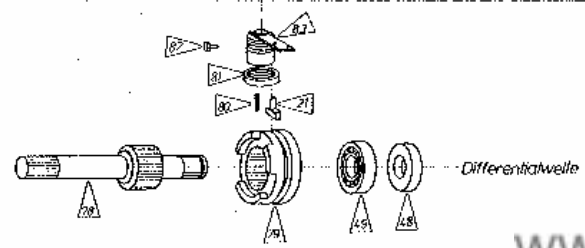
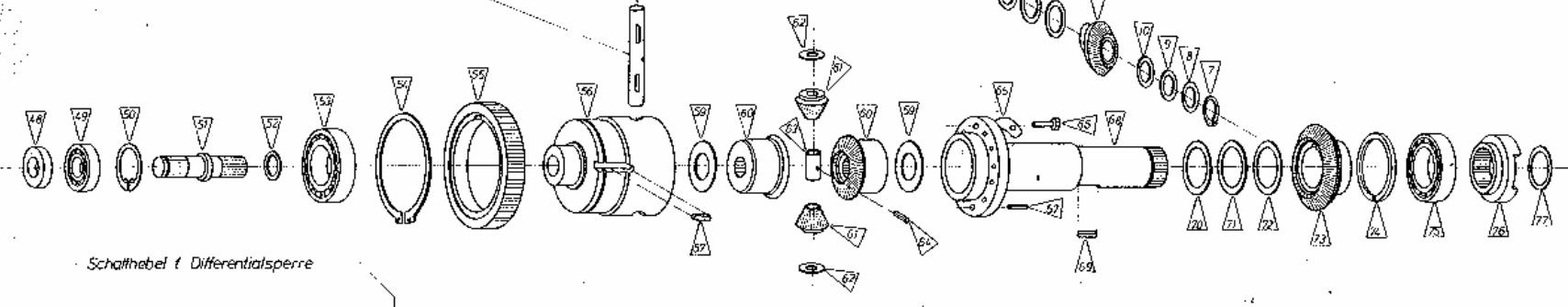

Vergleichsnummer: 1- 83

SCHALTGETRIEBE TR6 OC 11DS V-R-DIFFERENTIAL UND ALLRADWELE VN 1 - 83

Vgl.Nr.	Benennung	Eigen- nummer	Stk.	Vgl.Nr.	Benennung	Eigen- nummer	Stk.
1*	Deckel	1922N	1	37	Welle für Frontantrieb	1836N	1
2*	Seegerring dm.80x2,5 DIN472	397N	1	38	Druckfeder	1837N	1
3*	Paßscheibe 0.5 dm63x80x0.5	468N	n.Bed.	39	Seegerring dm42x2,5 DIN471	487N	1
4*	Paßscheibe 0.3 dm63x80x0.3	467N	n.Bed.	40	Schaltnuffe	1915N	1
5*	Paßscheibe 0.1 dm63x80x0.1	466N	n.Bed.	41	Schalthebel	1921N <del>1039N</del>	1
6*	Sprengring dm80	630N	1	42	Nadelhülse Hk2030	459N	1
7*	Seegerring dm25x1,2 DIN471	287N	3	43	Seegerring dm40x2,5 DIN471	973N	1
8*	Paßscheibe 0.5 dm25x35x0.5	471N	n.Bed.	44	Welle für Frontantrieb	1840N	1
9*	Paßscheibe 0.3 dm25x35x0.3	470N	n.Bed.	46	Seegerring dm35x1,5 DIN471	281N	3
10*	Paßscheibe 0.1 dm25x35x0.1	469N	n.Bed.	47	Simmering A 35x72x10	491N	1
11*	Rillenkugellager 6405	456N	1	48	Simmering A 25x47x7	493N	2
12*	Stirnrad z 21 Ausführung N	1826N	1	49*	Rillenkugellager 6205	450N	2
	Stirnrad z 18 Ausführung L	15519N	1	50	Seegerring dm52x2 DIN472	286N	1
	Stirnrad z 16 Ausführung LL	15520N	1	51	Triebwelle	1841N	1
13*	Sprengring dm30	289N	2	52	Stützscheibe dm25x35x2	483N	1
14*	Kegelrad z 28	1827N	1	53	Rillenkugellager 6009	454N	1
15*	Nadelkranz K 26x30x17	460N	4	54	Seegerring dm95x3 DIN471	489N	1
16*	Welle	1828N	1	55	Stirnrad 45z für Ausführung N	1842N	1
17*	Paßfeder B 8x7x50	499N	1		Stirnrad z 48 Ausführung L	15521N	1
18*	Druckfeder 1,6x5,1x25,8	1099N	1		Stirnrad z 55 Ausführung LL	15522N	1
19	Kugel dm7	505N	2	56	Differentialkorb	1843N	1
20	Schaltnuffe	1830N	1	57	Paßfeder B 25x14x22	501N	1
21	Nutenstein	1919N	3	58	Planetenbolzen	1844N	1
22	Schalthebel komplett	1832N	1	59	Gleitscheibe	1845N	1
23	Paßscheibe 1mm 15x21x1	481N	n.Bed.	60	Antriebskegelrad z 16	1846N	2
24	Paßscheibe 0.2mm 15x21x0.2	482N	n.Bed.	61	Planetrad z 10	1847N	2
25	Simmering A 15x24x7	490N	2	62	Kalottenblech	1848N	2
26	Kegelrad z 28	1833N	1	63	Distanzrohr	1849N	1
27	Paßscheibe 0.3mm 50x62x0.3	532N	n.Bed.	64	Spannhülse dm4x22 DIN1481	502N	1
28	Paßscheibe 0.1mm 50x62x0.1	533N	n.Bed.	65	Sicherungsblech	1850N	3
29	Rillenkugellager 6010	453N	1	66	Sechskantschr. M8x30 DIN933	19N	6
30	Kegelrad z 16	1834N	1	67	Spannhülse dm8x30 DIN1481	503N	6
31	Paßscheibe 0.5mm 35x45x0.5	477N	n.Bed.	68	Flanschelle	1851N	1
32	Paßscheibe 0.3mm 35x45x0.3	476N	n.Bed.	69	Paßfeder B 14x9x28 DIN6885	500N	1
33	Paßscheibe 0.1mm 35x45x0.1	475N	n.Bed.	70	Paßfeder 0.5mm 45x55x0.5	480N	n.Bed.
34	Seegerring dm72x2,5 DIN472	282N	1	71	Paßfeder 0.3mm 45x55x0.3	479N	n.Bed.
35	Rillenkugellager 6207	451N	3	72	Paßfeder 0.1mm 45x55x0.1	478N	n.Bed.
36	Lagerring	1835N	1				

\*) entfällt bei Ausführung mit 10-Gangschaltung Differential kpl. 27284N

V-R-Schalthebel

# Schaltgetriebe TR6-00-01/DS

V-R-, Differential- und Allradwelle

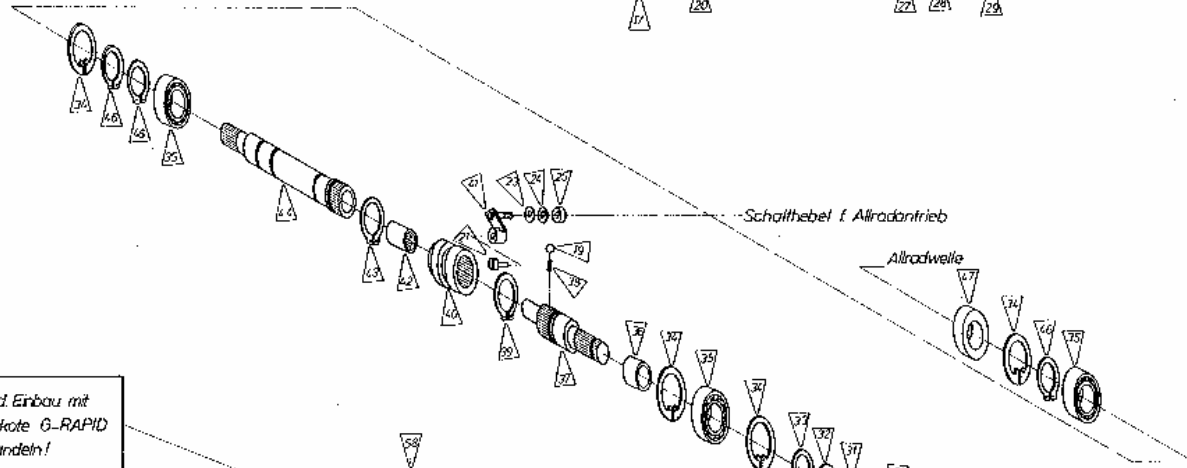
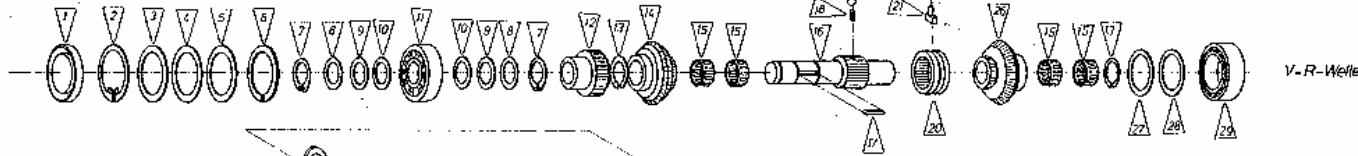

vor d. Einbau mit  
Molykote G-RAPID  
behandeln!

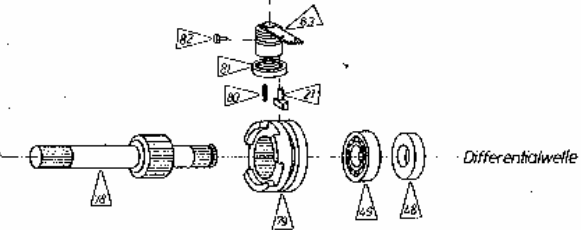
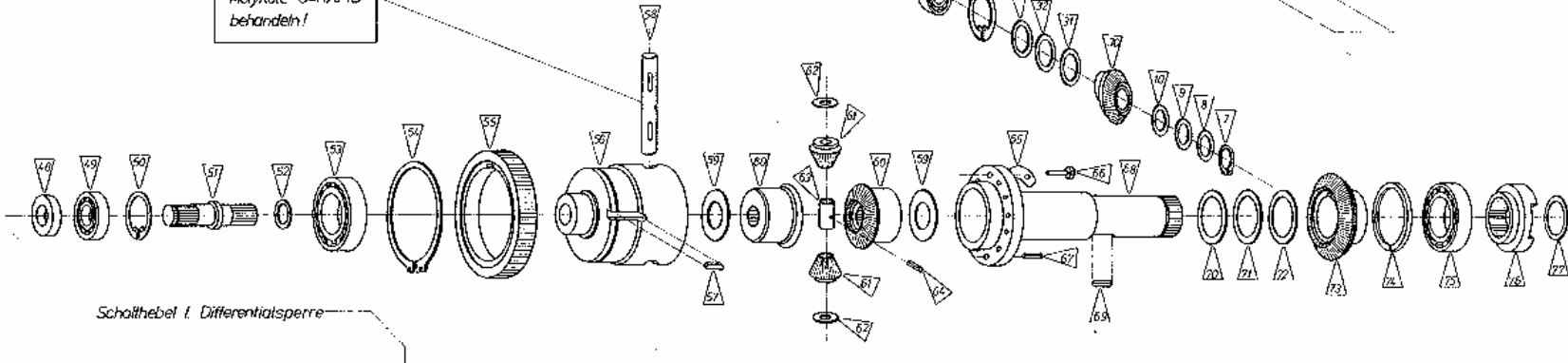

Vergleichsnummer: 1-83

Vgl.Nr.	Benennung	Eigen- nummer	Stk.
73	Kegelrad 24 z	1852N	1
74	Sprengring dm 75	632N	1
75	Rillenkugellager 6009	458N	1
76	Kupplungsflansch	1853N	1
77	Stützscheibe dm 35x45x2,5	531N	1
78	Triebwelle	1854N	1
79	Schaltmuffe f. Differentialsperre	1855N	1
80	Spannhülse dm 4x22 DIN1481	502N	1
81	Simmerring A 47x35x7	15681N	1
82	Sechskantschr. M6x12 A DIN 561	15682N	1
83	Hebel f. Differentialsperre	1856N	1

Schaltgetriebe TR6-00-01/DS  
Schaltung

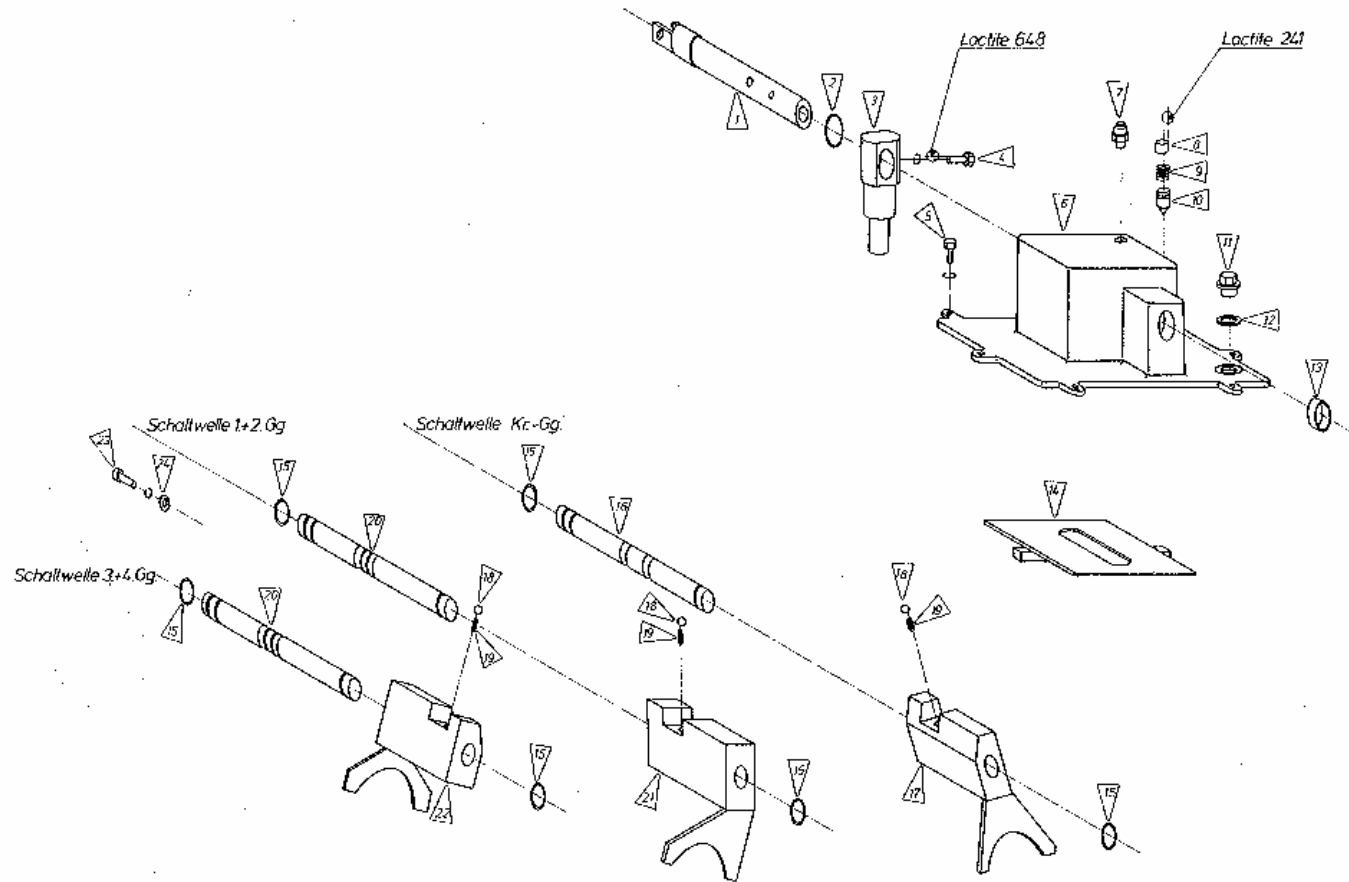

Vergleichsnummer: 1-24

SCHALTGETRIEBE TR6-00-01/DS SCHALTUNG Vgl.Nr. 1 - 24

Vgl.Nr.	Benennung	Ers.Nr.	Stk.
1	Schaltstange kpl.	1857N	1
2	O-Ring d 20x2.4	15054N	1
3	Schaltfinger	1858N	1
4	Sechskantschraube M10x25 DIN 933 schw.	27N	1
	Federring d 10 DIN 127	120N	1
5	Sechskantschraube M8x25 DIN 933	13N	6
	Federring d 8 DIN 127	119N	6
6	Schaltturm	1910N	1
7	Entlüftungsventil	544N	1
8	Gewindestift M12x16 DIN 913	526N	1
9	Druckfeder	1859N	1
10	Druckbolzen	1860N	1
11	Verschlußschraube M16x1.5 DIN 910	5648N	1
12	Dichtring Cu DIN 7603	530N	1
13	Deckel	15053N	1
14	Kulissenblech	1861N	1
15	O-Ring d 12x1.5	395N	6
16	Indexstange	1862N	1
17	Schaltgabel	1863N	1
18	Kugel D 7	505N	3
19	Druckfeder	1829N	3
20	Schaltwelle	1865N	2
21	Schaltgabel 1 + 2 Gang	1866N	1
22	Schaltgabel 3 + 4 Gang	1867N	1
23	Innensechskantschr. M8x16 DIN 912 schw.	54N	2
	Federring d 8 DIN 127	119N	2
24	Scheibe d 8	529N	2



# Fahr- und Zapfwellenantrieb

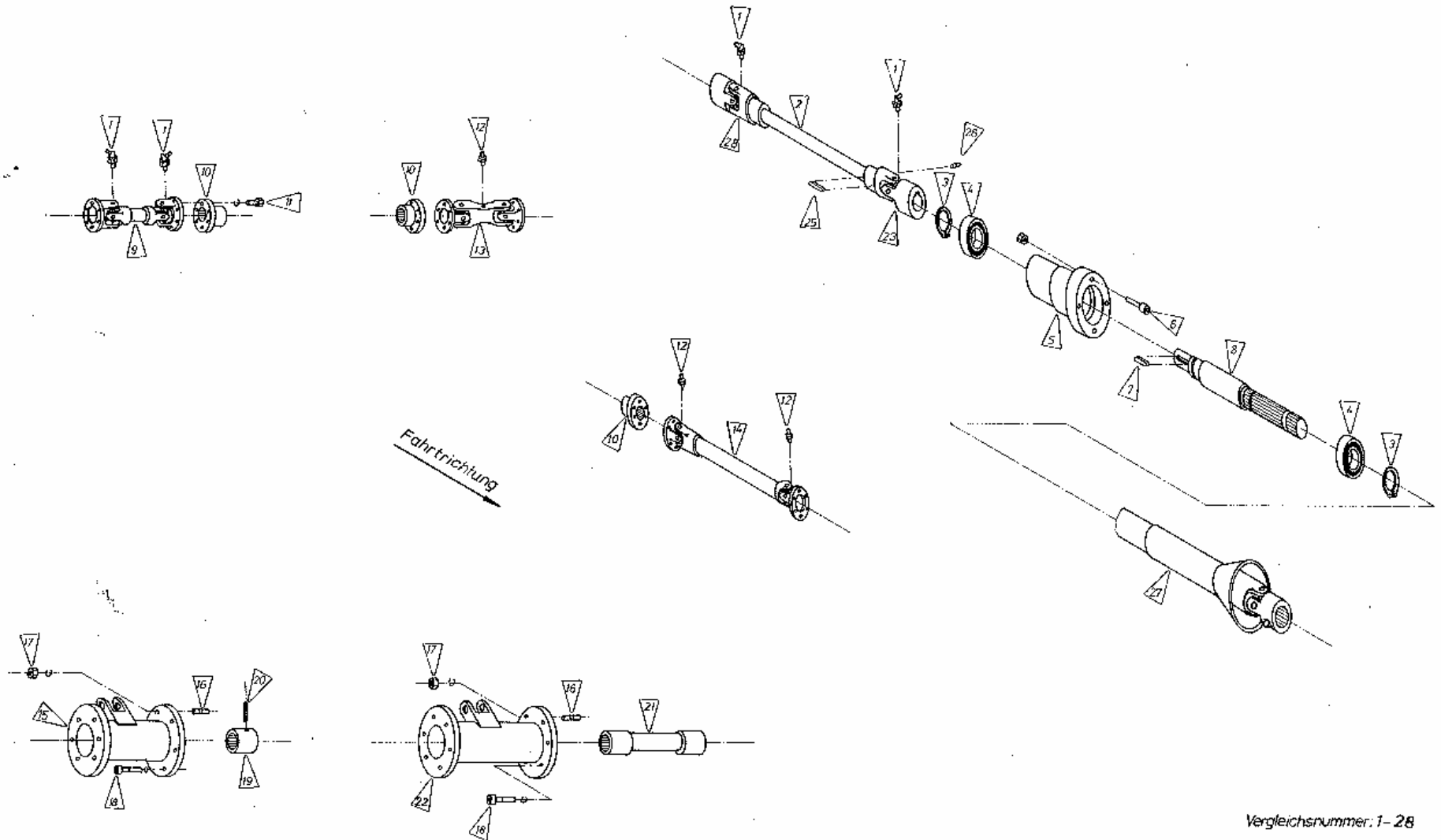

Vergleichsnummer: 1-28

Benennung	Ers.Nr.	Vgl.Nr.	Stk.Nr.
Schmiernippel BM6	634N	1	4
Welle	19336N	2	1
Seegerring 35x1,5	281N	3	2
Rillenkugellager 6007 2HS C3	292N	4	2
Zwischenlagerflansch	1073N	5	1
Innensechskantschraube M8x35 Din912 schw.	57N	6	4
Sechskantmutter selbsts. M8 Din985	92N		4
Paßfeder A 8x7x32	442N	7	1
Zapfwelle	1076N	8	1
Gelenkwelle lang	1905N	9	1
Schaltstück	2430N	10	3
Sechskantschraube M6x16 Din933 schw.	4N	11	18
Federring 6 Din127	118N		18
Schmiernippel AM6	210N	12	3
Gelenkwelle lang	1904N	13	1
Gelenkwelle f. Allradantrieb	10064N	14	1
Achstrichter kurz	1899N	15	1
Stiftschraube M10x40 Din939N	77N	16	4
Sechskantmutter M10 Din934 schw.	86N	17	4
Federring 10 Din127	120N		4
Innensechskantschraube M10x100 Din912v	2429N	18	20
Federring 10 Din7980 schw.	564N		20
Verbindungsstück	2492N	19	1
Spannhülse dm6x35 Din1481	355N	20	1
Verbindungswelle	1901N	21	1
Achstrichter lang	1900N	22	1
Kreuzgelenk	2976N	23	1
Paßfeder A 8x7x32	442N	25	2
Wurmschraube M10x10 Din914	538N	26	2
Gelenkwelle	10248N	27	1
Kreuzgelenk	2427N	28	1

# Vorderachse TR7-00-01/DS

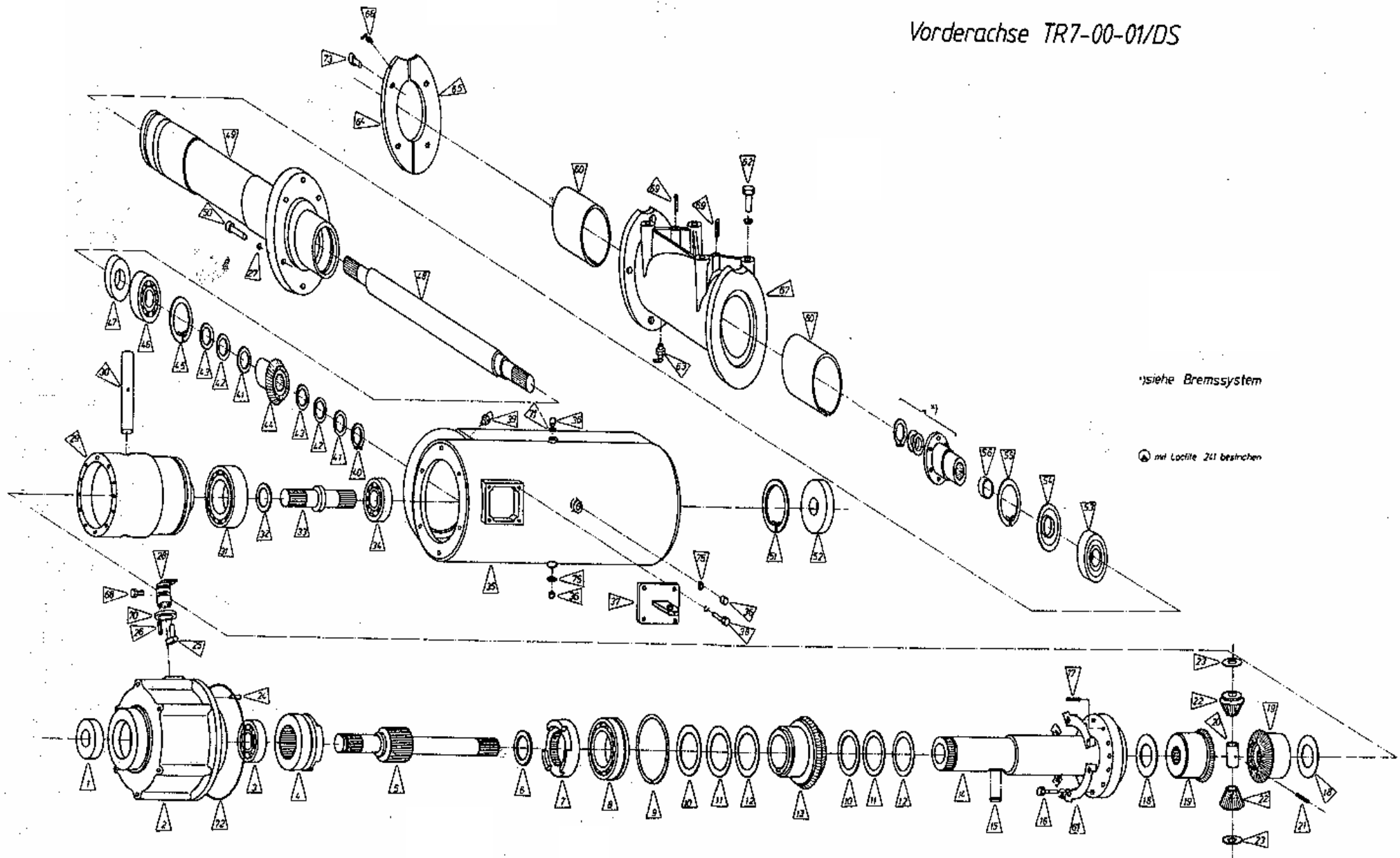

siehe Bremssystem

mit Loctite 241 bestreichen

Vergleichsnummer: 1- 73

Vgl.Nr.	Benennung	Ers.Nr.	Stk.	Vgl.Nr.	Benennung	Ers.Nr.	Stk.
1	Simmerring A 25x47x7	493N	1	39	Entlüftungsventil	544N	1
2	Gehäuse f. Differentialsperre	1909N	1	40	Seegerring d 40	278N	1
3	Rillenkugellager 6205 C3	293N	1	41	Distanzscheibe d 25xD 35x0.5	471N	n.B.
4	Klauenmuffe	1855N	1	42	Distanzscheibe d 25xD 35x0.3	470N	n.B.
5	Triebwelle	1854N	1	43	Distanzscheibe d 25xD 35x0.1	469N	n.B.
6	Stützscheibe d35xD 45x2.5	531N	1	44	Kegelrad z=16	1834N	1
7	Kupplungsflansch	1853N	1	45	Seegerring D 62 DIN 472	485N	1
8	Rillenkugellager 6009 N	458N	1	46	Rillenkugellager 6305 C3	294N	1
9	Sprengring D 75 DIN 616	632N	1	47	Simmerring A 30x55x10	708N	1
10	Distanzscheibe d45xD 55x0.5	480N	n.Bed.	48	Antriebswelle	1628N	1
11	Distanzscheibe d45xD 55x0.3	479N	n.Bed.	49	Lagerrohr kpl.	4302N	1
12	Distanzscheibe d45xD 55x0.1	478N	n.Bed.	50	Innensechskantschraube M10x30 DIN 912	563N	6
13	Kegelrad z=24	1852N	1	51	Seegerring D 52 DIN 474	286N	1
14	Flansch	1851N	1	52	Simmerring A 25x52x7	644N	1
15	Paßfeder B 14x9x28	500N	1	53	Rillenkugellager 6305 2Z	707N	1
16	Sechskantschr. M8x30 DIN 933 schw.	17N	6	54	Nilosring 6305 JV	2322N	1
17	Spannhülse D 8x30 DIN 1481	503N	6	55	Seegerring D 62 DIN 472	485N	1
18	Gleitscheibe	1845N	2	56	Distanzrohr	19638N	1
19	Antriebskegelrad z=16	1846N	2				
20	Distanzrohr	1849N	1	60	Laufbüchse 30x85x40 B09	711N	2
21	Spannhülse 4x22 DIN 1481	15836N	1	61	Sicherungsblech	1850N	3
22	Planetenrad z=10	1847N	2	62	Sechskantschr. M16x40 DIN 933 verz.	17203N	4
23	Kalottenblech	1848N	2		Limes-Federring d 16	123N	4
24	Zylinderstift 4h8x20 DIN 7	504N	1	63	Schmiernippel CM10	709N	1
25	Gleitstein	1919N	1	64	Halterinhälfte nur komplett	1652N	1
26	Spannhülse D 4x22 DIN 1481	502N	1	66	Schmiernippel CM6	194N	1
27	Federring d 10 DIN 7980	564N	6	67	Schwenkrohr verstärkt	1654N	1
28	Hebel f. Differentialsperre	1842N	1	68	Sechskantschr. M6x12 DIN 561	15682N	1
29	Ausgleichsgetriebegehäuse	1640N	1	69	Spannhülse D 12x35 DIN 1481	713N	2
30	Planetenbolzen	1844N	1	70	Simmerring A 35x47x7	15681N	1
31	Rillenkugellager 6009	454N	1	71	Dichtung D 16xD 20	530N	3
32	Stützscheibe d 25xD 35x2	483N	1	72	O-Ring d 97x1.6	527N	1
33	Triebwelle	1841N	1	73	Innensechskantschr. M10x35 DIN 912	17694N	1
34	Rillenkugellager 6205	450N	1				
35	Vorderachsgehäuse	1625N	1		Vorderachse TR7-00-01/DS komplett	1649N	1
36	Verschlußschraube M16x1.5 DIN 908	15693N	3				
37	Gehäusedeckel	1956N	1				
38	Sechskantschr. M10x30 DIN 933 schw.	31N	1				
	Federring d 10 DIN 127 verz.	120N	4				

**Differential kpl. 27283N**

## Lenkgetriebe TR4L

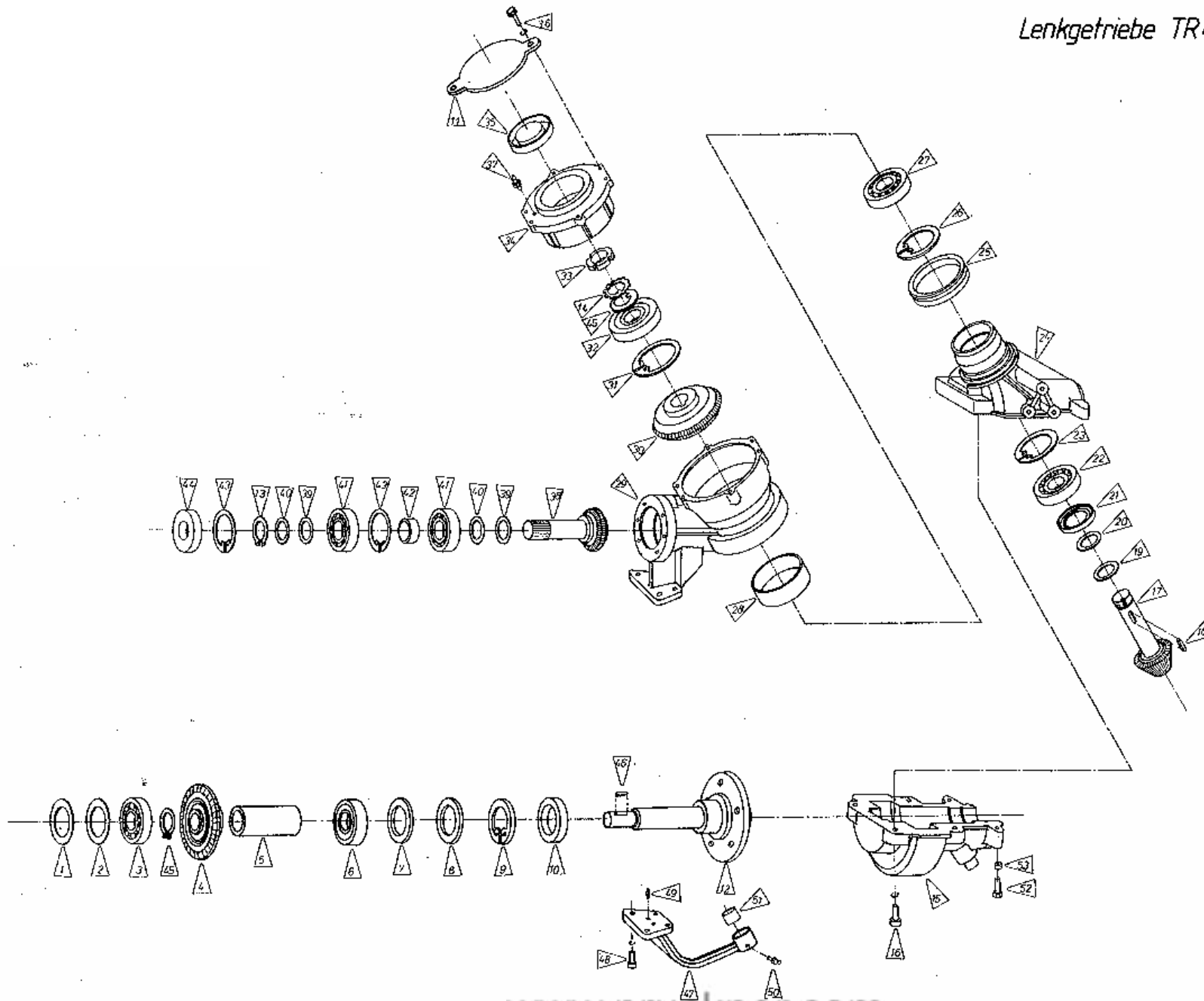

Vergleichsnummer: 1- 53

LENKGETRIEBE TR4L Vgl.Nr. 1 - 53 (ab Fgst.Nr. K1702 0649 88)

Vgl.Nr.	Benennung	Ers.Nr.	Stk.	Vgl.Nr.	Benennung	Ers.Nr.	Stk.
1	Distanzscheibe 0.1 mm	466N	n.B.	32	Rillenkugellager 6306 2Z	640N	1
2	Distanzscheibe 0.3 mm	467N	n.B.	33	Nutmutter M30x1.5	671N	1
3	Rillenkugellager 6307	641N	1	34	Deckel	1612N	1
4	Kegelrad z=37	1617N	1	35	Deckel	1623N	1
5	Distanzhülse	15101N	1	36	Sechskantschr. M8x30 DIN 931 schw.	16N	6
6	Rillenkugellager 6208	449N	1		Federring d 8 DIN 127 verz.	119N	6
7	Distanzscheibe 0.1 mm	466N	n.B.	37	Schmiernippel AM6	210N	1
8	Distanzscheibe 0.3 mm	467N	n.B.	38	Kegelritzel z=16	1614N	1
9	Seegerring D 80 DIN 472	397N	1	39	Distanzscheibe 0.1 mm	469N	n.B.
10	Simmerring A 60x80x8	643N	1	40	Distanzscheibe 0.3 mm	470N	n.B.
11	Blechdeckel	2526N	1	41	Rillenkugellager 6205	450N	2
12	Flanschelle	1613N	1	42	Distanzring	1620N	1
13	Seegerring d 35 DIN 471	281N	1	43	Seegerring D 52 DIN 472	286N	2
14	Sicherungsblech	673N	1	44	Simmerring A 25x52x7	644N	1
15*)	Schwenkgehäuse Unterteil	21233N	1	45	Sicherungsscheibe	10163N	1
16	Innensechskantschr. M8x35 DIN 912	57N	6	46	Paßfeder B 10x8x39	19127N	1
	Federring d 8 DIN 7980	119N	6	47	Schwenkbügel L+R	21210N	1
17	Kegelritzel z=16	1616N	1	48	Innensechskantschr. M10x35 DIN 912	15570N	4
18	Paßfeder B 8x7x22 DIN 6885	668N	1		Federring d10	564N	4
19	Distanzscheibe 0.1 mm	646N	n.B.	49	Spannhülse D 8x16	7808N	2
20	Distanzscheibe 0.3 mm	647N	n.B.	50	Schmiernippel	210N	1
21	Nilos-Ring 30206 AV	849N	1	51	Buchse	2566N	1
22	Kegelrollenlager 30206	642N	1	52	Sechskantschr. M8x55 DIN 931	50090N	8
23	Seegerring D 62 DIN 472	485N	1		Federring d 8 DIN 127	119N	8
24*)	Schwenkgehäuse Oberteil	1610N	1	53	Hülse	10375N	8
25	V-Ring	15064N	1		Lenkgetriebe TR4L kpl.	1036N	1
26	Seegerring D 62 DIN 472	485N	1				
27	Kegelrollenlager 30206	642N	1				
28	Laufbüchse VBK 90x95x25	674N	1				
29	Lenkgehäuse	21234N	1				
30	Kegelrad z=40	1615N	1				
31	Seegerring D 72 DIN 472	282N	1				

\*) kann bei Bestellung von Schwenkgehäuse-Unterteil nur mit Schwenkgehäuse-Oberteil oder bei Bestellung von Schwenkgehäuse-Oberteil nur mit Schwenkgehäuse Unterteil geliefert werden.

# Kupplung 1703

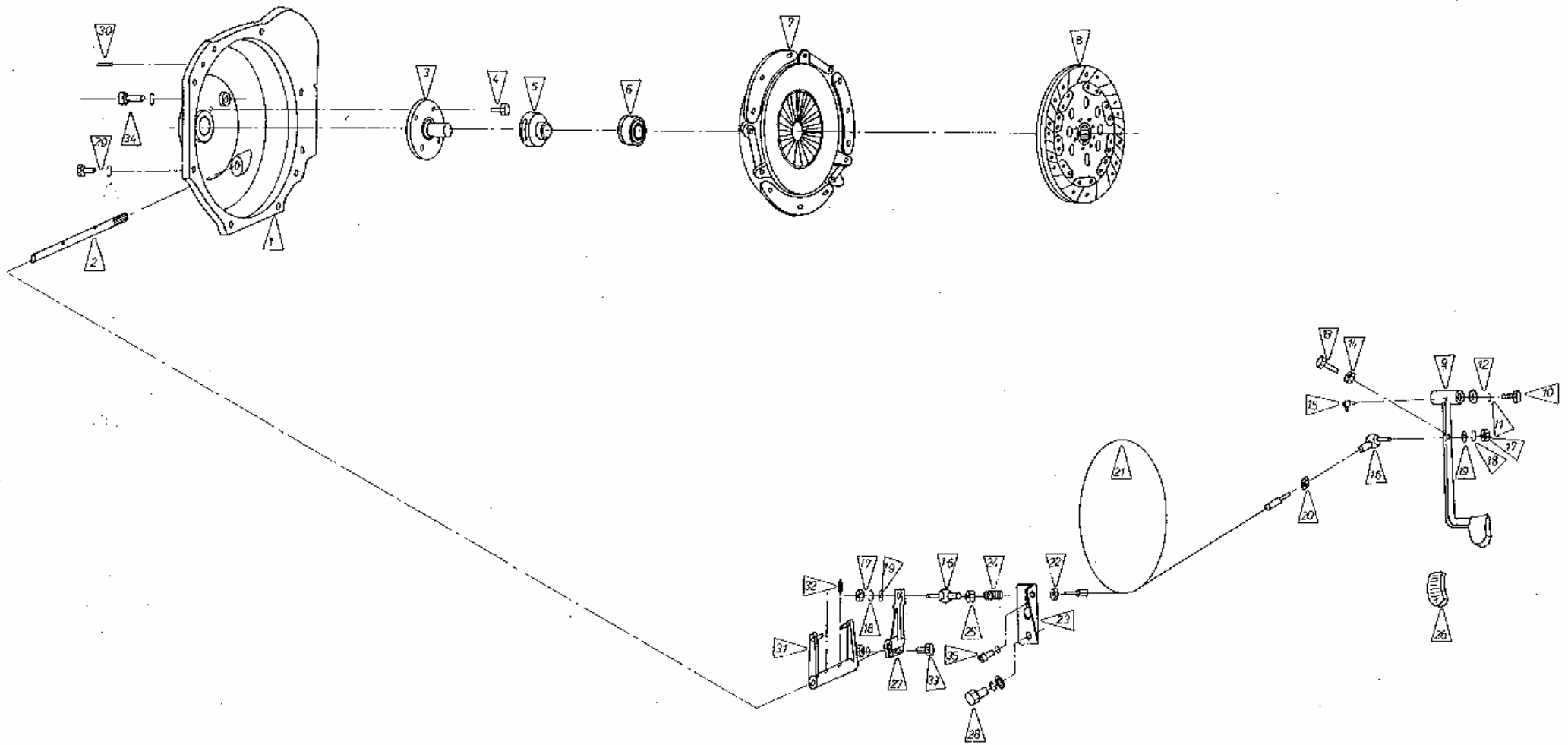

**KUPPLUNG 39011 Vgl.Nr. 1 - 34**

Vgl.Nr.	Benennung	Ers.Nr.	Stk.	Vgl.Nr.	Benennung	Ers.Nr.	Stk.
1	Kupplungsglocke	10076N	1	23	Flansch	10165N	1
2	Kupplungswelle	1953N	1	24	Druckfeder 2x15x120	15034N	1
3	Führungsrohr	1941N	1	25	Sechskantmutter M10 DIN 934	85N	1
4	Innensechskantschr. M6x10 DIN 912	52N	4	26	Gummibelag	755N	1
5	Führungshülse	10077N	1	27	Hebel	1893N	1
6	Drucklager	10078N	1	28	Sechskantschr. M14x1.5x25	40248N	2
7	Kupplungsdruckplatte	10079N	1		Federring d 14 DIN 127	3232N	2
8	Kupplungsscheibe	10080N	1		Scheibe d 14 DIN 134	488N	2
9	Kupplungspedal	1946N	1		Sechskantmutter M8 DIN 934	82N	2
10	Sechskantschr. M8x16 DIN 931	8N	1	29	Sechskantschr. M10x1.5 (Kubota)	10083N	8
11	Federring d 8 DIN 127	119N	1		Federring d 10 (Kubota)	10084N	8
12	Scheibe d 8 DIN 134	429N	1	30	Spannhülse D 10 DIN 1481	10082N	2
13	Sechskantschr. M8x40 DIN 931	21N	1	31	Kupplungsausrückgabel	1951N	1
14	Sechskantmutter M8 DIN 934	82N	1	32	Gewindestift M8x12 DIN 914	76N	2
15	Schmiernippel CM 6 DIN 71412	194N	1	33	Sechskantschr. M8x35 DIN 931	20N	1
16	Winkelgelenk M10 DIN 71802	209N	2		Federring d 8 DIN 127	119N	1
17	Sechskantmutter M10 DIN 934	85N	2		Sechskantmutter M8 DIN 934	82N	1
18	Federring d 10 DIN 127	120N	2	34	Innensechskantschr. M10x35 DIN 912	5647N	4
19	Scheibe d 10 DIN 134	78N	2		Federring d 10 DIN 7980	564N	4
20	Sechskantmutter M10 DIN 934	85N	1	35	Innensechskantschr. M8x20 DIN 912	320N	1
21	Kupplungsseil	10081N	1		Federring d 8 DIN 7980	443N	1
22	Sechskantmutter M10 DIN 934	85N	1				



Hydraulikanlage KOMBI-TRAK 1703

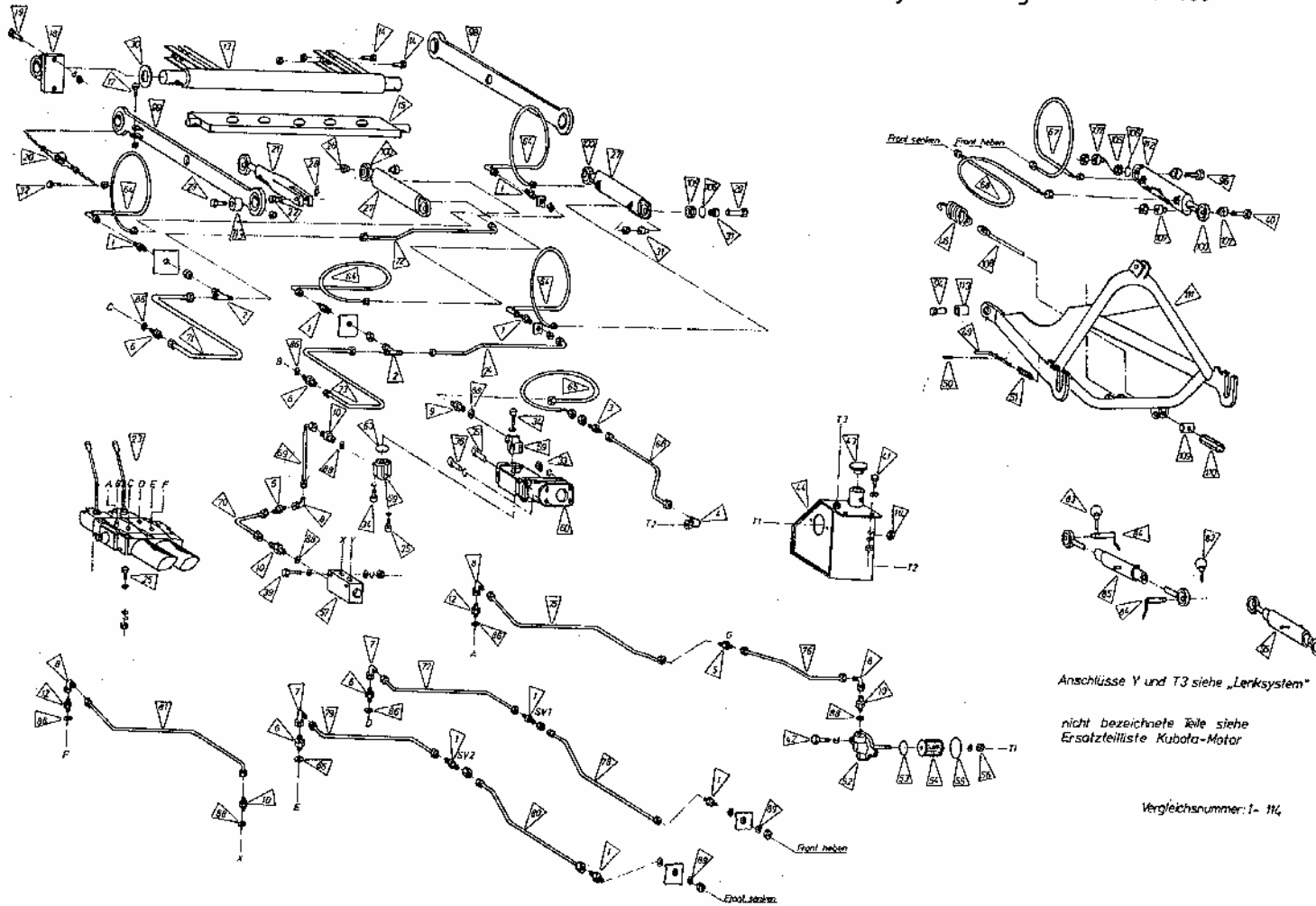

Anschlüsse Y und T3 siehe „Lenksystem“

nicht bezeichnete Teile siehe Ersatzteilliste Kubota-Motor

Vergleichsnummer: 1- 114

HYDRAULIKANLAGE VN 1 - 112

Vgl.Nr.	Benennung	Eigen- nummer	Stk.	Vgl.Nr.	Benennung	Eigen- nummer	Stk.
1	Schottverschraubung Sv 8 P1 M14x1.5	506N	8	31	Distanzhülse	1983N	8
2	Einstellb. T-Anschlußbolzen EVT8PL	509N	2	32	Sechskantschr. M10x35 DIN 933 verz.	34N	2
3	Schottverschraubung SV 18 PL	525N	1		Sechskantmutter selbsts. M10 DIN 980	86N	2
4	Einstellb. Winkel-Anschlußstk.EVW8PL	511N	1	33	Sechskantmutter M8 DIN 934 verz.	82N	2
5	Gerade Verschraubung G12PL	514N	2		Federring d 8 DIN 127	119N	2
6	Ger.Einschraubversch.	508N	4	34	Innensechskantschr. M6x40 DIN 931 sw	17733N	4
7	Einstellb.Winkel-Anschlst.EVW8PL	511N	2		Federring d 6 DIN 7980	17717N	4
8	Einstellb.Winkel-Anschlst.EVW12PL	521N	4	35	Sechskantschr. M8x20 DIN 933 verz.	11N	2
9	Ger. Einschraubversch.Ge18PLR 1/2	522N	1		Federring d 8 DIN 127	119N	2
10	Ger. Einschraubversch.GE12PLR 1/2	519N	4	36	Innensechskantschr.M10x1x30 DIN 931	17187N	2
12	Ger.Einschraubversch.GE8PLR 3/8	508N	2		Federring d 8 DIN 7980	443N	2
13	Hackhydraulikbock	1959N	1	39	Sechskantschr. M6x50 DIN 931 verz.	7N	2
14	Sechskantschr. M16x70 DIN 931 verz.	49N	4		Scheibe d 6 DIN 125	104N	4
	Sechskantmutter selbsts. M16 DIN 980v	241N	4		Federring d 6 DIN 127	118N	2
15	Ackerschiene	1963N	1		Sechskantmutter M6 DIN 934 verz.	81N	2
				40	Sechskantschr. M20x80 DIN 931 verz.	22801N	2
17	Sechskantschr. M8x30 DIN 931 verz.	17N	2		Sechskantmutter selbsts. M16x70 DIN980	241N	2
	Sechskantmutter M8 DIN 934	82N	2	41	Sechskantschr. M8x20 DIN 931 verz.	11N	2
18	Lagerbock	1968N	2		Scheibe d 8 DIN 125	105N	4
19	Sechskantschr. M12x30 DIN 933 verz.	43N	4		Federring d 8 DIN 127	119N	2
	Federring d 12 DIN 127	121N	4		Sechskantmutter M8 DIN 934 verz.	82N	2
	Sechskantmutter M12 DIN 934 verz.	88N	4	42	Sechskantschr. M6x20 DIN 933 verz.	11N	2
20	Spannschloß	1971N	2		Federring d 6 DIN 127	118N	2
21	Gabelstück	1975N	2	43	Tankverschluß	2150N	1
22	Bolzen	1978N	2	44	Hydrauliktank	10250N	1
23	Steuerventil	15338N	1	45	Fronthydraulikbock	1984N	1
24	Befestigungswinkel	1981N	2	46	Zugfeder 14x65x210x290	40343N	1
25	Sechskantschr. M8x20 DIN 933 verz.	11N	4	47	Federspanner	2012N	1
	Scheibe d 8 DIN 125	105N	8	48	Spannmutter	2498N	1
	Federring d 8 DIN 127	119N	4	49	Sicherungshebel	2052N	2
	Sechskantmutter M8 DIN 934 verz.	82N	4	50	Spannhülse d 4x30 DIN 1481	730N	2
26	Distanzhülse	1980N	4	51	Druckfeder 1.25x14x60	7310N	2
27	Heckhydraulikzylinder	1982N	2	52	Hydraulikbefestigung kpl.	2002N	1
28	Federstecker d 4	724N	2	53	O-Ring d 46x3	732N	1
29	Sechskantschr. M16x70 DIN 931 verz.	49N	4				
	Sechskantmutter selbsts. M16 DIN 980	241N	4				
30	Scheibe d 24 DIN 125	112N	1				

Hydraulikanlage KOMBI-TRAK 1703

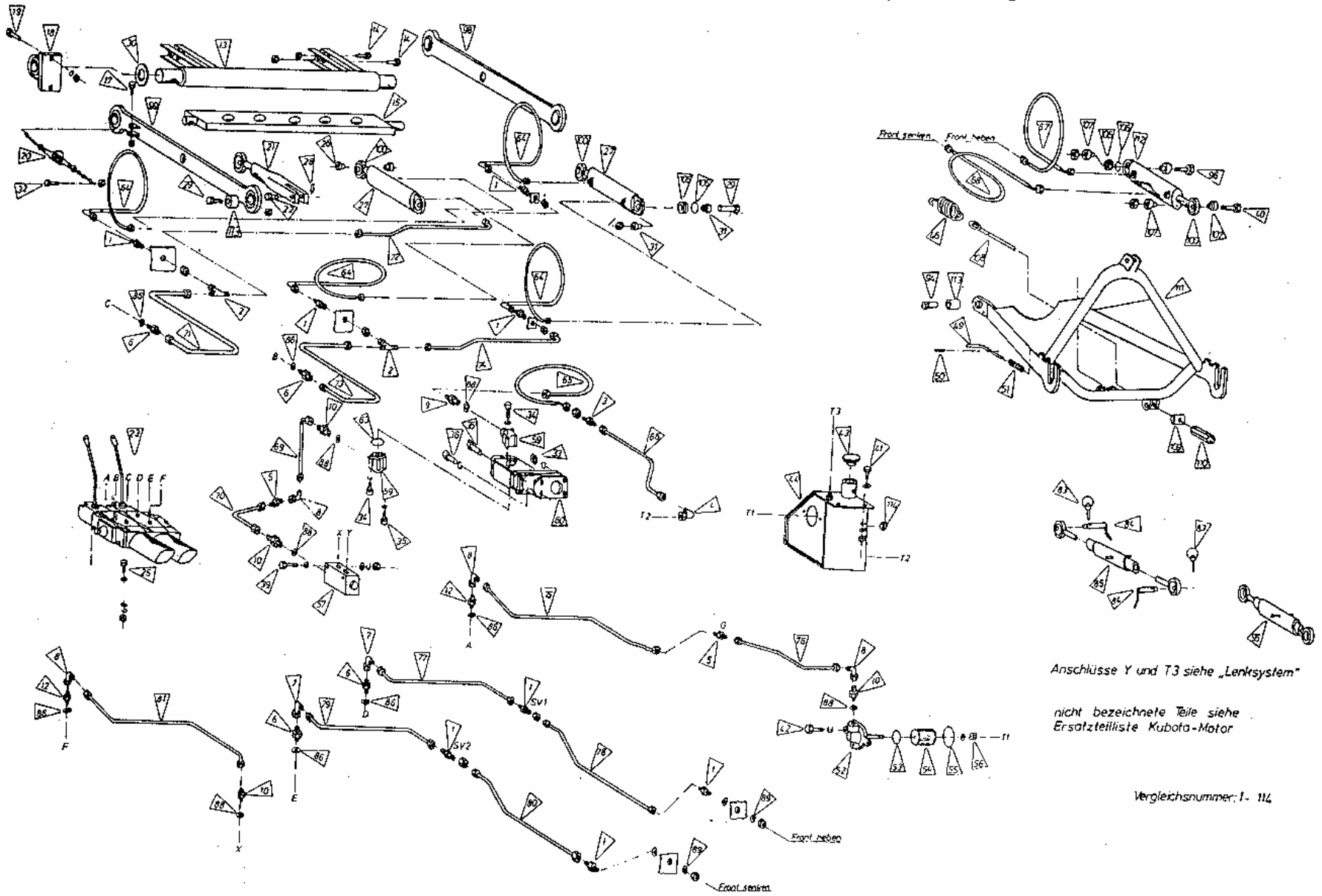

Anschlüsse Y und T3 siehe „Lenksystem“

nicht bezeichnete Teile siehe Ersatzteilliste Kubota-Motor

Vergleichsnummer: 1- 114

Vgl.Nr.	Benennung	Eigennr.	Stk.	Vgl.Nr.	Benennung	Eigennr.	Stk.
54	Filterelement	2001N	1	96	Sechskantschraube M20x70 DIN 931	2999N	2
55	O-Ring d 70x4	733N	1	98	Hydraulikarm links (Schweiz-Ausf.)	19659N	1
56	Sechskantmutter M6 DIN 985	91N	1	99	Hydraulikarm rechte (Schweiz Ausf)	19660N	1
	Scheibe d 6'DIN 125	633N	1	100	Geleßkauge	17100N	1
57	Mengenteiler	1996N	1	105	Gelenkauge GE d 20 D6	22535N	3
58	Saugkrümmer=Druckkrümmer	15494N	2	106	Sprengring SP 35	15902N	3
60	Zahnradpumpe nur kpl.	51618N	1	107	Distanzhülse	2011N	4
62	Dichtung	2073N	1	108	Federspanner	2012N	1
63	O-Ring d 24x3	13952N	2	109	Hülse	10343N	1
64	Druckschlauch	2016N	4	110	Spannmutter	6978N	1
65	Saugschlauch	10121N	1	111	Fronthydraulikbock	19775N	1
66	Saugleitung Tank-Pumpe	10148N	1	112	Hydraulikzylinder 55/22/129 Hub	19843N	1
67	Druckschlauch	2021N	1	113	Hülse	1741N	4
68	Druckschlauch	2023N	1		Hydraulikgarnitur kpl.	17931N	1
69	Druckschlauch	2025N	1	114	Schauglas	19987N	1
70	Druckleitung Mengenteiler-Pumpe	10090N	1				
71	Druckleitung Steuerv.-Zyl.senken	2029N	1				
72	Druckleitung Heck.Zyl.re-Zyl.li.sen.	2031N	1				
73	Druckleitung Steuerv.-Zyl. heben	2033N	1				
74	Druckleitung Heck.Zyl.re.-li.he.	2035N	1				
75	Rücklaufleitung	15510N	1				
76	Rücklaufleitung	2039N	1				
77	Druckleitung Steurv.-SV Front h.	15512N	1				
78	Druckleitung SV-SV Front heben	2043N	1				
79	Druckleitung Steurv.-SV Front s.	15514N	1				
80	Druckleitung SV-SV Front senken	2047N	1				
81	Druckleitung Steurv.Mengenteiler	15516N	1				
82	Fronthydraulikzylinder verstärkt	19427N	1				
83	Klappsplint d 8	567N	2				
84	Bolzen	1749N	2				
85	Spannschloß kpl. kurz	2051N	1				
86	Cu-Ring	738N	12				
87	Cu-Ring 27x32	739N	1				
88	Cu-Ring 22x27	740N	5				
89	Scheibe	108N	4				
90	Dichtung	2072N	1				
91	Schlauchpaket	2393N	1				
92	Dichtsatz f. Hydr. zylinder	2394N	1				
93	Dichtsatz f. Hydraulikzylinder	2395N	2				
94	Sechskantschraube M16x80 DIN 933	17097N	2				
95	Spannschloß kpl. lang	2055N	1				

# Lenksystem

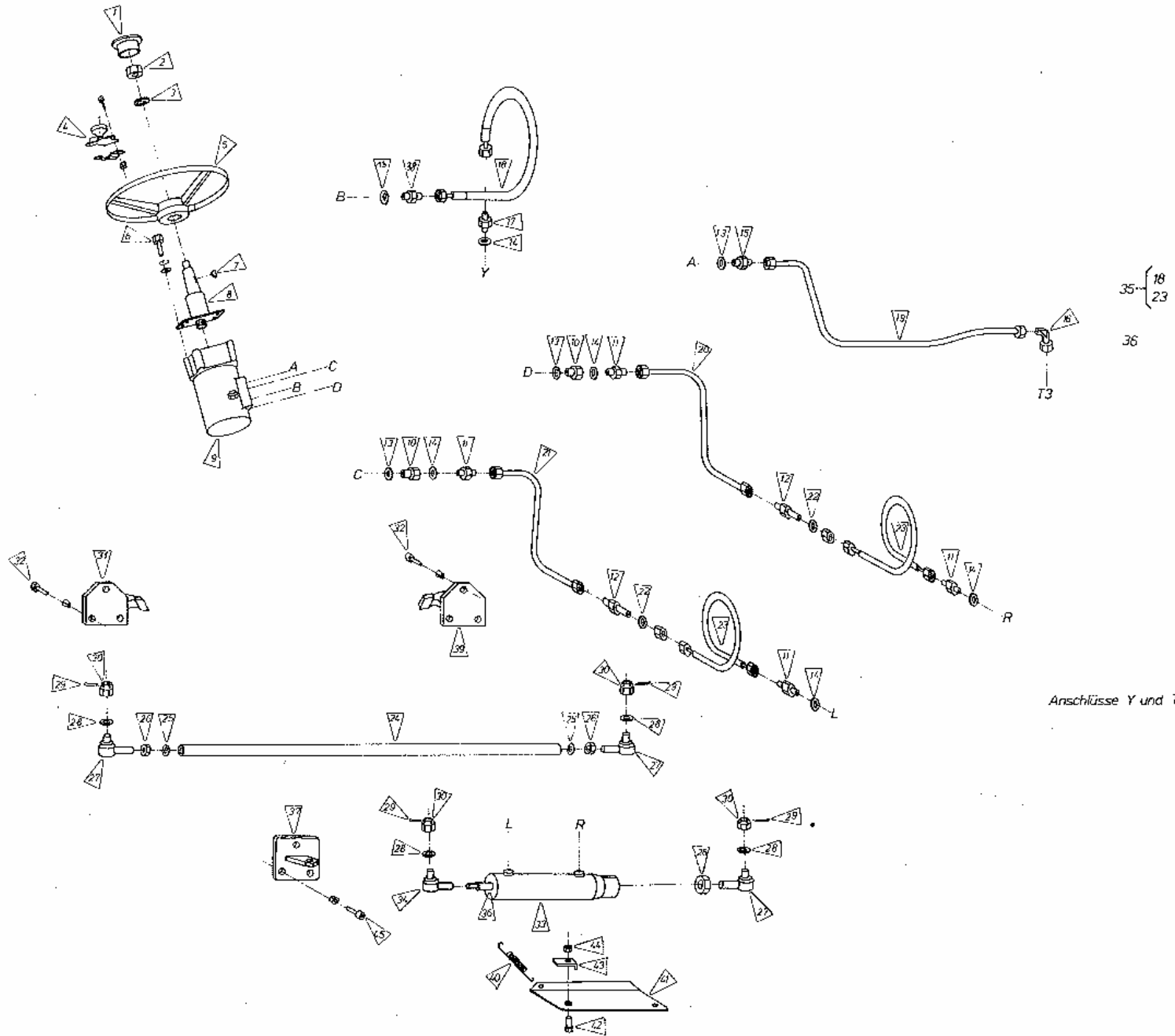

35 { 18  
23  
36

Anschlüsse Y und T3 siehe „Hydraulikanlage“

Vergleichsnummer: 1-45

LENKSYSTEM Vgl.Nr. 1 - 45

Vgl.Nr.	Benennung	Ers.Nr.	Stk.	Vgl.Nr.	Benennung	Ers.Nr.	Stk.
1	Lenkraddeckel	2054N	1	24	Spurstange	19855N	1
2	Sechskantmutter M18 DIN 439B	90N	1	25	Federring d 16 DIN 127 v.	15059N	2
3	Scheibe d 18 DIN 125	110N	1	26	Sechskantmutter M16 DIN 934	89N	3
4	Griffstück	2060N	1	27	Winkelgelenk	2096N	3
5	Lenkrad	2053N	1	28	Scheibe d 12 DIN 134 v.	635N	4
6	Sechskantschr. M10x30 DIN 933 v.	30N	4	29	Splint D 3.2x36	837N	4
	Federring d 10 DIN 127 v.	120N	4	30	Kronenmutter M12 DIN 979	97N	4
	Scheibe d 10 DIN 134	78N	4	31	Lenkhebel R	19801N	1
7	Scheibenfeder 5x7x15 DIN 6888	744N	1	32	Sechskantschraube M12x35 DIN 933	444N	9
8	Lenkachse	2059N	1		Limes-Federring d 12	122N	9
9	Lenkgetriebe hydrostatisch	2056N	1	33	Hydraulikzylinder	2058N	1
10	Reduzierstutzen mit Innengew.	513N	2	34	Winkelgelenk	2068N	1
11	Ger. Einschraubver. GE8PLR 3/8	508N	4	35	Schlauchpaket	2406N	1
12	Schottverschr. SV 8PL M14x1.5	506N	1	36	Dichtsatz f. Lenkzylinder	2407N	1
13	Dichtring d 22xD 27	740N	4	37	Lenkhebel mitte	19850N	1
14	Dichtring d 18xD 24	314N	5	38	Rohrverschraubung GE12PLR	2097N	1
15	Ger. Einschraubver. GE12PLR 1/2	519N	2	39	Lenkhebel L	19802N	1
16	Einstellb. Winkelanschlußst.	521N	1	40	Zugfeder	573N	1
17	Ger. Einschraubver. GE12PLM	520N	1	41	Schutzblech	22107N	1
18	Druckschlauch	2070N	1	42	Sechskantschr. M8x35 DIN 933 v.	17685N	2
19	Rücklaufleitung Lenkgetr.-Tank	2062N	1	43	Schutzblechhalter	22110N	2
20	Druckleitung Lenkgetr.-Lenkzyl.	2064N	1	44	Sechskantmutter M8 DIN 985	92N	2
21	Druckleitung Lenkgetr.-Lenkzyl.	2066N	1	45	Sechskantschr. M10x25 DIN 933 v.	28N	4
22	Scheibe d 14 DIN 134 v.	488N	2		Federring d 10 DIN 127 v.	120N	4
23	Druckschlauch	2071N	1				

Bremssystem

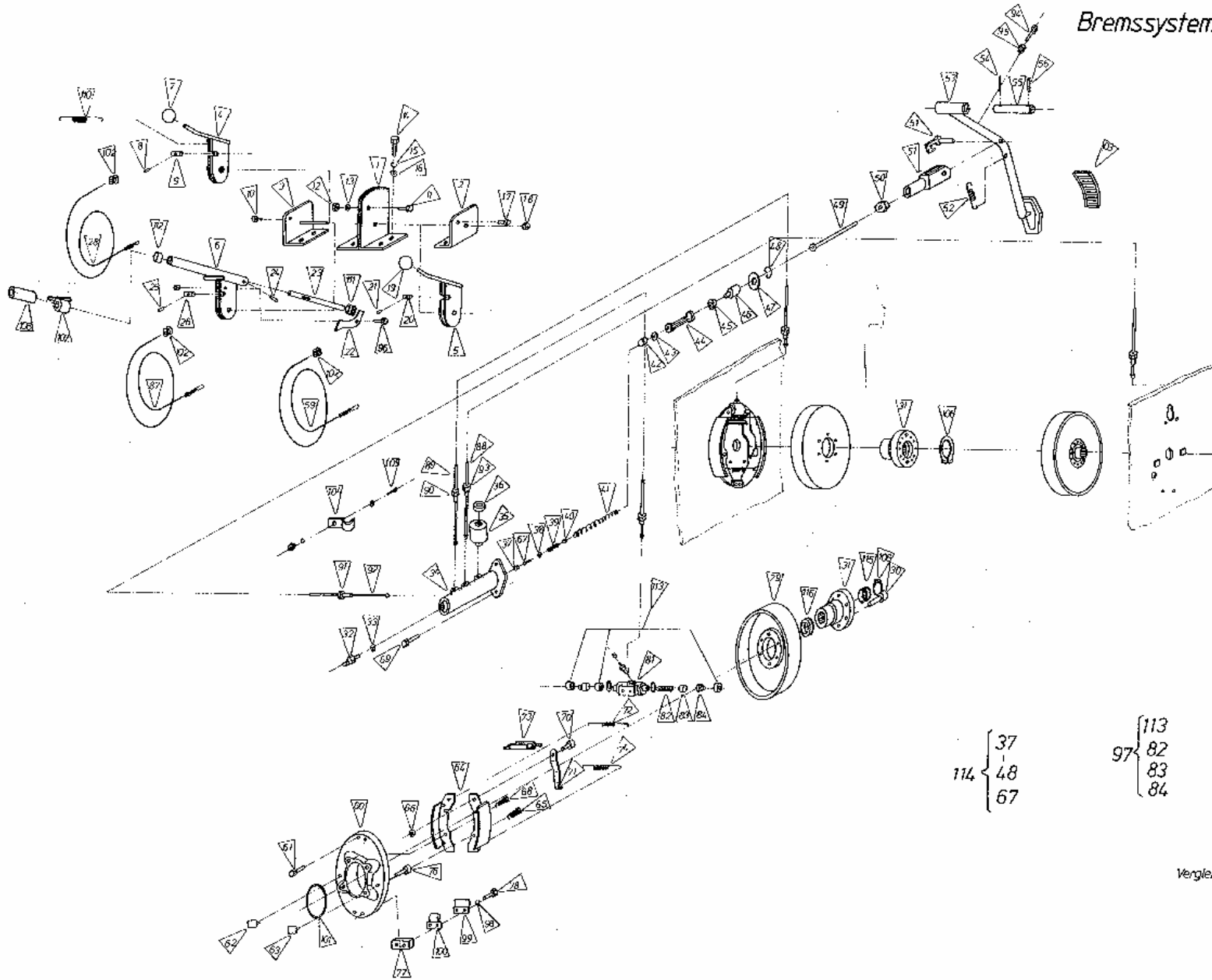

114 { 37  
48  
67

97 { 113  
82  
83  
84

117 { 62  
63  
65  
66  
68

118 { 71  
73

Vergleichsnummer: 1- 118

BREMSSYSTEM Vgl.Nr 1 - 118

Vgl.Nr.	Benennung	Ers.Nr.	Stk.	Vgl.Nr.	Benennung	Ers.Nr.	Stk.
1	Rahmen für Handbremse	19936N	1	51	Gabelkopf kpl.	749N	1
2	Rahmen für Lenkbremse	2088N	1	52	Zugfeder 1.5x11x25x68	574N	1
3	Rahmen für Lenkbremse	2089N	1	53	Bremspedal	2093N	1
4	Lenkbremshebel R	2077N	1	54	Spannhülse D 6x30	227N	1
5	Lenkbremshebel L	2445N	1	55	Bolzen	2107N	1
6	Handbremshebel	276N	1	56	Spannhülse D 6x30	227N	1
7	Kugel M10	569N	1	59	Bremsseil L	10122N	1
8	Hülse	2084N	1	60	Ankerplatte	2105N	1
9	Hülse mit Bohrung	2083N	1	61	Sechskantschraube M6x16 DIN 931 v.	3N	6
10	Niete	639N	1	62	Lasche	2106N	3
11	Sechskantschraube M6x16 DIN 931	2N	1	63	Lasche	2106N	3
12	Sechskantmutter M6 DIN 985	91N	1	64	Bremsbacken kpl.	2103N	3
13	Scheibe d 6 DIN 134	633N	1	65	Feder	2108N	3
14	Sechskantschraube M8x25 DIN 931	12N	4	66	Klemmscheibe	2124N	3
15	Federring d 8 DIN 127	119N	4	68	Zugfeder	2108N	3
16	Scheibe d 8 DIN 134	429N	4	69	Sechskantschraube M8x20 DIN 931 v.	10N	2
17	Halbrundniet D 6x12 DIN 660	639N	1	70	Bolzen	2109N	3
18	Sechskantmutter M8 DIN 985	92N	1	71	Hebel	2110N	3
19	Kugel M10	569N	1	72	Feder	2111N	3
20	Hülse mit Bohrung	2083N	1	73	Schieber	2112N	3
21	Hülse	2084N	1	74	Feder	2113N	3
22	Klinke	19671N	2	76	Innensechskantschr. M10x30 DIN 912	62N	12
23	Betätigungsstift	2085N	1	77	Backenanschlag	2100N	3
24	Spannhülse D 5x17	747N	1	78	Sechskantschraube M6x16 DIN 931	1N	6
25	Hülse	2084N	1	81	Radbremszylinder kpl.	2474N	3
26	Hülse mit Bohrung	2083N	1	87	Handbremsseil	2114N	1
28	Bremsseil R	10122N	1	88	Bremsleitung L	2117N	1
29	Bremstrommel	2098N	3	89	Bremsleitung R	2116N	1
30	Innensechskantschraube M6x16 DIN 912	53N	18	90	Verschlußschraube	2192N	2
31	Abschlußflansch	15524N	3	91	Verschlußschraube	2192N	2
32	Bremslichtschalter	746N	1	92	Bremsleitung vorne	2118N	1
33	Dichtungsscheibe	748N	1	93	Verschlußschraube	2192N	2
34	Hauptbremszylinder kpl.	2091N	1	94	Sechskantschraube M8x40 DIN 931 v.	21N	1
35	Bremsflüssigkeitsbehälter	2092N	1				
36	Verschraubung	2437N	1				
49	Schraube	2439N	1				
50	Sechskantmutter M10 DIN 439	87N	1				



Bremssystem

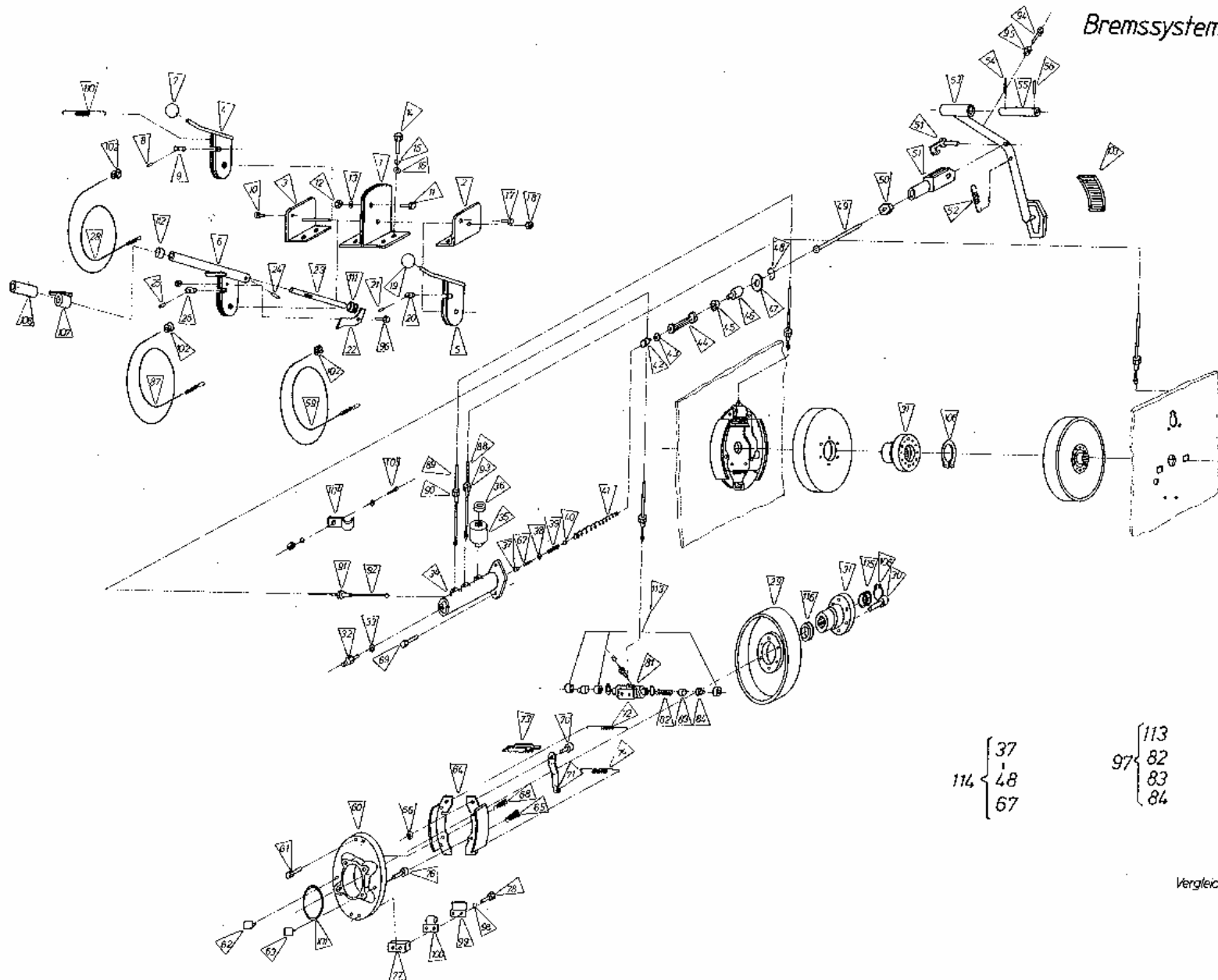

114 { 37  
48  
67

97 { 113  
82  
83  
84

117 { 62  
63  
65  
66  
68

118 { 71  
73

Vergleichsnummer: 1- 118

Vgl.Nr.	Benennung	Ers.Nr.	Stk.
95	Sechskantmutter M8 DIN 934	82N	1
96	Sechskantschraube M6x25 DIN 933 verz.	228N	1
	Sechskantmutter M6 DIN 985	81N	1
97	Reparatursatz Radbremszylinder	2191N	3
98	Federring d 6 DIN 127	118N	2
99	Seilführung	2101N	3
100	Seilführung	2102N	3
101	O-Ring D 75x2	754N	1
102	Gummitülle	752N	3
103	Gummibelag	755N	1
104	Klemmbügel	2115N	2
105	Schraube M4x20 DIN 84 verz.	66N	2
	Scheibe d 4 DIN 134 verz.	580N	2
	Federring d 4 DIN 127	116N	2
	Sechskantmutter M4 DIN 934	79N	2
	Seegerring d25 DIN 471	287N	3
107	Lenkbremssperre	2441N	1
108	Gummigriff	22761N	1
110	Zugfeder 1.5x11x25x69	574N	2
111	Druckfeder 1.2x9x40	272N	1
112	Betätigungsstift 12x20	277N	1
114	Reparatursatz f. Hauptbremszylinder	2438N	1
115	Distanzscheibe d 25xD 35x0.5	471N	n.Bed.
	Distanzscheibe d 25xD 35x0.3	470N	n.Bed.
116	Distanzrohr D 29x1.5x6	19638N	1
117	Reparatursatz Bremsbacken	22537N	1
118	Reparatursatz Hebel und Schieber	22754N	1

# Gas- und Stopseil

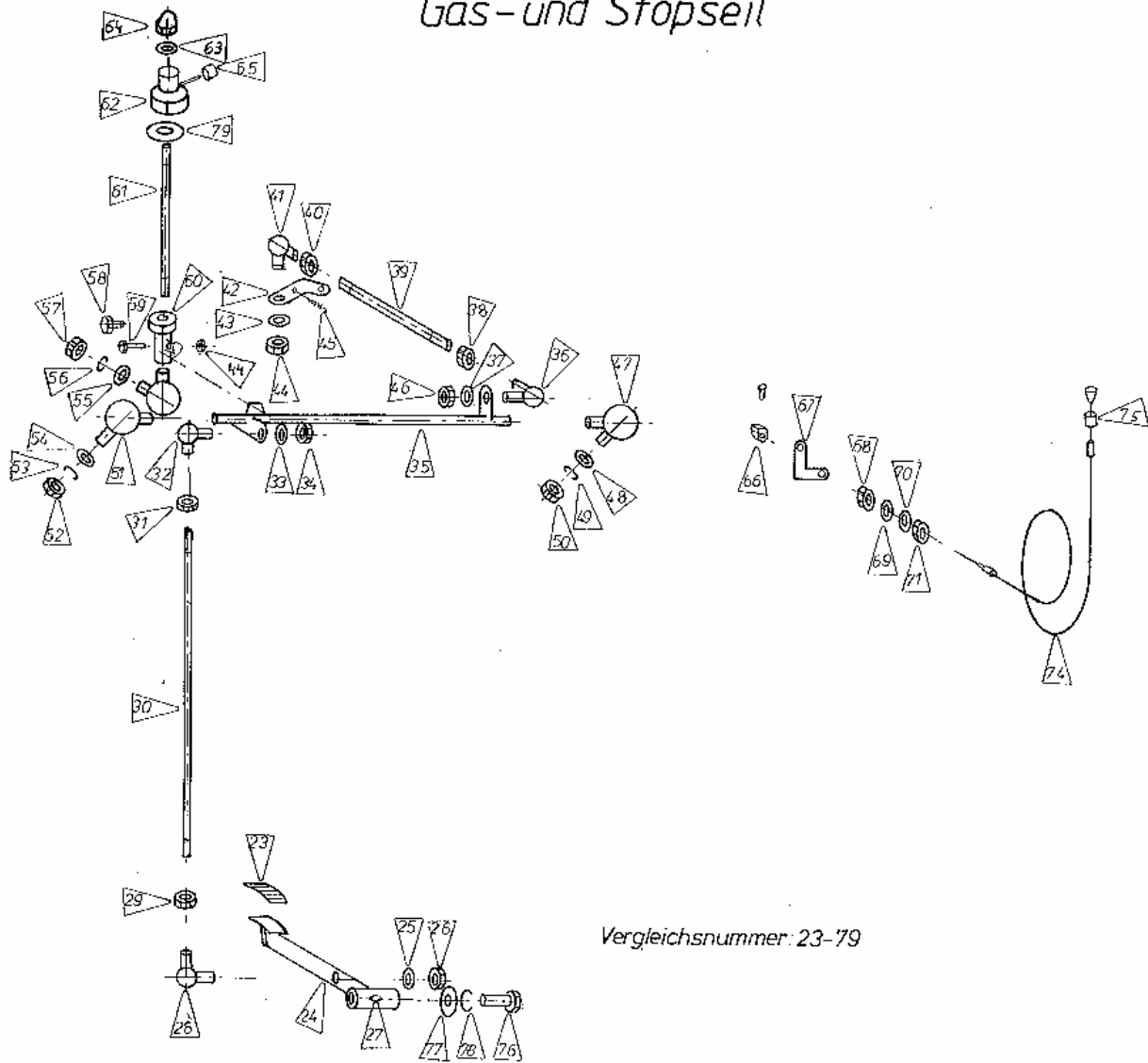

Vergleichsnummer: 23-79

Benennung	Ers.Nr.	Vgl.Nr.	Stk.Nr.	Benennung	Ers.Nr.	Vgl.Nr.	Stk.Nr.
Gummibelag	755N	23	1	Einstellstange	2388N	61	1
Gaspedal	2371N	24	1	Handgashebel	2389N	62	1
Scheibe dm6 Din 134 verz.	633N	25	1	Scheibe dm10 Din 134 verz.	78N	63	1
Sechskantmutter M6 Din934v	81N	26	1	Hutmutter M10 Din1587	862N	64	1
Schmiernippel gerade AM6 Din71412	210N	27	1	Zylinderknopf	968N	65	1
Winkelgelenk M6 Din71802	565N	28	1	Seilklemme	17684N	66	1
Sechskantmutter M6 Din934v	81N	29	1	Hebel	2134N	67	1
Einstellstange	2375N	30	1	Sechskantmutter M6 Din934v	81N	68	1
Sechskantmutter M6 Din934v	81N	31	1	Scheibe dm6 Din 134 verz.	633N	69	1
Winkelgelenk M6 Din71802	565N	32	1	Scheibe dm6 Din 134 verz.	633N	70	1
Scheibe dm6 Din 134 verz.	633N	33	1	Sechskantmutter M6 Din934v	81N	71	1
Sechskantmutter M6 Din934v	81N	34					
Gestänge	10086N	35 *					
Winkelgelenk M6 Din71802	565N	36	1	Stopseil komplett	10202N	74	1
Scheibe dm6 Din 134 verz.	633N	37	1				
Sechskantmutter M6 Din934v	81N	38	1	Sechskantschraube M8x16 Din933v	9N	76	1
Einstellstange	10302N	39	1	Scheibe dm8 Din 134 verz.	429N	77	1
Sechskantmutter M6 Din934v	81N	40	1	Federring dm8 Din124	119N	78	1
Winkelgelenk M6 Din71802	565N	41	1	Gummibelag	15161N	79	1
Gashebel	2382N	42	1				
Scheibe dm6 Din 134 verz.	633N	43	1				
Sechskantmutter M6 Din934v	81N	44	2				
Zugfeder 1.5x11x62x130	15031N	45	1	*Bei Kombi -Trak 1703D/1903D			
Sechskantmutter M6 Din934v	81N	46	1	Gestänge	2376N	35	1
Winkelgelenk M10 Din7180 2	209N	47	1				
Scheibe dm10 Din 134 verz.	78N	48	1				
Federring dm10 Din127	120N	49	1				
Sechskantmutter M10 Din934	87N	50	1				
Winkelgelenk M10 Din71802	209N	51	1				
Sechskantmutter M10 Din934v	87N	52	1				
Federring dm10 Din127	120N	53	1				
Scheibe dm10 Din 134 verz.	78N	54	1				
Scheibe dm10 Din 134 verz.	78N	55	1				
Federring dm10 Din127	120N	56	1				
Sechskantmutter M10 Din934v	87N	57	1				
Sechskantschraube M6x16 Din933v	3N	58	1				
Sechskantschraube M6x35 Din933v	965N	59	1				
Muffe	2383N	60	1				

# SITZ, TANK, BATTERIE

KOMBI-TRAK 1703

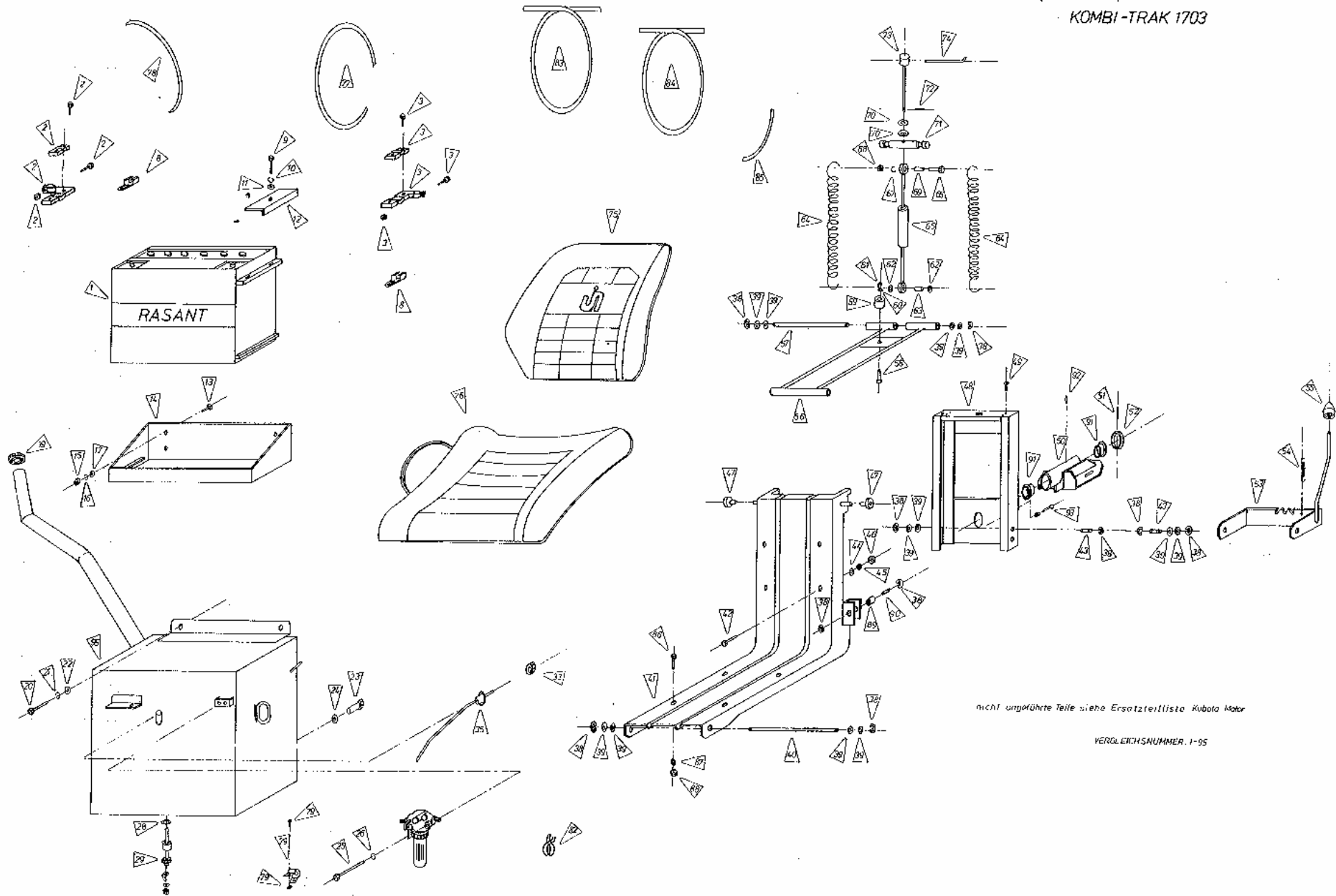

nicht umgekehrte Teile siehe Ersatzteilliste Kubota Motor

VERGLEICHNUMMER. 1-95

## SITZ TANK BATTERIE

VN 1 - 9

Benennung	Ers.Nr.	Vgl.Nr.	Stk.Nr.	Benennung	Ers.Nr.	Vgl.Nr.	Stk.Nr.
Batterie	10088N	1	1	Distanzhülse D 50x5x13	2163N	52	1
Batterieklemme +	2138N	2	1	Verstellbügel	2164N	53	1
Batterieklemme -	2139N	3	1	Feder	15030N	54	1
Kabelschuh	769N	8	2	Griffstück	2165N	55	1
Sechskantschraube M8x25 Din931v	12N	9	1	Federbügel	2166N	56	1
Federring dm8 Din127	119N	10	1	Bolzen	2167N	57	1
Scheibe dm8 Din 134 verz.	429N	11	1	Schraube M6x2, Din 963	75N	58	1
Bateriefixierbügel	2193N	12	1	Gummipuffer	2168N	59	1
Torbandschraube M8x20	70N	13	4	Scheibe dm6 Din 134 verz.	633N	60	1
Batterieauflage	2194N	14	1	Sechskantmutter M6 Din934v	81N	61	1
Sechskantmutter M8 Din934v	82N	15	4	Scheibe	2169N	62	2
Federring dm8 Din127	105N	16	4	Hülse	2170N	63	1
Scheibe dm8 Din 134 verz.	429N	17	4	Feder	2171N	64	2
				Stoßdämpfer	2172N	65	1
Tankverschluß	2150N	19	1	Sechskantschraube M10x30 Din 931v	29N	65	1
Sechskantschraube M8x65 Din931v	767N	20	2	Federring dm10 Din127	120N	67	1
Federring dm8 Din127	105N	21	2	Sechskantmutter M10 Din934v	85N	68	1
Scheibe dm8 Din 134 verz.	429N	22	2	Hülse	2173N	69	1
Sechskantschraube M12x20 Din931v	39N	23	1	Scheibe dm12 Din134 verz.	635N	70	2
Dichtung dm12x20	770N	24	1	Bolzen	2174N	71	1
Sechskantschraube M8x60 Din931v	23N	25	1	Stift	2175N	72	1
Federring dm8 Din127	119N	26	1	Verstellerschraube	2176N	73	1
Scheibe dm16x22	771N	28	1	Griffstück	2177N	74	1
Treibstoffkontrollschraube	2159N	29	1	Lehne	2178N	75	2
Überwurfmutter	972N	33	1	Sitzfläche	2179N	76	1
Schlauchklemme dm=8, dm=9	249N	34	1	Stromkabel zum Starter	778N	77	1
Saugstutzen	2479N	35	1	Massekabel	779N	78	1
Wellensicherungsscheibe dm12 Din6799	772N	38	10	Schlauchklemme dm(minus)=10, dm(max)=13	776N	79	5
Scheibe dm12 Din 134 verz.		39	12	Schlauchklemme dm(min)=8, dm(max)=10	777N	82	1
Bolzen	216N	40	1	Leckölleitung	2180N	83	1
Sitzgerüst	2154N	41	1	Saugschlauch zum Filter	2181N	84	1
Sechskantschraube M6x30 Din931v	6N	42	4	Saugschlauch zum Motor	2182N	85	1
Bolzen	2162N	43	2	Sechskantschraube M6x30 Din931v	6N	86	4
Scheibe dm6 Din 134 verz.	633N	44	4	Fächerscheibe dm6 Din6798	774N	87	4
Fächerring dm6 Din6798	774N	45	4	Sechskantmutter M6 Din934v	81N	88	4
Sechskantmutter M6 Din934v	81N	46	4	Hülse	2183N	89	4
Rolle	2155N	47	2	Bolzen	2184N	90	4
Rahmen	2156N	48	1	Gleitlagerbuchse B09 mit Bund	2185N	91	2
Niet	2157N	49	4	Schmiernippel AM6	210N	92	
Sitzträger	2158N	50	1	Senkkopfschraube M6x20 Din963	725N	93	
Spannhülse dm6x50 Din1481	773N	51	1	Sechskantmutter M6 Din934v	81N		1
				Sitz komplett	2480N		1
				Tank	2140N	95	1

## FELGEN UND BEREIFUNGEN

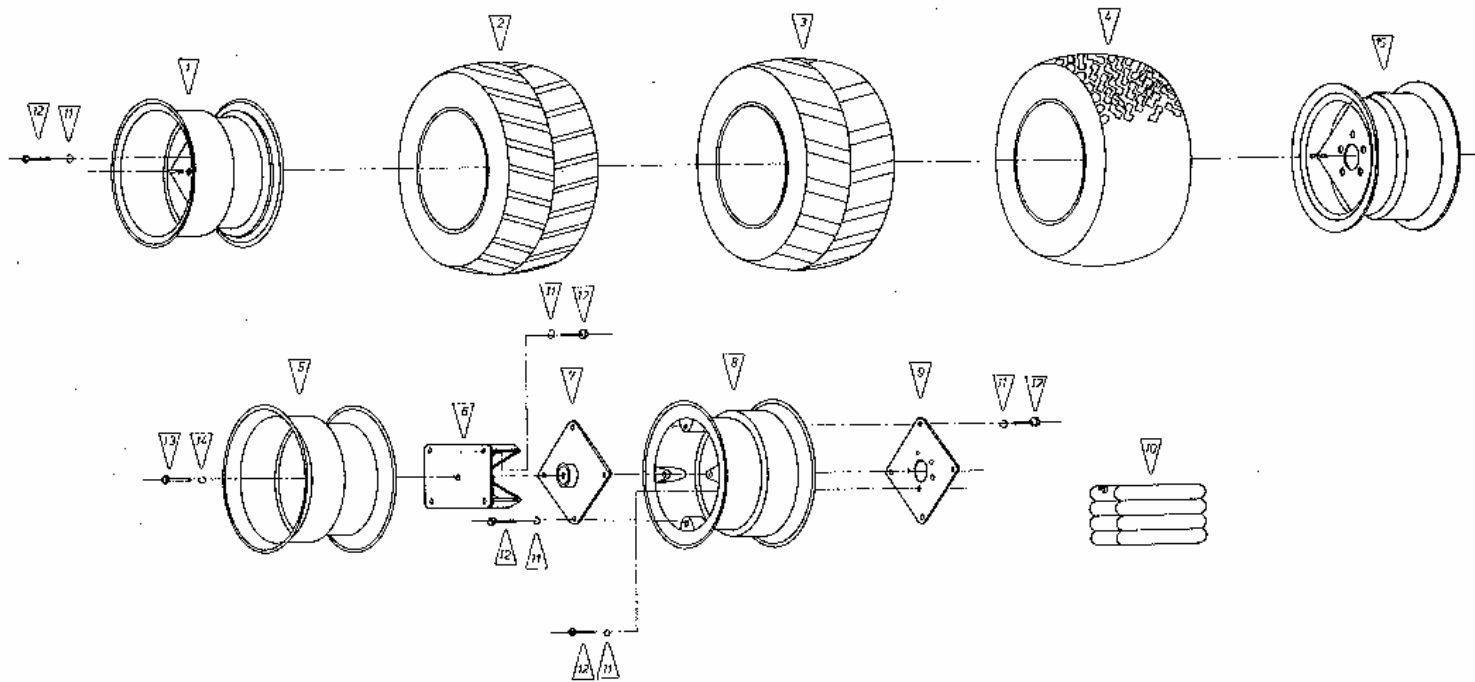

VERGLEICHNUMMER 1 - 15

FELGEN UND BEREIFUNG Vgl.Nr.1-15

Vgl.Nr.	Benennung	Ers.Nr.	Stk.
1	Vorderradfelge 26x12.00 für Trelleborg Bereifung	10186N	2
3	Reifen(Trelleborg Extra Traction)	15642N	4/6
4	Reifen(Trelleborg Soft Grip)	15643N	4/6
5	Hinterradfelge(Zwillingsrad) Trelleborg Bereifung	10146N	2
6	Spannmatte	2206N	2
7	Felgenplatte außen	2210N	2
8	Hinterradfelge m. Spurverstellung für Trelleborg Bereifung	10146N	2
9	Felgenplatte innen	1070N	2
10	Schlauch	2197N	4/6
11	Limes Federring d12 DIN 74361	122N	44
12	Sechskantschraube M12x25 DIN 933v.	41N	44
13	Sechskantschraube M16x40 DIN 933v.	917N	2
14	Limes-Federring d 16 DIN 74361	123N	2
15	Hinterradfelge o.Spurverstellung	10238N	2



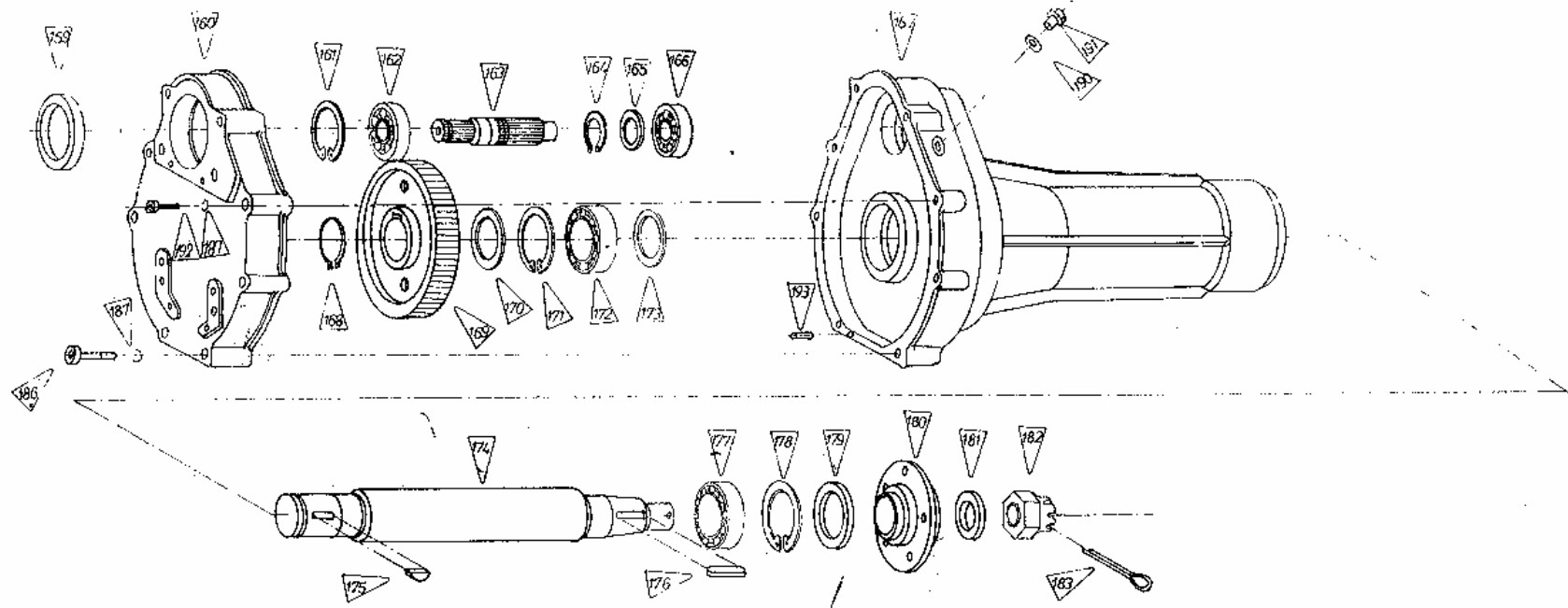

Verstärktes

Seitengetriebe

Vergleichsnummer: 159 ÷ 193

VERSTÄRKTES SEITENGETRIEBE

VN 159 - 193

Benennung	Ers.Nr.	Vgl.Nr.	Stk.Nr.
Verstärktes Seitengetriebe	1045N		2
Simmerring ASL	781N	159	1
Gehäusedeckel	2398N	160	1
Seegerring	282N	161	1
Rillenkugellager 6306	528N	162	1
Antriebswelle z=17	2401N	163	1
Seegerring	280N	164	1
Distanzscheibe dm25,5x34x0,1	783N	165	1
- dm25,5x34x0,2	784N		1
- dm25,5x34x0,3	785N		1
Kegelrollenlager	780N	166	1
Gehäuse	2405N	167	1
Seegerring	281N	168	1
Zahnrad z=65	2399N	169	1
Distanzscheibe	787N	170	1
Seegerring	397N	171	1
Rillenkugellager 6307 - 2RS	782N	172	1
Distanzscheibe	787N	173	1
Antriebswelle	2403N	174	1
Scheibefeder	788N	175	1
Paßfeder	787N	176	1
Rillenkugellager 6208 - 2RS	25811N 581N	177	1
Seegerring	397N	178	1
Simmerring	643N	179	1
Radflansch	2404N	180	1
Distanzscheibe d 27.5xD 53x5	790N	181	1
Kronenmutter M27x1,5 DIN979	17882N	182	1
Splint ø5x55	15069N	183	1
Innensechskantschraube M8x45 Din912v	58N	186	8
Federring	113N	187	8
Dichtung	738N	190	1
Verschlußschraube Form A M18x1.5 DIN 7604 schw.	315N	191	1
Innensechskantschraube M8x35Din912v	57N	192	2
Zylinderstift	855N	193	2

Kühler und Luftsaugleitung  
KOMBI-TRAK 1703

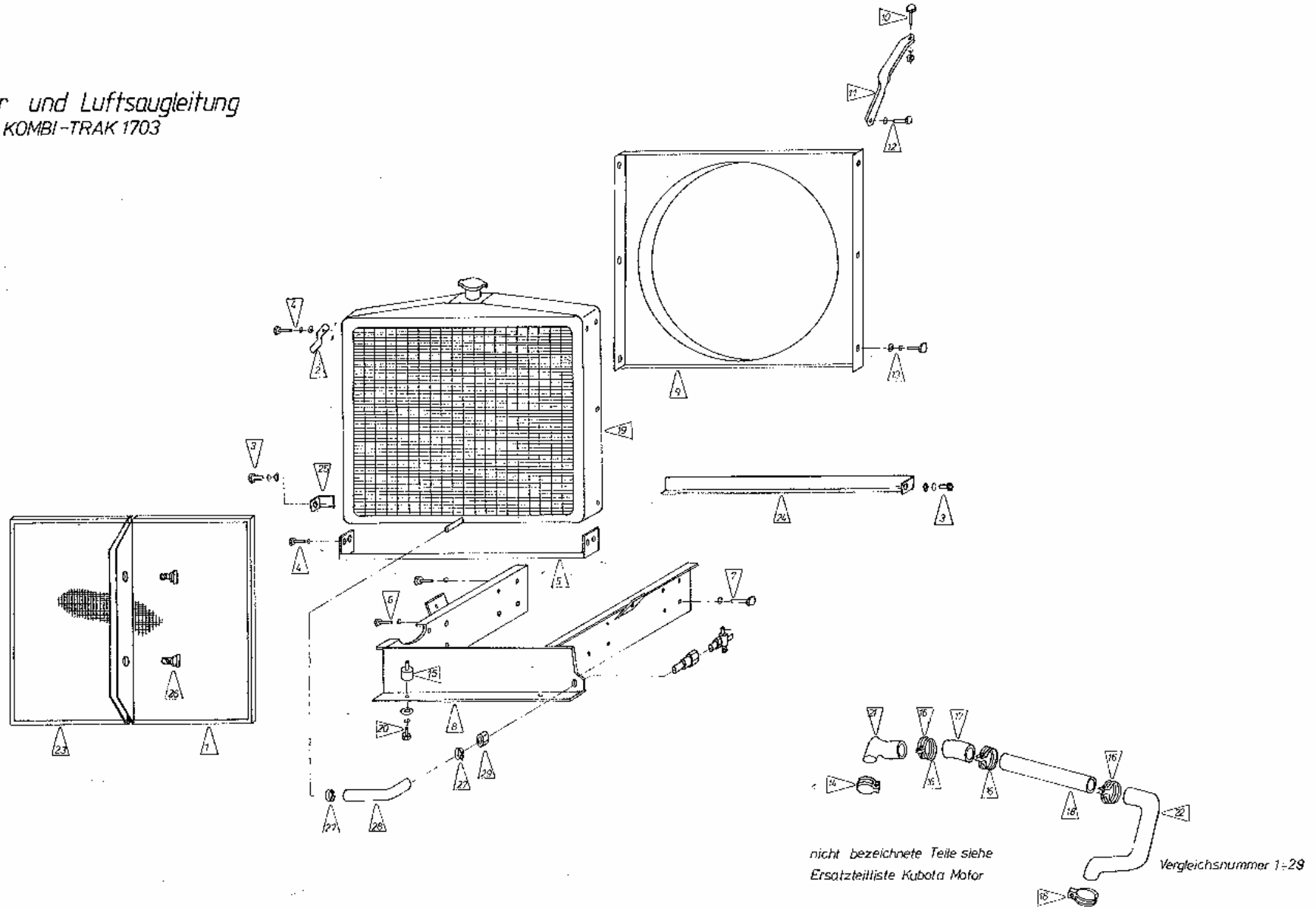

KÜHLER UND LUFTSAUGLEITUNG VGL.NR. 1 - 29

Vgl.Nr.	Benennung	Eigennr.	Stk.	Vgl.Nr.	Benennung	Eigennr.	Stk.
1	Staubgitter links	10251N	1	16	Rohrschelle	10144N	5
2	Staubgitterbefestigungsblech	10182N	2	17	Schlauchkrümmer	10141N	1
3	Sechskantschraube M6x16 DIN 933 v.	3N	2	18	Rohr	10142N	1
	Federring d 6 DIN 127	118N	2	19	Kühler	16427N	1
	Scheibe d 6 DIN 134 verz.	633N	2	20	Sechskantschraube M10x20 DIN 933 verz.	832N	2
4	Sechskantschr. M6x12 DIN 933 verz.	151N	4		Federring d 10 DIN 127	120N	2
	Federring d 6 DIN 127	118N	4		Scheibe d10 DIN 134 verz.	78N	2
5	Staubgitterhalter	6286N	1	21	Schlauchkrümmer	10143N	1
6	Sechskantschr. M10x25 DIN 933 verz.	2942N	1	22	Schlauchkrümmer lang	10140N	1
	Federring d 10 DIN 127	120N	1	23	Staubgitter rechts	10252N	1
7	Sechskantschr. M12x25 DIN 933 verz.	41N	14	24	Winkellasche	10136N	1
	Federring d 12 DIN 127	121N	14	25	Winkelblech	10135N	1
8	Motorstütze	10116N	1	26	Schnellverschlußschraube	2364N	2
9	Kühlerabdeckung	10131N	1	27	Schlauchschele d 18-D 22	19491N	2
10	Sechskantschr. M8x25 DIN 933 v.	13N	1	28	Schlauch d 12xD 20x250	51676N	1
	Sechskantmutter M8 DIN 934 v.	82N	1	29	Sechskantmutter M16x1.5	89N	1
	Federring d 8 DIN 127	119N	1				
11	Kühlerbügel	10139N	1				
12	Sechskantschraube M8x25 DIN 933 v.	13N	1				
	Federring d 8 DIN 127	119N	1				
13	Sechskantschraube M6x12 DIN 933 v.	151N	6				
	Federring d 6 DIN 127	118N	6				
	Scheibe d6 DIN 134 verz.	633N	6				
14	Rohrschelle	51288N	1				
15	Silentblock	1696N	1				

# SCHALTPLAN FÜR E-STARTER UND LICHTANLAGE ab Bj 10/85

KOMBI-TRAK 1703

- 1) we-sw
- 2) sw-we
- 3) sw
- 5) we-gr
- 4) we
- 6) we-rt

br = braun  
 bl = blau  
 sw = schwarz  
 gg = gelbgrün  
 gr = gelb  
 rt = rot  
 ws = weißschwarz  
 gs = grünsschwarz  
 gr = grün  
 we = weiß  
 oe = orange

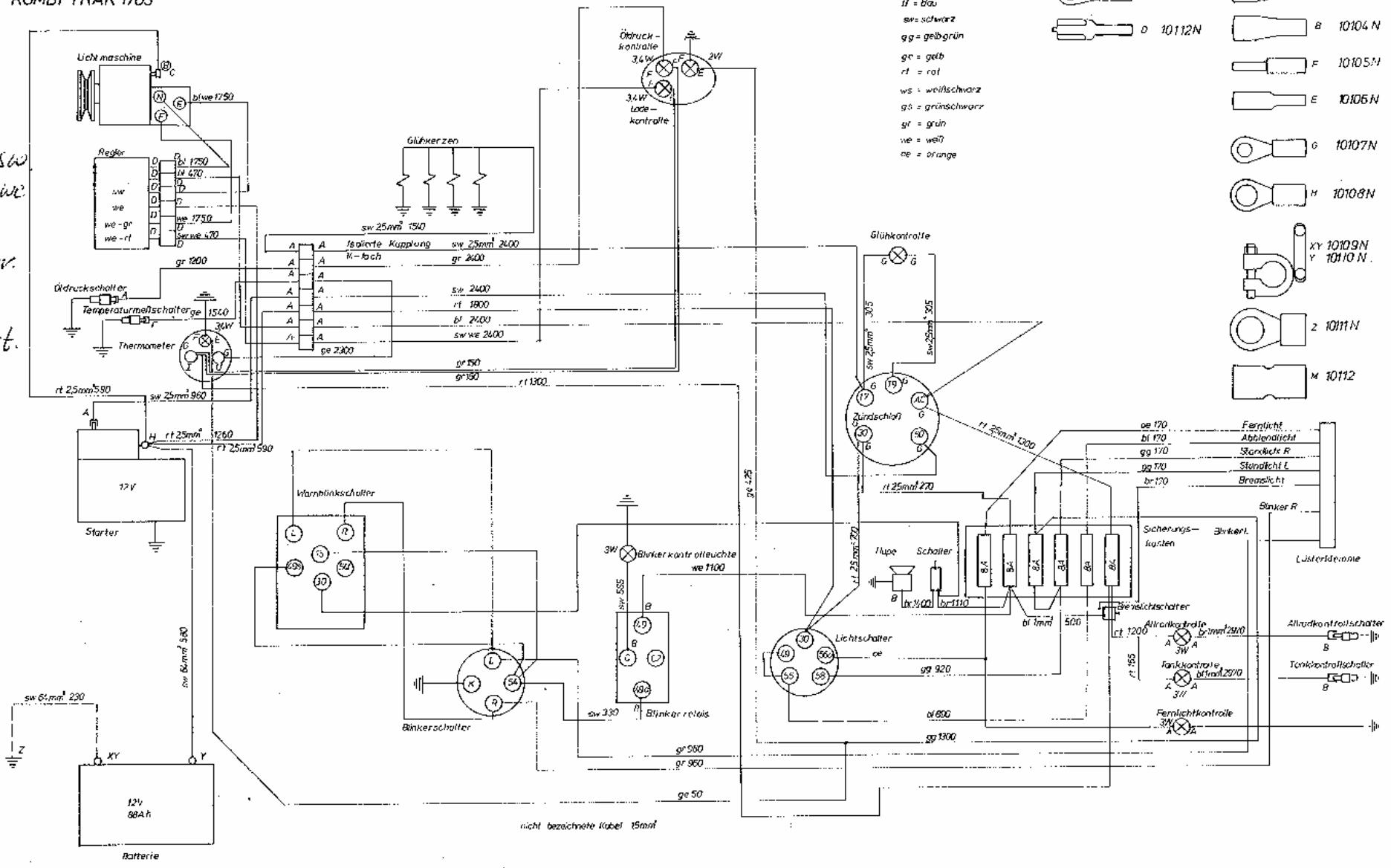
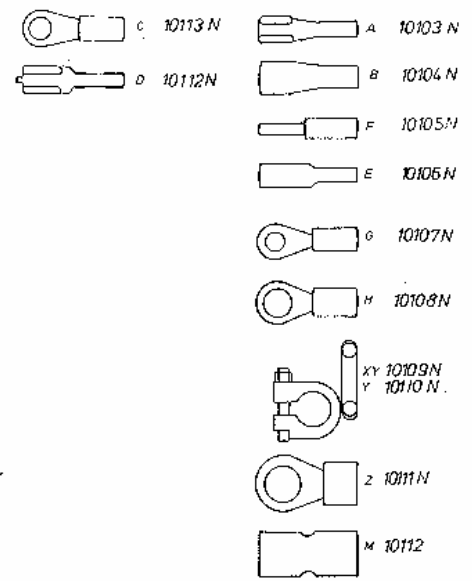

## SCHALTPLAN FÜR STARTER UND LICHTANLAGE

Benennung	Ers.Nr.	Vgl.Nr.	Stk.	Benennung	Ers.Nr.	Vgl.Nr.	Stk.
Regler kompl. (1700)	15435N		1	Öldruckschalter	800N		1
Temperaturmeßschalter	15525N		1	Thermometer	1789N		1
Isolierte Kupplung	804N		7	Batterie 88A	10088N		1
Warnblinkschalter	1788N		1	Blinkschalter	1796N		1
Blinkerrelais	1785N		1	Blinkerkontrolleuchte	1790N		1
Lichtschalter und Lichthupe	15320N		1	Schalter f. Lichthupe	952N		1
Hupe	2420N		1	Schalter für Hupe	952N		1
Sicherungskasten kompl.	2215N		1	Bremslichtschalter	746N		1
Allradkontrolle	1791N		1	Allradkontrollschalter	959N		1
Tankkontrolle	2159N		1	Tankkontrollschalter	958N		1
Lüsterklemme	813N		5				
Fernlichtkontrolle	19487N		1				
Glühbirne 3W	1786N		4				

# BELEUCHTUNGSEINRICHTUNG

KOMBI - TRAK 1703  
ab Bj 10186

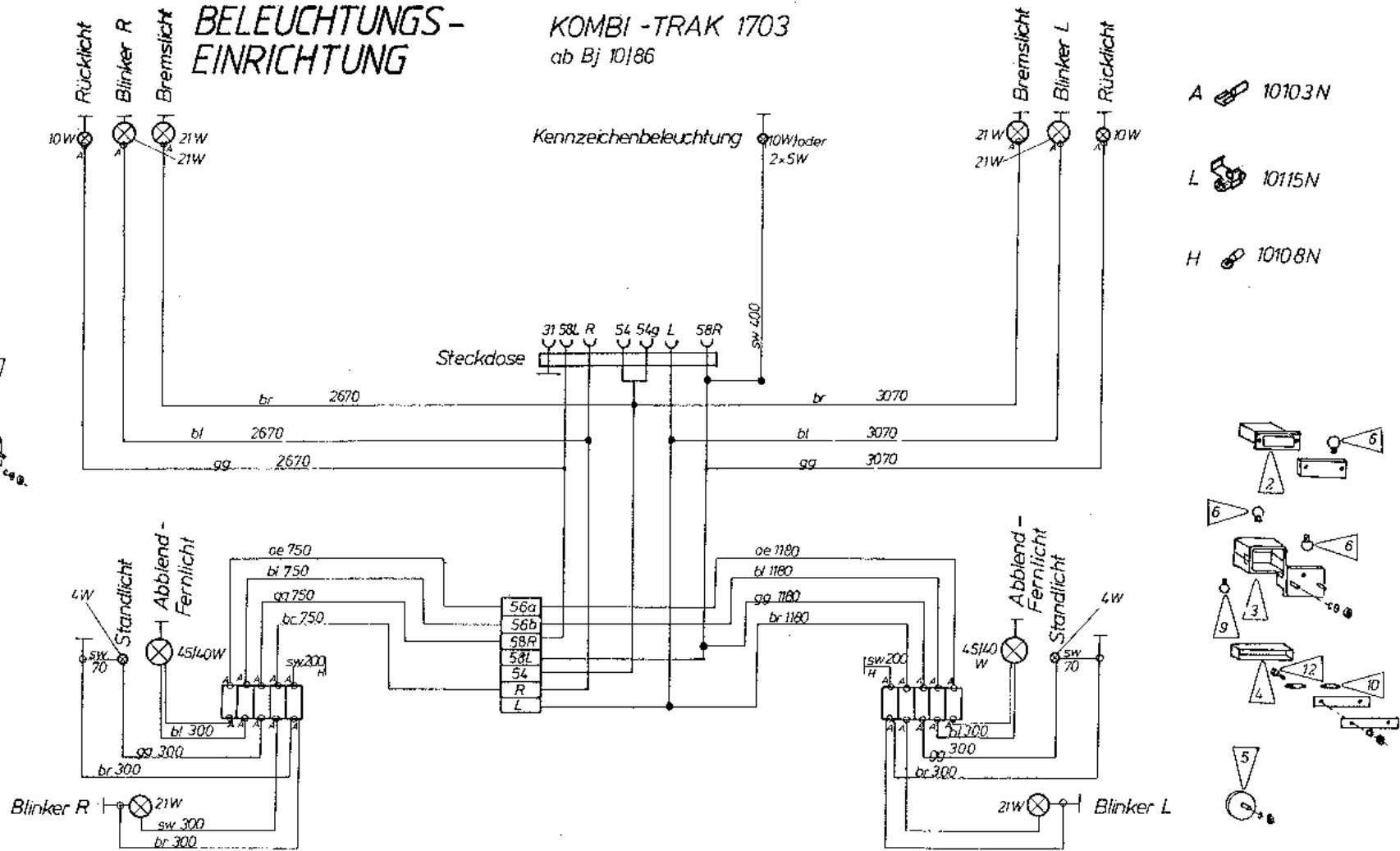

- A 10103 N
- L 10115 N
- H 10108 N

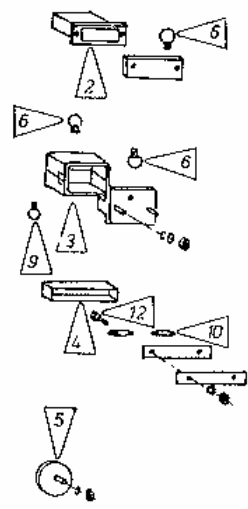
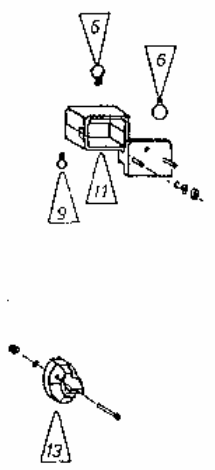

Kabellängen für Kombi Trak 170.3

br = braun  
bl = blau  
sw = schwarz  
gg = gelbgrün

alle nicht bezeichneten Kabel = 1,5mm<sup>2</sup>

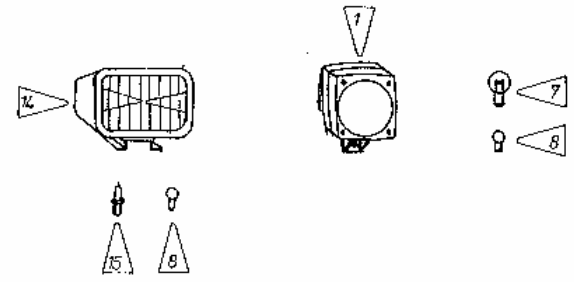

## SCHALTPLAN FÜR BELEUCHTUNG Vgl.Nr. 1 - 14

Vgl.Nr.	Benennung	Eigen- nummer	Stk.
1	Scheinwerferleuchte kpl.	19621N	2
	Reflektor mit Glas kpl.	19662N	2
	Glashaltering	19663N	2
	Dichtring	19664N	2
	Adapter	19665N	2
2	Blinkerleuchte kpl.	806N	2
3	Rücklicht kpl. links	19565N	1
4	Kennzeichenleuchte kpl.	807N	1
5	Rückstrahler kpl.	19703N	2
6	Glühbirne 21W	727N	6
7	Glühbirne 40/45W	10301N	2
8	Glühbirne 4W	810N	2
9	Glühbirne 10W	728N	2
10	Kennzeichenleuchte Soffitte 5W	920N	2
11	Rücklicht kpl. rechts	19566N	1
12	Sechskantschraube M5x16 DIN 933 v.	68N	2
	Sechskantmutter M5 DIN 934 v.	80N	2
	Fächerscheibe d 5 DIN 6798	729N	2
13	Steckdose	15518N	1
alternative Ausführung:			
14	Scheinwerferleuchte-Halogen(H 4) Kompl.	17808N	2
15	Glühbirne H4 55W	17236N	2
	Begrenzungsleuchte Norwegen	19652N	2



Werkzeug

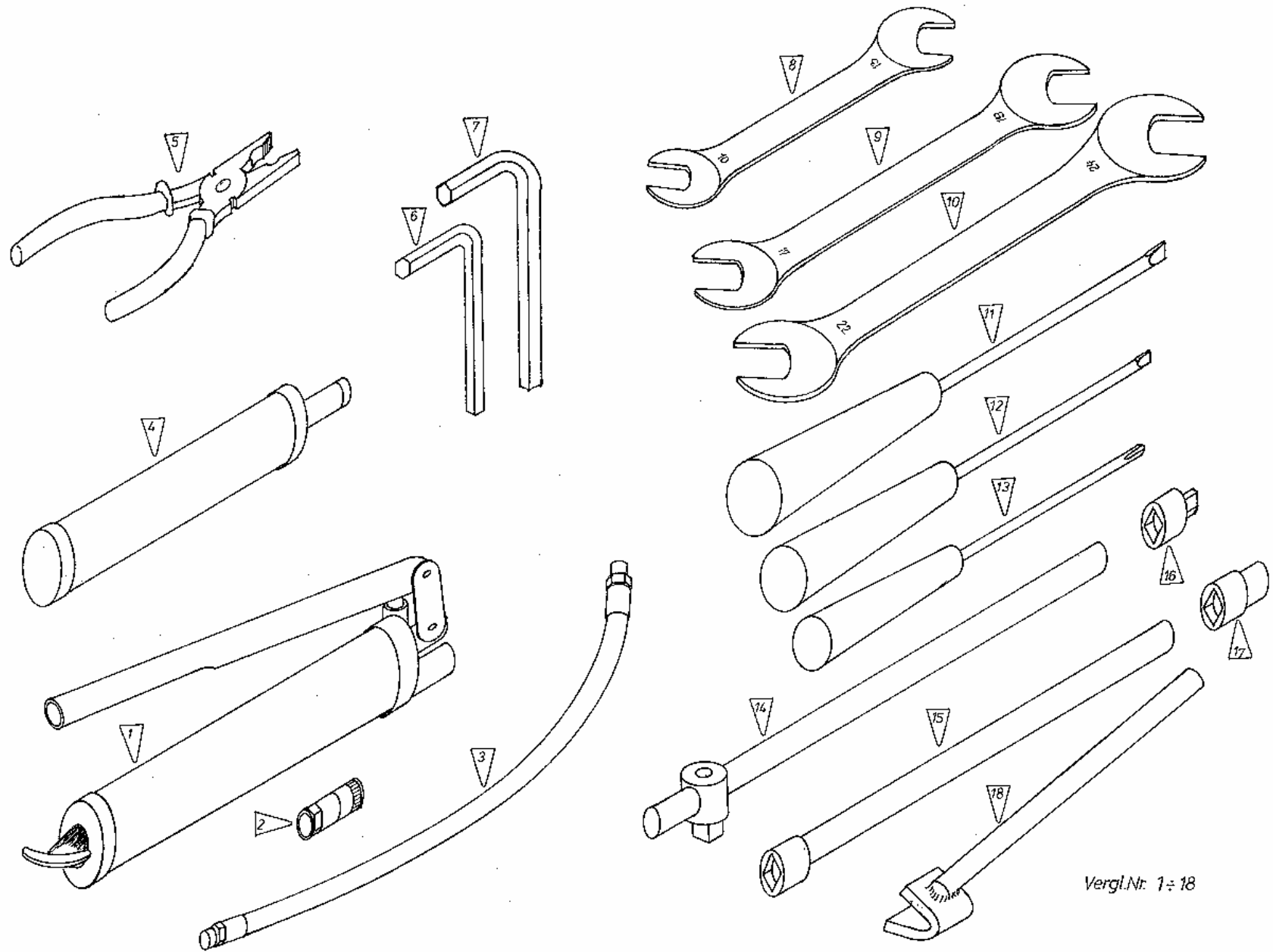

Vergl.Nr: 1 ÷ 18

WERKZEUG

Vgl.Nr.	Benennung	Eigen- nummer	Stk.
1	Hebelfettpresse	15405N	1
2	Ansatzstück	15406N	1
3	Verlängerungsschlauch	15407N	1
4	Handfettpresse m. Staubkappe f. B.T.	15408N	1
5	Kombi Zange	15409N	1
6	Innensechskantschlüssel 8	15410N	1
7	Innensechskantschlüssel 10	15411N	1
8	Gabelschlüssel 10 13	15383N	1
9	Gabelschlüssel 17 19	15413N	1
10	Gabelschlüssel 22 24	15414N	1
11	Schraubenzieher groß	15415N	1
12	Schraubenzieher klein	15416N	1
13	Kreuzschraubenzieher	15417N	1
14	Verlängerung T-Stück 1 2"	15418N	1
15	Verlängerung gerade 1 2"	15419N	1
16	Innensechskant-Stecknuß 10,1 2"	15420N	1
17	Stecknuß 19,1 2"	15421N	1
18	Balkenschlüssel	15379N	1
	Gummieinlage 430x550	1699N	1
	Plastikhülle f. Werkzeug	15422N	1

