

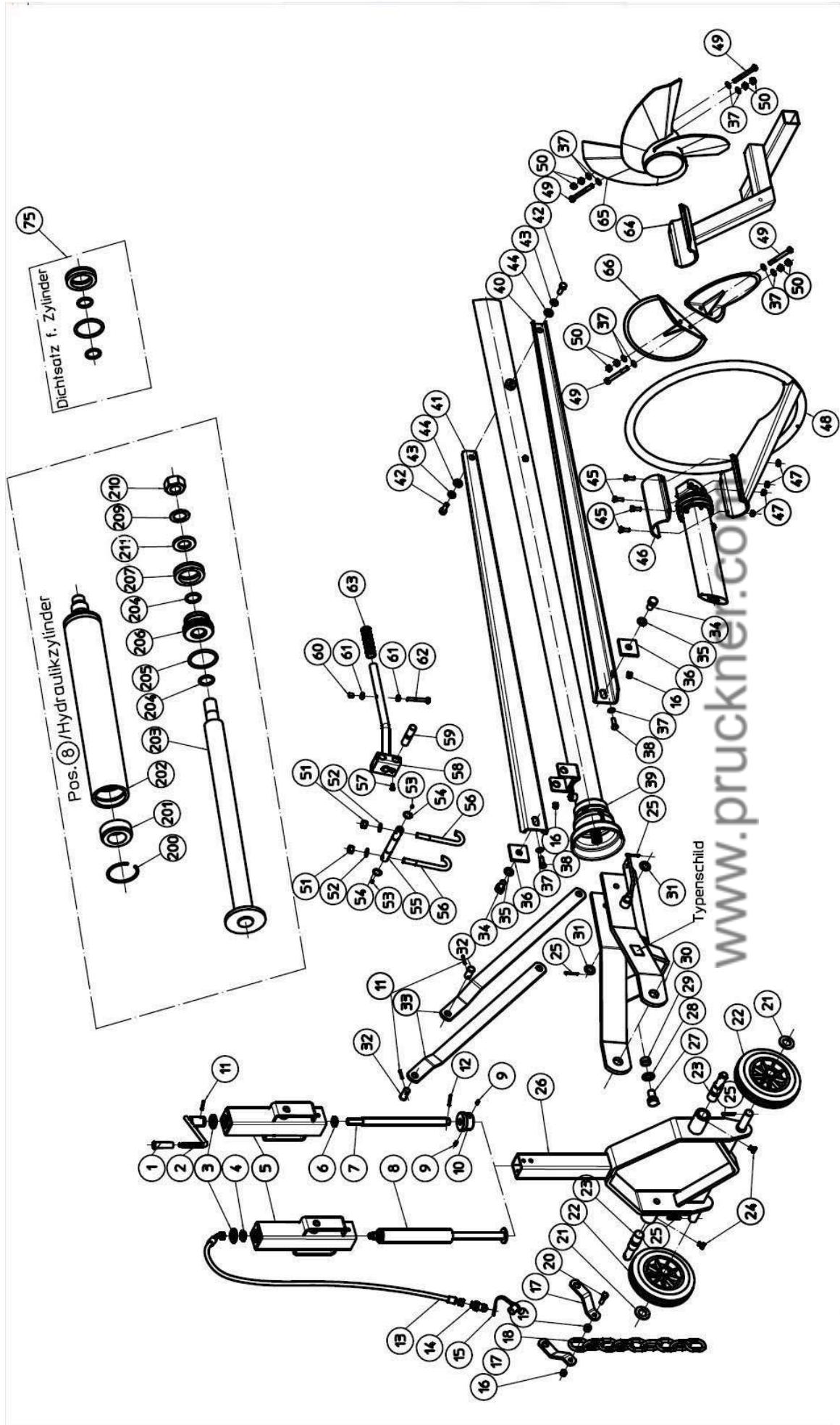

Vakutec Gülletechnik GmbH
A 4542 Nußbach
Pernsteinerstr. 14
Tel. (43)7587/7770-0
Fax (43)7587/7502-27
e-mail: info@vakutec.at
<http://www.vakutec.at>

Ersatzteile Traktormixer TMSM/TMSH

www.pruckner.com



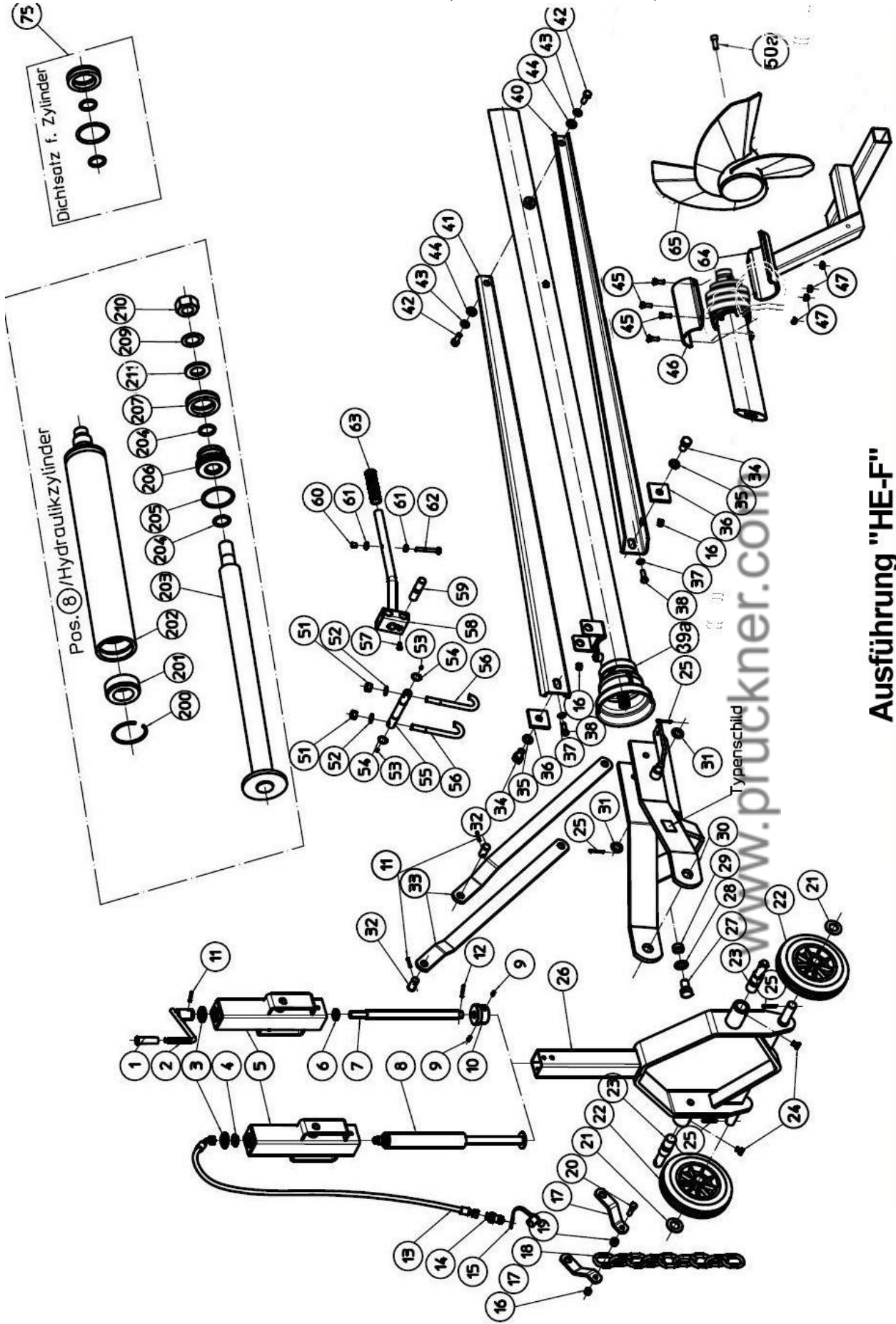

Ausführung "HE-F"

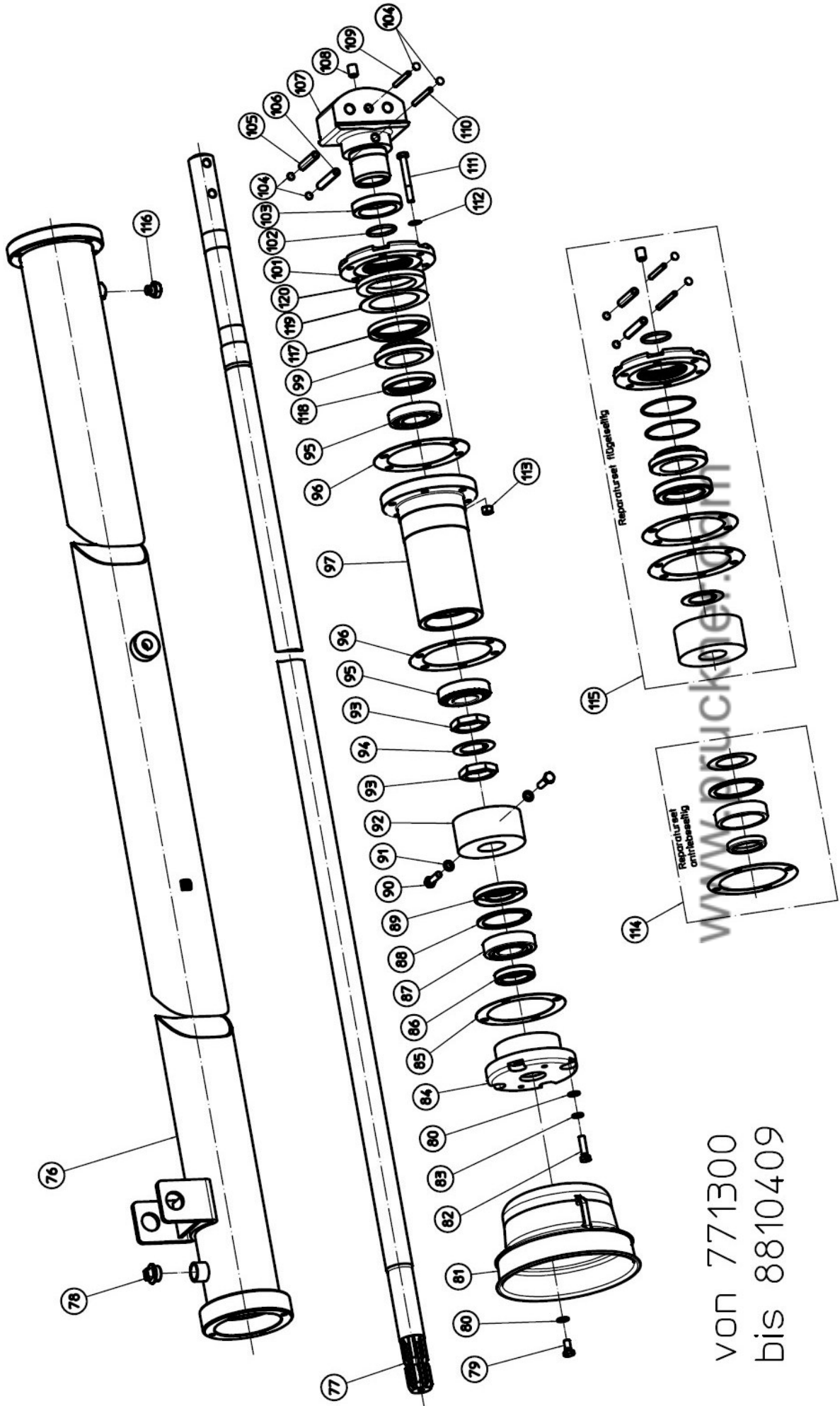

VON 771300
bis 8810409

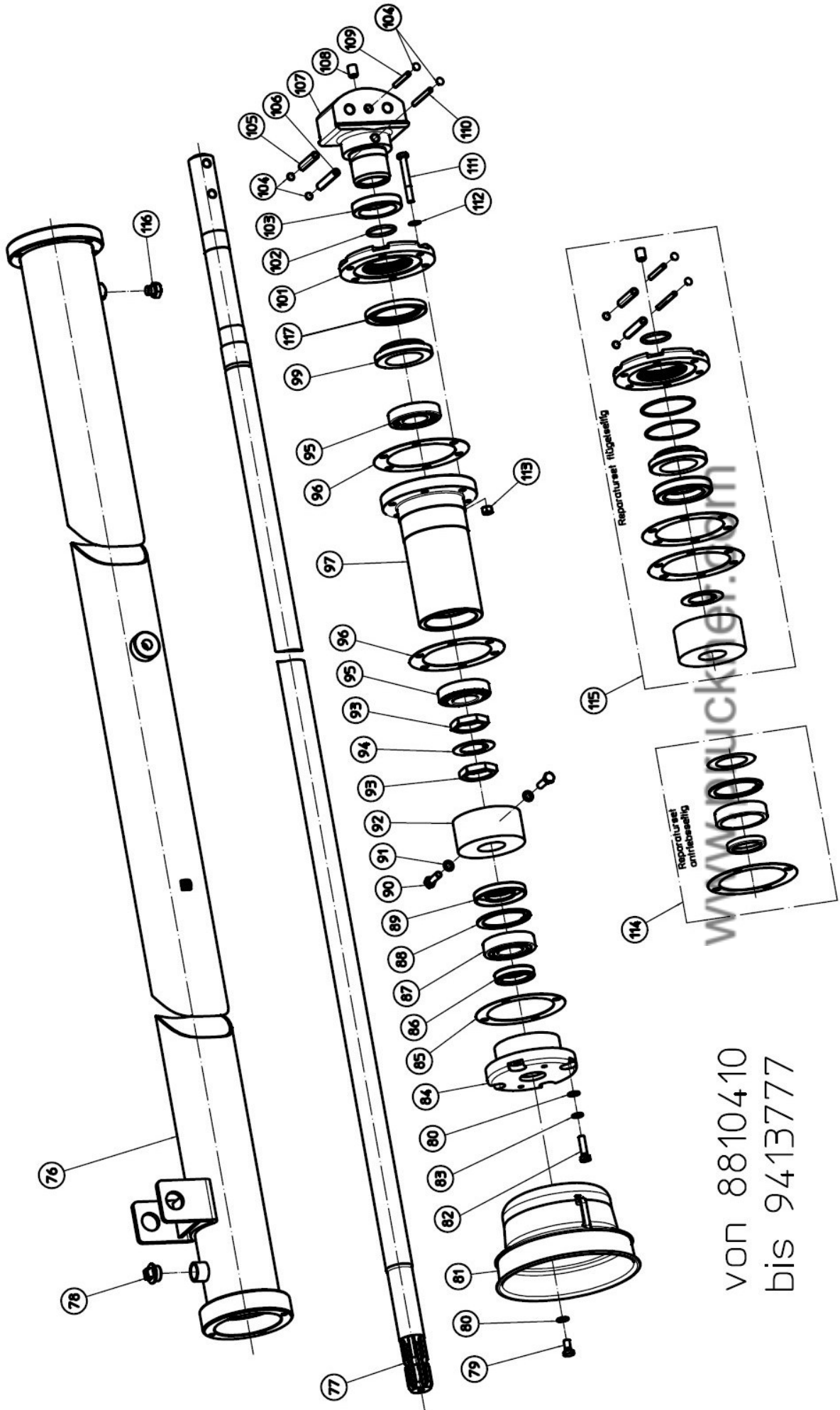

VON 8810410
bis 9413777

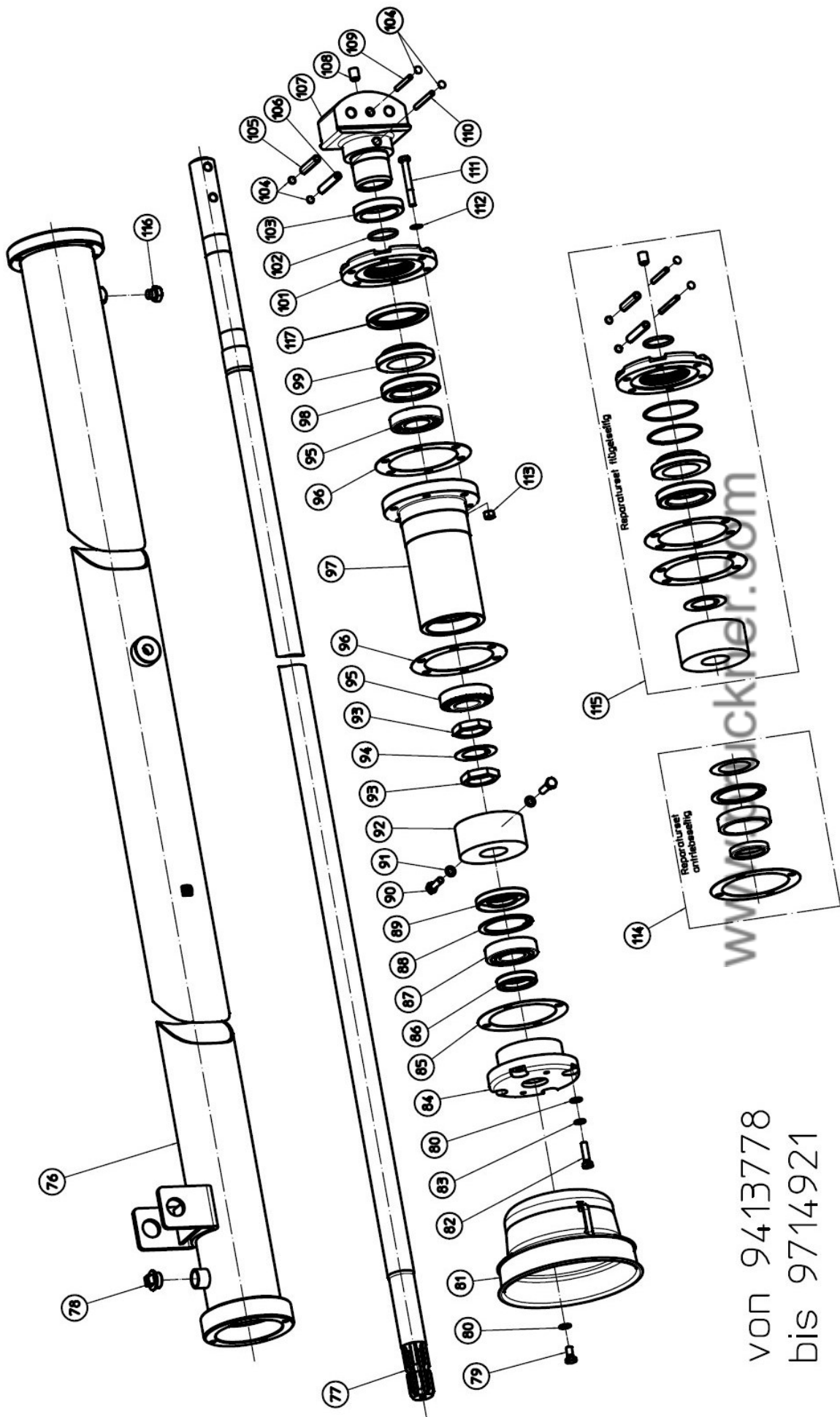

VON 9413778
bis 9714921

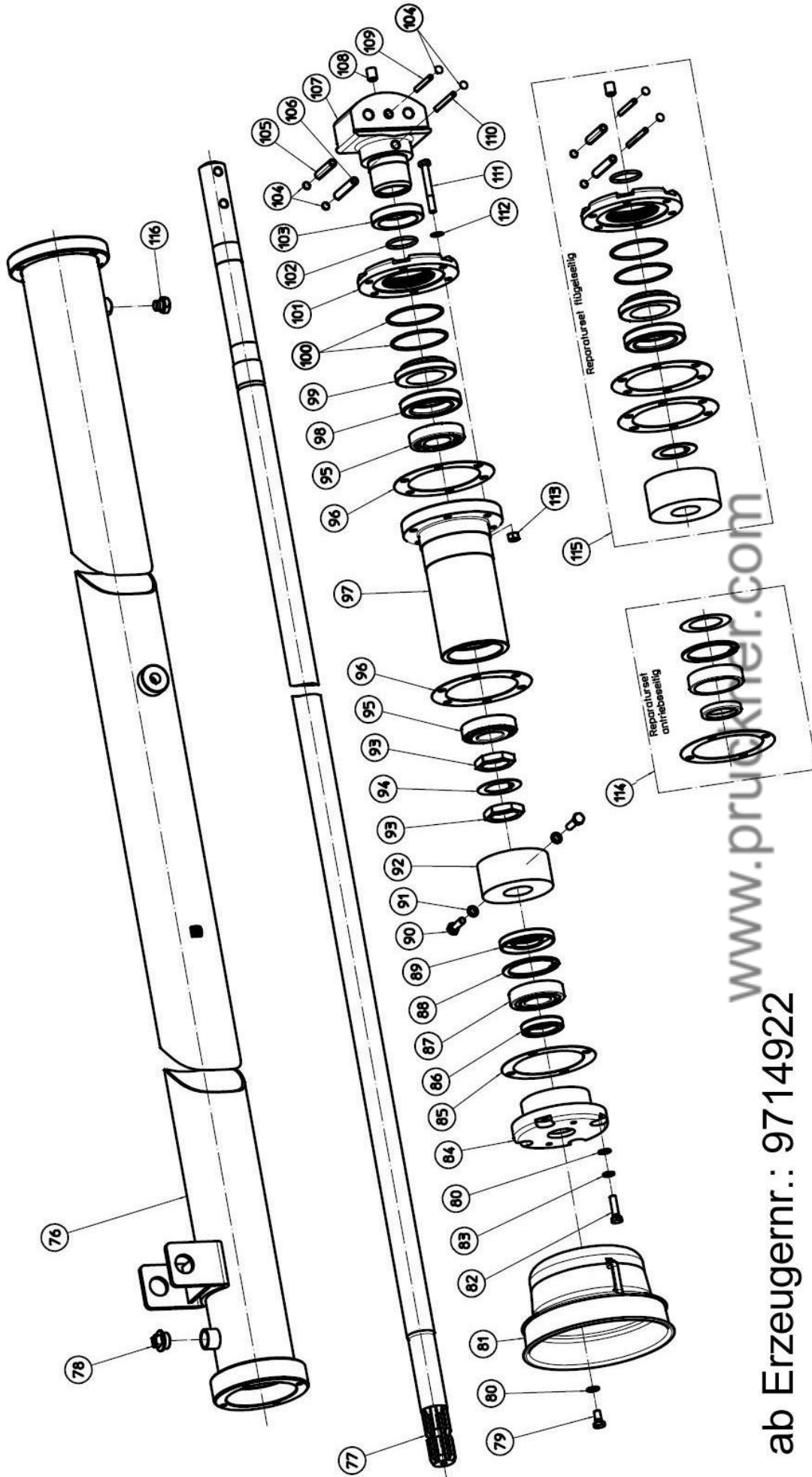

ab Erzeugernr.: 9714922

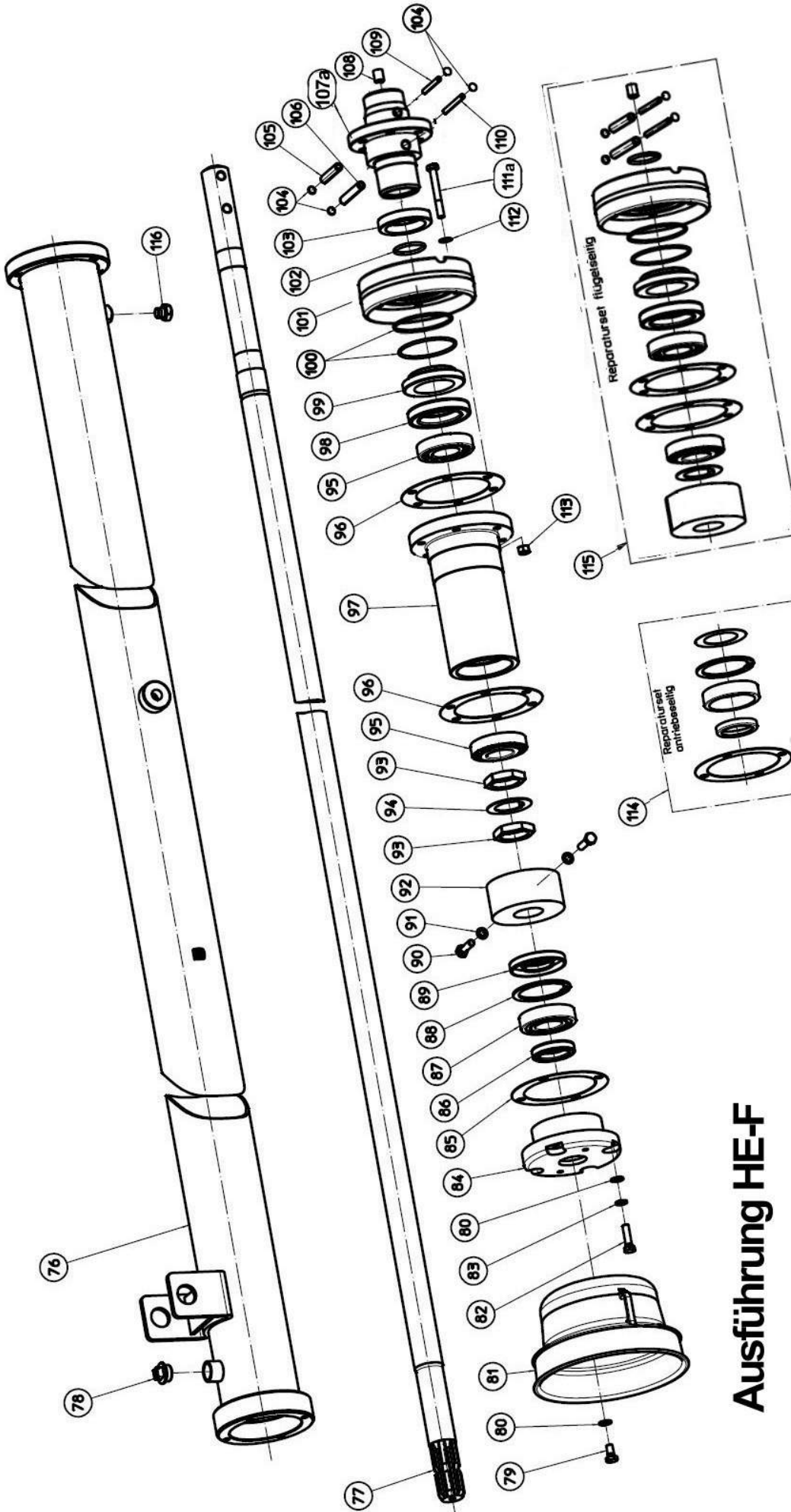

www.pruckner.com

Ausführung HE-F

Pos.	Artikel-Nr.	Artikel-Bezeichnung	Menge/ Stk
1	VA00400048	Kurbelgriff	1
2	VA30700048	Kurbel	1
3	VA00400049	Abdeckkappe	1
4	VA30720008	Mutter	1
5	VA30700044	Außenrohr (lackiert)	1
6	VA90710401	Axialrillenkugellager 51104 DIN 711	1
7	VA00520004	Spindel TM	1
8	VA30700046	Hydraulikzylinder	1
9	VA90300007	Spannstift 8x16 DIN1481 BL	2
10	VA30300004	Mutter für TM-Spindel (TR28x4)	1
11	VA90300008	Spannstift 6x36 DIN1481 vz	2
12	VA90300000	Spannstift 6x40 DIN1481 bl	1/2
13	VA00730053	HD-Schlauch 443208/290/907/1500	1
14	VA00730044	Kupplungsstecker 16x1,5 AG10-L	1
15	VA00730055	Stecknippelstaubkappe	1
16	VA90100506	Stop-Mutter M12	3
17	VA30010018	Haltebügel für Kette	2
18	VA30720009	Normkette B20 60/54 x 12 L=900	1
19	VA30100049	Distanzhülse	1
20	VA90000344	SK-Schraube M12x45 verz.	1
21	VA90200135	Scheibe ø30 DIN126 verz.	1
22	VA00400050	Kunststoffrad 250-60-83	2
23	VA30100022	Anbaubolzen Kat. I D28	2
23	VA30100024	Anbaubolzen Kat. II D28	2
24	VA90010978	SK-Schraube M12x16 verz.	2
25	VA90310003	Splint 5x40 verz.	4
26	VA30700045	Dreipunkt (lackiert)	1
27	VA90010981	SK-Schraube 24x40 Din933 verz.	2
28	VA90200017	Scheibe M24 Din125 verz.	2
29	VA30190018	Distanzring	2
30	VA30700043	TSM/TMSH-Anbaudreieck (lack.)	1
31	VA90200016	Scheibe M22 Din125 verz.	2
32	VA30100051	Bolzen ø25 L=48	2
33	VA30010017	Stützstrebe	2
34	VA90010924	SK-Schraube 20x35 Din933 verz.	2
35	VA90200450	Federring M20 DIN127A verz.	2
36	VA30010016	Platte	2
37	VA90200011	Scheibe M12 DIN125 verz.	2
38	VA90010853	SK-Schraube 12x35 DIN933 verz.	2
39	VA30700027	TM-Mixerrohr 3 m komplett	1
39	VA30700028	TM-Mixerrohr 4 m komplett	1
39	VA30700029	TM-Mixerrohr 5 m komplett	1
39	VA30700030	TSM/TMSH-Mixerrohr 3 m komplett	1
39	VA30700031	TSM/TMSH-Mixerrohr 4 m komplett	1
39	VA30700032	TSM/TMSH-Mixerrohr 5 m komplett	1
39a	VA30700130	TSM/TMSH-Mixerrohr 3 m (f. HE-F) kplt.	1
39a	VA30700131	TSM/TMSH-Mixerrohr 4 m (f. HE-F) kplt.	1
39a	VA30700132	TSM/TMSH-Mixerrohr 5 m (f. HE-F) kplt.	1

Ersatzteilliste VAKUTEC Traktormixer TMSM/TMSH (technischer Stand 2013-11-11)

Pos.	Artikel-Nr.	Artikel-Bezeichnung	Menge/ Stk	
40	VA30050040	Tragarm 1,3 m links	1	
40	VA30050041	Tragarm 1,8 m links	1	
41	VA30050043	Tragarm 1,3 m rechts0	1	
41	VA30050044	Tragarm 1,8 m rechts	1	
42	VA90010871	SK-Schraube 14x40 Din933 verz.	2	
43	VA90200447	Federring M14 verz.	2	
44	VA30190016	Distanz	2	
45	VA90010965	SK-Schraube 10x30 Din933 verz.	4	
46	VA30050022	TM-Schelle (verzinkt)	1	
47	VA90100505	Stop-Mutter M10 Din985 verz.	4	
48	VA30700033	TM-Schutzring D700 (verzinkt) (nicht geeignet in Kombination mit HE-Flügel)	1	
zu 49	VA30940000	Schraubenset TM-Mixerflügel (Pos. 37/49/50)	1	
50a	VA90030012	ISK-Schraube 12x30 Din912 A2 precote85-3 passend zu : TMSM/TMSH Mixerrohr 3m (f. HE-F) VA30700131 (Pos 39a) TMSM/TMSH Mixerrohr 4m (f. HE-F) VA30700132 (Pos 39a) TMSM/TMSH Mixerrohr 5m (f. HE-F) VA30700133 (Pos 39a)	6	
51	VA90100507	Stop-Mutter M14 Din985 verz.	2	
52	VA90210027	Scheibe M14 DIN134verz.	2	
53	VA90010828	SK-Schraube 8x10 DIN933 8.8 VZ	2	
54	VA90500002	Sicherungsring 25x1.2 Din471 verz.	2	
55	VA30100046	Bolzen	1	
56	VA30100045	Verschlußhaken	2	
57	VA90010830	SK-Schraube 8x16 Din933 8.8 verz.	1	
58	VA30600036	Hebel	1	
59	VA30100052	Bolzen	1	
60	VA90100139	SK-Mutter M10 Din934 verz.	1	
61	VA90210027	Scheibe M14 Din134 verz	2	
62	VA90010588	SK-Schraube 10x80 DIN 933 verz	1	
63	VA00400014	Kunststoffhandgriff ø25	1	
64	VA30600055	TM-Stützfuß (verzinkt)	1	
65	VA30940035	TM-Rührflügel 3-flügelig HE19 +Verschraubung nur in Verbindung mit Stützfuß verwenden!! Kraftbedarf ~42 KW bei 540 U/min)	1	
65	VA30940037	TM-Rührflügel 3-flügelig HE19 F +Verschr. nur in Verbindung mit Stützfuß verwenden!! Kraftbedarf ~42 KW bei 540 U/min) passend zu : TMSM/TMSH Mixerrohr 3m (f. HE-F) VA30700131 (Pos 39a) TMSM/TMSH Mixerrohr 4m (f. HE-F) VA30700132 (Pos 39a) TMSM/TMSH Mixerrohr 5m (f. HE-F) VA30700133 (Pos 39a)	1	
65	VA30940042	TM-Schneidflügel 3-flügelig HE19 S+ Verschr. + Schutzhülle nur in Verbindung mit Stützfuß verwenden!! Kraftbedarf ~42 KW bei 540 U/min)	1	
65	VA30940041	TM-Rührflügel 3-flügelig HE19 F S +Verschr. nur in Verbindung mit Stützfuß verwenden!! Kraftbedarf ~42 KW bei 540 U/min) passend zu : TMSM/TMSH Mixerrohr 3m (f. HE-F) VA30700131 (Pos 39a) TMSM/TMSH Mixerrohr 4m (f. HE-F) VA30700132 (Pos 39a) TMSM/TMSH Mixerrohr 5m (f. HE-F) VA30700133 (Pos 39a)	1	

Ersatzteilliste VAKUTEC Traktormixer TMSM/TMSH (technischer Stand 2013-11-11)

Pos.	Artikel-Nr.	Artikel-Bezeichnung	Menge/ Stk
65	VA30940044	TM-Schneidlügel 3-flügelig HE19 S+ Verschr. + Schutzhülle + Stützfuß <small>Kraftbedarf ~42 KW bei 540 U/min)</small>	1
zu 65	VA00990237	Schneidflügelschutz (f. HE19 S/HE19 F S)	1
66	VA30940007	TM-Saugflügelgarn. D 320 + Verschraubung (ø 560)	1
66	VA30940010	TM-Druckflügelgarn. D 320 + Verschraubung (ø 560)	1
75	VA30940019	Dichtsatz f. Zylinder TMSH	1
76	VA30600002	TM-Mixerrohr 3 m	1
76	VA30600003	TM-Mixerrohr 4 m	1
76	VA30600004	TM-Mixerrohr 5 m	1
76	VA30600005	TMSM/TMSH-Mixerrohr 3 m (verz.)	1
76	VA30600006	TMSM/TMSH-Mixerrohr 4 m (verz.)	1
76	VA30600007	TMSM/TMSH-Mixerrohr 5 m (verz.)	1
77	VA30100033	TM-Mixerwelle 3 m	1
77	VA30100034	TM-Mixerwelle 4 m	1
77	VA30100035	TM-Mixerwelle 5 m	1
77	VA30100062	TM-Mixerwelle 6 m <small>(bis Seriennr.: 0517599 Wellenlänge=6180mm)</small>	1
77	VA30100057	TM-Mixerwelle 6 m <small>(ab Seriennr.: 0517600 Wellenlänge=6000mm)</small>	1
78	VA00610017	Stopfen R1/2"	1
79	VA90010830	SK-Schraube 8x16 Din933 8.8 verz	2
80	VA90210024	Scheibe M8 DIN134 verz.	6
81	VA00400028	Schutztopf Art. -Nr. 903600	1
82	VA90010834	SK-Schraube 8x30 Din933 8.8 verz.	2
83	VA90200443	Federring M8 Din127A vz	2
84	VA30340002	Lagergehäuse TM antriebsseitig WB19A	1
zu 84	VA30600009	TM-Lagerung antriebs.kplt.montiert <small>(bestehend aus Pos. 84, 86-89)</small>	1
85	VA00460018	Dichtung D126/94 TM	1
86	VA90630401	Wellendichtring 35-55-10 A DIN 3760	1
87	VA90710000	Pendelkugellager 1207 DIN 630	1
88	VA90500500	Sicherungsring 72 x 2,5 DIN 472 BI	1
89	VA90630407	Wellendichtring 35-72-10 A DIN 3760	1
90	VA90630966	CU-Ring 8x14x1,5 DIN7603A	2/4
91	VA90010834	SK-Schraube 8x30 Din933 8.8 verz.	2
92	VA30430001	Holzlager TM	1/2
93	VA30120003	SK-Mutter M 37 x 1,5 SW 46	2
94	VA90200806	Sicherungsblech M 38 DIN 462 BI	1
95	VA90710210	Kegelrollenlager 30207A DIN 720	2
96	VA00460020	Dichtung D132/96 TM	2
97	VA30340003	Lagergehäuse TM flügelseitig WB17A	1
zu 97	VA30600008	TM-Lagerung flügels. kplt. montiert <small>(bestehend aus Pos.95, 97, 99, 118)</small>	1
98	VA90630426	Wellendichtring 50-80-13 SL	1
99	VA90630201	Gleitringdichtung AAF52-80-13 ZPNK	1
100	VA90600021	O-Ring 70 x 3 DIN 3770	2
101	VA30360005	Lagergehäusedeckel TM	1
zu101	VA30600029	Lagergehäusedeckel TM komplett <small>(incl. montierte O-Ringe 70x3)</small>	1

Ersatzteilliste VAKUTEC Traktormixer TMSM/TMSH (technischer Stand 2013-11-11)

Pos.	Artikel-Nr.	Artikel-Bezeichnung	Menge/ Stk	
101a	VA30360008	Lagergehäusedeckel TM für HE-F	1	
zu 101a	VA30600051	Lagergehäusedeckel TM für HE-F komplett (incl. montierte O-Ringe 70x3) passend zu : TMSM/TMSH Mixerrohr 3m (f. HE-F) VA30700131 (Pos 39a) TMSM/TMSH Mixerrohr 4m (f. HE-F) VA30700132 (Pos 39a) TMSM/TMSH Mixerrohr 5m (f. HE-F) VA30700133 (Pos 39a)	1	
102	VA90600003	O-Ring 34,52 x 3,53 DIN 3771	1	
103	VA30100053	Laufring	1	
104	VA00050082	Verschlußscheibe DIN470 M10	4	
105	VA90300004	Spannstift 10 x 50 DIN 1481 BI	1	
106	VA90300006	Spannstift 10 x 60 DIN 1481 BI	1	
107	VA30600016	TM-Kopf komplett (incl. Laufring)	1	
107a	VA30600050	Mixerkopf TM für HE-F kompl. (incl. Laufring) passend zu : TMSM/TMSH Mixerrohr 3m (f. HE-F) VA30700131 (Pos 39a) TMSM/TMSH Mixerrohr 4m (f. HE-F) VA30700132 (Pos 39a) TMSM/TMSH Mixerrohr 5m (f. HE-F) VA30700133 (Pos 39a)	1	
108	VA90040502	Gewindestift 12 x 16 DIN 916 VZ	1	
109	VA90300003	Spannstift 6 x 50 DIN 1481 BI	1	
110	VA90300005	Spannstift 6 x 60 DIN 1481 BI	1	
111	VA90050008	SK-Schraube 8x65 DIN 931 A4 passend zu : bei TMSM/TMSH Mixerrohr mit Durchgangs- bohrungen (6x) im flügelseitigen Flansch-	6	
	VA90050019	SK-Schraube 8x45 DIN 931 A4 passend zu : bei TMSM/TMSH Mixerrohr mit Sackloch- bohrungen (6x) im flügelseitigen Flansch -	6	
111a	VA90030338	ISK-Schraube 8x45 DIN912 8.8 A4	6	
112	VA90200807	Scheibe M8 Din125A MS	6	
113	VA90120153	Stop-Mutter M8 Din985 FKL8 A4	6	
114	VA30940018	Lagerungsreparaturset TM antriebsseitig	1	
115	VA30940029	Lagerungsreparaturset TM flügelseitig (1 Holzlager + Lagergehäusedeckel) ab Erzeugungsnr.: 771300	1	
115	VA30940030	Lagerungsreparaturset TM flügelseitig (2 Holzlager + Lagergehäusedeckel) ab Erzeugungsnr.: 771300	1	
115	VA30940045	Lagerungsreparaturset TM flügels. F. HE-F (1 Holzlager + Lagergehäusedeckel) passend zu : TMSM/TMSH Mixerrohr 3m (f. HE-F) VA30700131 (Pos 39a)	1	
115	VA30940046	Lagerungsreparaturset TM flügels. F. HE-F (2 Holzlager + Lagergehäusedeckel) passend zu : TMSM/TMSH Mixerrohr 4m (f. HE-F) VA30700132 (Pos 39a) TMSM/TMSH Mixerrohr 5m (f. HE-F) VA30700133 (Pos 39a)	1	
116	VA90010980	SK-Schraube 12x10 DIN933 8.8 verz.	1	
116	VA00730205	Verschraubung VSTI 1/2"	1	
117	VA90630410	Wellendichtring 68-85-10		nicht mehr lieferbar
118		Wellendichtring B1DSL 52-80-13		nicht mehr lieferbar
119	VA30050021	Stopfbüchsendeckel TM		nicht mehr lieferbar
120	VA30720007	Stopfbüchsenpackung 8 mm x 275mm	1	

Ersatzteilliste VAKUTEC Traktormixer TMSM/TMSH (technischer Stand 2013-11-11)

Pos.	Artikel-Nr.	Artikel-Bezeichnung	Menge/ Stk	
	VA30940003	Spannstiftset TM (bestehend aus Pos.:94, 102, 104-106, 108-110)	1	
200	VA90510500	Bohrungsring 40 x 2,5 DIN 7993 B bl	1	
201	VA30100042	Führung	1	
202	VA30600014	Zylinder - TMSH	1	
203	VA30600013	Kolben - TMSH	1	
204	VA90600004	O-Ring 16 x 2,5 DIN 3770	2	
205	VA90600005	O-Ring 34 x 3 DIN 3770	1	
206	VA30100041	Aufnehmer	1	
207	VA90610000	Nutring NA 30-40-9-5	1	
43	VA90200134	Scheibe M16 DIN 6916 BI	1	
209	VA90200804	Fächerscheibe M16 DIN 6798 A BI	1	
210	VA90100057	SK-Mutter M16x1,5 DIN934 FKL8 BL	1	
211	VA90200134	Scheibe HV M16 (17x30) Din6916 bl	1	

www.pruckner.com